

Mechanische Daten:

Material: PA GF - schwarz
Dichtung: bei jedem Element vormontiert

Anschluss: Klemmen, M3, $\leq 2,5\text{mm}^2$, $\leq 0,5\text{Nm}$
AWG 18 bis AWG 14

Bestell-Nr.:

840 080 00 Anschlusselement
für Rohrmontage
inkl. Abschlussdeckel

840 085 00 Anschlusselement für Boden- /
Winkelmontage inkl. Abschluss-
deckel und Gummidichtung

Sonstige Angaben:

Schutzart: IP54 im montierten Zustand

Masse:

840.080.00 Anschlusselement für Rohrmontage
inkl. Abschlussdeckel
ca. 131g

840.085.00 Anschlusselement für Boden- / Win-
kelmontage inkl. Abschlussdeckel
und Gummidichtung
ca. 108g

Vorschriften: geprüft nach VDE 0711-EN 60598
UL-/ und CSA-Listung vorhanden

Alle Angaben beziehen sich auf Unenn und Raumtemperatur!

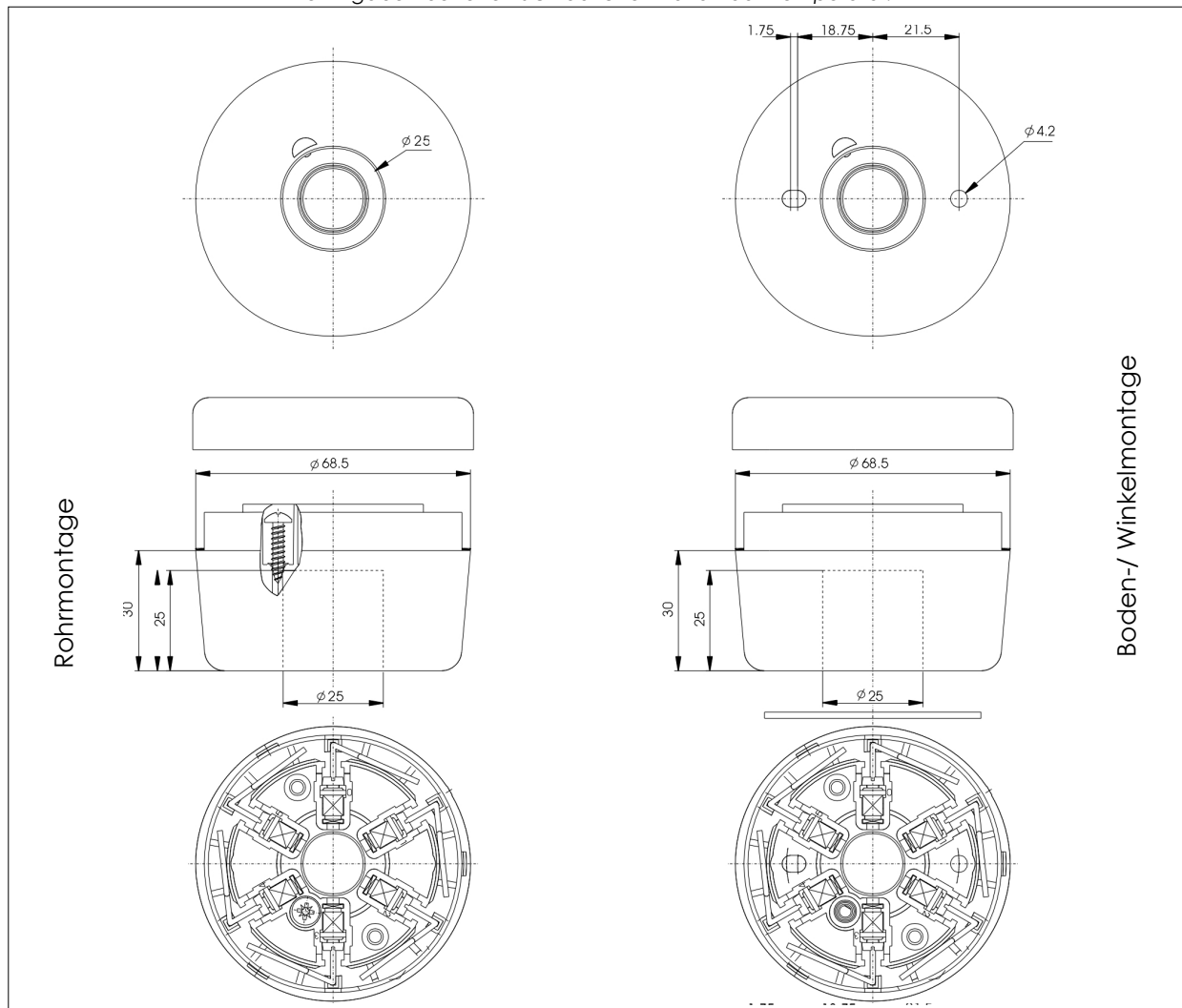

| | Erstellt | geprüft | freigegeben | Datenblatt-Nr. |
|-------|------------------|------------|-------------|----------------|
| Name | E. Rudischhauser | S. Neumann | H. Elsässer | 000 840 503 |
| Datum | 21.09.2001 | 01.10.2001 | 09.10.2001 | Blatt 1 v. 1 |