

en Installation instructions
de Montageanweisung
es Instrucciones de montaje
fr Notice de montage
it Istruzioni di montaggio
sv Installation och skötsel
cn 安装说明书
ru Инструкция по монтажу

DO561



2CDC 124 057 M6802



DO561

ABB STOTZ-KONTAKT GmbH
 Eppelheimer Str. 82 Postfach 10 1680
 69123 Heidelberg 69006 Heidelberg
 Germany Germany
 Telephone +49 (0) 6221 701-1444
 Telefax +49 (0) 6221 701-1382
 E-mail automation-helpline.desto@de.abb.com
 Internet http://www.abb.com/PLC

厦门ABB低压电器设备有限公司
 中国福建省厦门市火炬高技术产业开发区创新三路12-20号



en **Warning!**

Installation and maintenance have to be performed according to the technical rules, codes and relevant standards, e.g. EN 60204 part 1, by skilled electricians only.

es **¡Advertencia!**

La instalación y mantenimiento de estos aparatos debe efectuarla un especialista, de acuerdo a las reglas, instrucciones y normas relevantes, p.ej.: EN60204, Parte 1.

it **Avvertenze!**

L'installazione e la manutenzione devono essere realizzate in accordo con le normative tecniche vigenti (esempio: EN60204-1) solamente da personale specializzato.

de **Warnung!**

Die Installation und Wartungsarbeiten dieses Gerätes müssen durch eine Elektrofachkraft durchgeführt werden, nach den anerkannten technischen Regeln, Vorschriften und relevanten Normen z. B. EN 60204 Teil 1.

fr **Avertissement!**

L'installation et la maintenance de cet appareil doivent être réalisées par des personnes compétentes et connaissant les textes et directives réglementaires, ainsi que les normes de référence telle que la norme EN60204.1.

sv **Varning!**

Installation och underhåll av denna apparat får endast utföras av behörig person, och enligt gällande föreskrifter och standarder t.ex. EN 60204 del 1.

cn **警告!**

该产品的安装和维护只能由专业技术人员根据技术规程、规定和相关的标准, 比如 EN60204的第一部分, 进行操作。

ru **Внимание!**

Монтаж и обслуживание должны выполняться только квалифицированными электриками, в соответствии с техническими правилами, нормами и соответствующими стандартами, например EN 60204 часть 1.

en Please refer to the manual for safety instructions.

System description AC500

German manual: 2CDC 125 015 M01xx
 English manual: 2CDC 125 015 M02xx

es Las indicaciones de seguridad se hallan en el manual.

Descripción del sistema AC500

Manual en alemán: 2CDC 125 015 M01xx
 Manual en inglés: 2CDC 125 015 M02xx

it Leggere il manuale per istruzioni sulla sicurezza

Descrizione del sistema AC500

Manuale tedesco: 2CDC 125 015 M01xx
 Manuale inglese: 2CDC 125 015 M02xx

de Die Sicherheitshinweise entnehmen Sie bitte dem Handbuch.

Systembeschreibung AC500

Deutsch: 2CDC 125 015 M01xx
 Englisch: 2CDC 125 015 M02xx

fr Lisez le manuel pour trouver les prescriptions de sécurité.

Description du système AC500

Manuel allemand: 2CDC 125 015 M01xx
 Manuel anglais: 2CDC 125 015 M02xx

sv Var vänlig beakta säkerhetsinstruktionerna i manualen.

Systembeskrivning AC500

Tysk: 2CDC 125 015 M01xx
 Engelsk: 2CDC 125 015 M02xx

cn 相关安全说明请参照使用手册

系统描述 AC500

德文版使用手册: 2CDC 125 015 M01xx
 英文版使用手册: 2CDC 125 015 M02xx

ru Инструкции по безопасности приведены в руководстве.

Описание системы AC500

Немецкий язык: 2CDC 125 015 M01xx
 Английский язык: 2CDC 125 015 M02xx

en xx = sequential version number
 de xx = fortlaufende Versionsnummer
 fr xx = N° de version séquentiel
 it xx = Numero di versione sequenziale
 es xx = Número de versión secuencial
 sv xx = Löpande versionsnummer
 cn xx = 版本序列号
 ru xx = последовательный номер версии

en Assembly **de** Montage **es** Montaje **fr** Montage **it** Montaggio **sv** Montage **cn** 组装 **ru** Сборка

en The module is put on the DIN rail above and then snapped-in below.
de Das Modul oben in die DIN-Schiene einhängen und unten einschnappen.
es El módulo se coloca sobre el carril DIN de tal manera que se encaje primero la parte superior y mediante una presión la parte inferior.
fr Engager le module en haut sur le rail DIN et le faire pivoter vers le bas jusqu'à ce qu'il s'encliquète.
it Inserire il modulo sulla parte superiore della guida DIN e poi agganciarlo nella parte inferiore.
sv Häng modulern upptill på DIN-skenan och låt den snäppa fast nedtill.
cn 将模块放在DIN导轨上端, 然后将下端卡扣在导轨上。
ru Модуль устанавливается на DIN-рейку сверху и защелкивается.

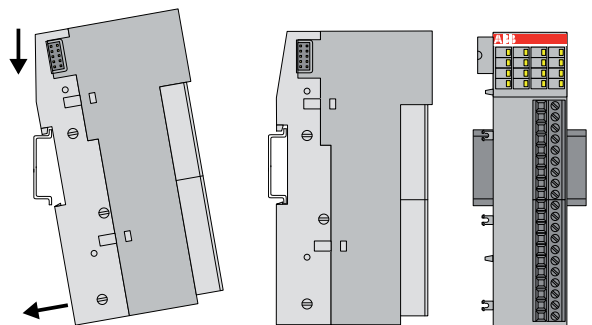

en Disassembly **de** Demontage **es** Desmontaje **fr** Démontage **it** Smontaggio **sv** Demontering **cn** 拆卸 **ru** Разборка

en ① shove the modules from each other
 ② pull down the module and
 ③ remove it
de ① Module auseinander schieben
 ② Modul nach unten ziehen und
 ③ nach vorne abnehmen
es ① separar los módulos deslizando los componentes.
 ② presione hacia abajo y
 ③ retirarlo de la guía DIN
fr ① séparer les modules en les faisant glisser latéralement
 ② pousser le module vers le bas et
 ③ le faire pivoter vers l'avant et le retirer du rail DIN
it ① separare i moduli tra loro
 ② tirare verso il basso il modulo e
 ③ rimuoverlo
sv ① Skjut isär modulerna
 ② Dra modulen nedåt
 ③ Ta bort framåt

cn ① 将模块彼此分开
 ② 垂直向下压模块
 ③ 然后移开模块
ru ① отодвиньте модули друг от друга
 ② надавите на модуль и
 ③ снимите его

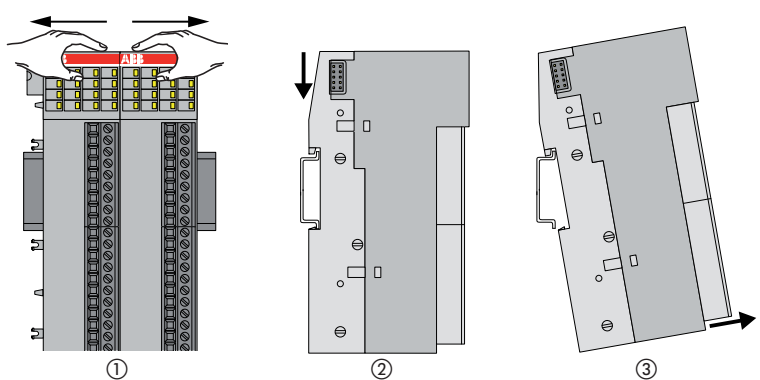

en **Assembling with screws** de **Montage mit Schrauben** es **Montaje con tornillos** fr **Montage à vis**
 it **Montaggio con viti** sv **Montage med skruvar** cn **使用螺钉安装** ru **Крепление винтами**

en The insertion of the accessories TA566 for wall mounting is essential.
 de Das Einsetzen der Zubehörteile TA566 ist für die Wandmontage unbedingt erforderlich.
 es Es absolutamente necesario insertar los accesorios TA566 para el montaje en la pared.
 fr L'utilisation des accessoires TA566 est absolument indispensable pour un montage mural.
 it L'applicazione degli accessori TA566 è assolutamente necessario per il montaggio a parete.
 sv För väggmontage krävs att tillbehördelarna TA566 används.
 cn 在面板上安装I/O底板必须使用附件TA566
 ru Использование аксессуара TA566 для монтажа на панель является обязательным.

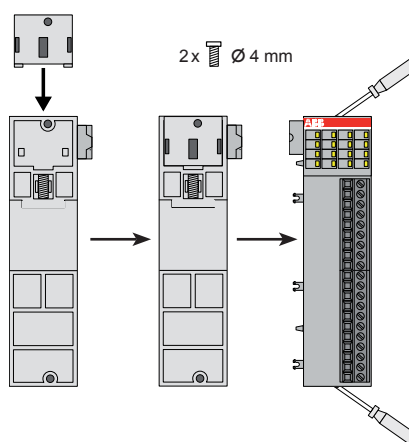

en Push in TA566 at the rear side of the module from above. Fasten the module with 2 screws.
 de TA566 an der Rückseite des Moduls von oben einschieben. Das Modul mit 2 Schrauben befestigen.
 es Insertar el accesorio TA566 en la parte posterior del módulo. Fijar el módulo con 2 tornillos.
 fr Insérer l'accessoire TA566 dans son emplacement sur le haut de l'arrière du module. Fixer le module à l'aide de 2 vis.
 it Inserire dall'alto il TA566 nella parte posteriore del modulo. Fissare il modulo con 2 viti.
 sv Tryck in TA566 uppifrån på modulerns baksida. Fäst modulern med 2 skruvar.
 cn 将TA566推入模块后面上的卡槽中，然后用螺钉固定模块
 ru Вставьте TA566 сверху в заднюю часть модуля. Закрепите модуль 2 винтами.

en **Dimensions** DO561

de **Abmessungen**
 es **Dimensiones**
 fr **Dimensions**
 it **Dimensioni**
 sv **Dimensioner**
 cn **尺寸**
 ru **Размеры**

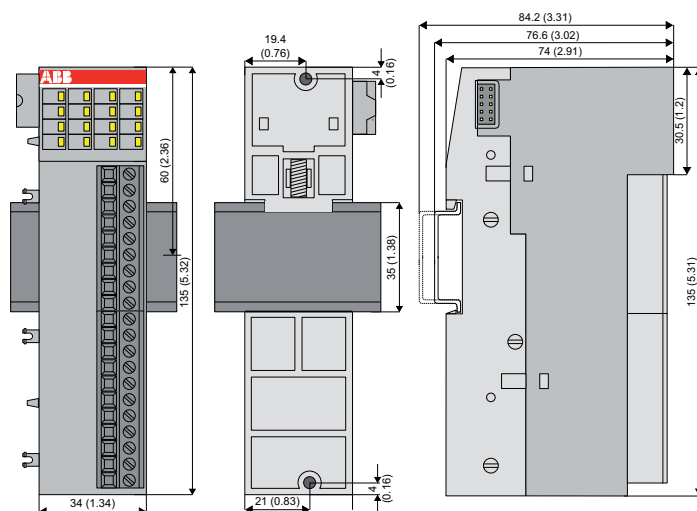

en **Connection** de **Anschluss** es **Conexión** fr **Connexion** it **Connessione** sv **Anslutning** cn **连接** ru **Подключение**

- ① en I/O-Bus
 de I/O-Bus
 es Bus I/O (E/S)
 fr Bus I/O (E/S)
 it Bus I/O
 sv I/O-buss
 cn I/O-Bus
 ru Шина В/В
- ② en 8 yellow LEDs signal status O0 - O7
 de 8 gelbe LEDs Signalzustand O0 - O7
 es 8 LEDs amarillos para estado de señal O0 - O7
 fr 8 LED jaunes, État du signal O0 - O7
 it 8 LEDs gialli per lo stato dei segnali O0 - O7
 sv 8 gula LED signaltillstånd O0 - O7
 cn 8个黄色信号状态指示 LED O0 - O7
 ru 8 желтых СИД состояния сигналов O0 - O7

- ③ ④ en Allocation terminal No. - signal name
 de Zuordnung Klemmen-Nr. - Signalbezeichnung
 es Asignación n° de borna - nombre de la señal
 fr Affectation du n° des bornes - Dénomination du signal
 it allocazione num. morsetto - nome del segnale
 sv Plintnummer - signalbeteckning
 cn 端子位置代码及信号名称
 ru Номер клеммы - имя канала

- ⑤ en Terminal block
 de Anschlussklemmenblock
 es Terminales de conexión
 fr Bornes de raccordement
 it Morsetti di connessione
 sv Anslutnings plint
 cn 接线端子
 ru Клеммная колодка

- ⑥ en Holes for wall mounting
 de Bohrung für Wandmontage
 es Agujero para el montaje en la pared
 fr Perçages pour montage mural
 it Foratura per montaggio a parete
 sv Hål för väggmontage
 cn 面板安装螺丝孔
 ru Отверстия для монтажа на панель

⑤	L44441101501	11 pole screw , cable front
	L44461101501	11 pole screw , cable side
	L44471101501	11 pole spring , cable front

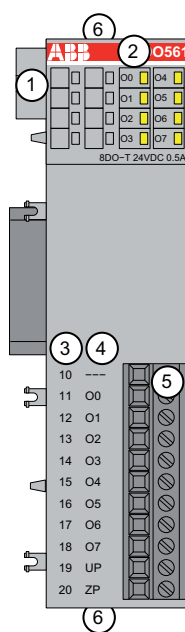

en **Outputs** de **Ausgänge** es **Salidas** fr **Salidas** it **Uscite** sv **Utgångar** cn **输出** ru **Выходы**

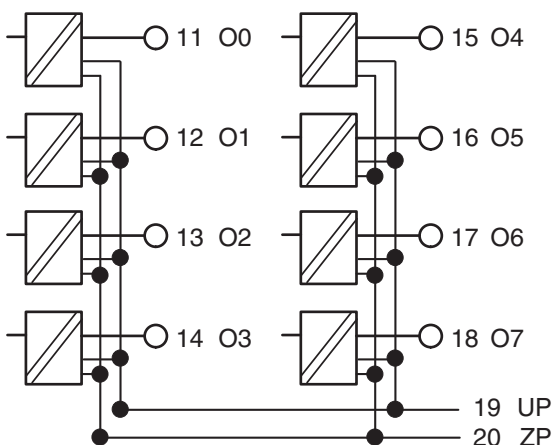

en Example for connection output O_x
 de Beispiel für Anschluss Ausgang O_x
 es Ejemplo para la conexión de salida O_x
 fr Exemple de connexion d'une sortie O_x
 it Esempio per connessione uscita O_x
 sv Exempel för anslutning utgång O_x
 cn 输出端接线示例 O_x
 ru Пример подключения выхода O_x

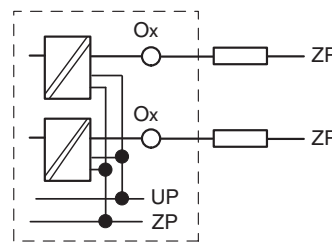

en **Terminals** de **Anschlussklemmen** es **Bornas de conexión** fr **Bornes de raccordement**
 it **Morsetti connessione** sv **Anslutningsklämmor** cn **端子** ru **Клеммы**

L44441101501 / L44461101501

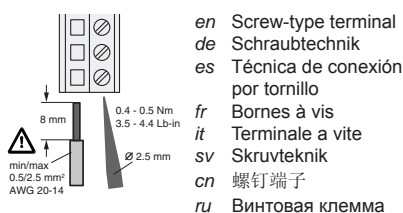

L44471101501

