

PORTUGUÊSE

Proteção contra sobretensão para a alimentação com corrente (SPD Classe I/II, Tipo 1/2)

- Para redes com 4 condutores (L1, L2, L3, PEN)
- Para sistemas TN-C

1. Instruções de segurança

ATENÇÃO: A instalação e colocação em funcionamento somente pode ser executada por pessoal técnico qualificado. Aqui devem ser observadas as especificações do respectivo país.

- ATENÇÃO: Perigo de eletrocussão e incêndio**
- Antes da instalação, verifique se o equipamento apresenta avarias externas. Se estiver com defeito, o equipamento não pode ser utilizado.
 - Na condição instalada, os pontos de bornes não utilizados podem conduzir tensão.
 - O grau de proteção declarado IP20 só pode ser assegurado na condição instalada e com todos os pontos de bornes sendo utilizados.

IMPORTANTE: Observar que a tensão máxima de operação da instalação não ultrapasse a tensão máxima contínua U_C .

2. Conectar

- 1 Cabeamento em forma de V
- 2 Cabeamento com ponto de conexão

! Para a instalação de dispositivos de proteção contra raios, é obrigatório o uso do condutor de ligação $S_{PE(N)}$. Utilize uma bitola mínima de 6 mm². (E3)

2.1 Exemplo de aplicação (E2 - E3)

- no sistema TN-C

2.2 Comprimentos das linhas (E1)

• Instalar as linhas de conexão aos dispositivos de proteção contra surtos de tensão (DPS) no trajeto mais curto possível, sem alças e com o maior raio de curva possível. Assim, alcança-se a melhor proteção contra surtos de tensão.

DIN VDE 0100-534 IEC 60364-5-53	① b	$\leq 0,5$ m de preferência
	② a + b	$\leq 0,5$ m de preferência

* Trilho para equalização de potencial

2.3 Pré-fusível (E5)

- Observe as indicações sobre o fusível nas respectivas aplicações.

2.4 Pontos de bornes

- Para uma função segura, aperte os bornes não utilizados. (E6)

3. Contato de sinalização remoto (E7)

4. Indicação de estado (E8)

- Se uma mudança de cor do indicador de status de verde para vermelho pode ser observada, o conector está danificado.
- Substituir o conector com um conector do mesmo tipo.
 - Com isto, alavanque o conector com uma chave de fenda a partir do elemento de base. (E9)
 - Se o elemento base estiver danificado, é necessário substituir o produto completo.

5. Medição do isolamento

- Antes de uma medição de isolamento no sistema, desconecte o conector de proteção. Do contrário, pode haver erros de medição.
- Recoloque o conector de proteção novamente na base, após a medição.

6. Desenho dimensional (E10)

Dados técnicos	
Conector de reposição	
Dados elétricos	
Tipo de proteção de acordo com IEC // Tipos EN	
Quantidade de portas	L-PEN
Máxima tensão contínua U_C	L-PEN
Corrente de teste contra raios I_{imp} (10/350) μ s	L-PEN
Corrente de surto total I_{Total} (10/350) μ s	L-PEN
Reação TOV com U_T	L-PEN
5 s / withstand mode	L-PEN
120 min / withstand mode	L-PEN
Nível de proteção U_P	L-PEN
Corrente de surto nominal I_n (8/20) μ s	L-PEN
Máx. corrente de pico derivada $I_{máx}$ (8/20) μ s	L-PEN
Resistência a curto-circuito I_{SCCR}	L-PEN
Capacidade de extinção de corrente sequencial I_{li}	L-PEN
Corrente de carga nominal I_L	L-PEN
Fusível de pré-proteção máximo com cabeamento de linha de ramificação	L-PEN
Fusível de pré-proteção máximo com cabeamento de passagem V	L-PEN
Dados Gerais	L-PEN
Temperatura ambiente (funcionamento)	L-PEN
Umidade do ar admissível (funcionamento)	L-PEN
Grau de proteção	L-PEN
Dados de conexão	L-PEN
	AWG (UL)
Comprimento de isolamento	L-PEN
Torque de aperto	L-PEN
Normas de teste	L-PEN

ITALIANO

Protezione contro le sovratensioni per gli alimentatori (classe SPD I/II, tipo 1/2)

- Per reti a 4 conduttori (L1, L2, L3, PEN)
- Per sistemi TN-C

1. Indicazioni di sicurezza

AVVERTENZA: L'installazione e la messa in servizio devono essere eseguite solo da personale tecnico qualificato. Durante queste operazioni rispettare le rispettive norme specifiche del paese.

AVVERTENZA: Pericolo di scosse elettriche e di incendi

- Prima dell'installazione, verificare che il dispositivo non presenti danni esterni. Se il dispositivo è difettoso non deve essere utilizzato.
- Una volta installato, i punti di connessione non utilizzati possono essere conduttori di tensione.
- Il grado di protezione indicato IP20 viene garantito solo in caso di apparecchio installato utilizzando tutti i punti di connessione.

IMPORTANTE: Fare attenzione che la tensione di esercizio massima dell'impianto non superi la tensione permanente massima U_C .

2. Collegamento

- 1 Cablaggio a forma di V
- 2 Cablaggio di diramazione

! Per l'installazione di parafulmini è assolutamente necessario il cavo di connessione $S_{PE(N)}$. Utilizzare una sezione minima di 6 mm². (E3)

2.1 Esempio applicativo (E2 - E3)

- nel sistema TN-C

2.2 Lunghezze dei cavi (E1)

• Posare i cavi di connessione ai dispositivi di protezione contro le sovratensioni (SPD) nel percorso più breve possibile, senza anelli e con raggi di curvatura il più possibile ampi. In questo modo si ottiene una protezione ottimale contro le sovratensioni.

DIN VDE 0100-534 IEC 60364-5-53	① b	$\leq 0,5$ m preferito
	② a + b	$\leq 0,5$ m preferito

* Barra collettoria per compensaz. del pot.

2.3 Prefusibile (E5)

- Rispettare le informazioni sul prefusibile nelle relative applicazioni.

2.4 Punti di connessione

- Per un funzionamento sicuro, serrare i punti di connessione non utilizzati. (E6)

3. Contatto FM (E7)

4. Segnalazione stato (E8)

- Se si riscontra un cambiamento di colore del LED di diagnosi e di stato (da verde a rosso), significa che il connettore è danneggiato.
- Sostituire il connettore con un connettore dello stesso tipo.
 - Per fare ciò, sollevare il connettore maschio con l'ausilio di un cacciavite ed estrarlo dall'elemento base. (E9)
 - Se l'elemento base è danneggiato, sostituire completamente il prodotto.

5. Misurazione dell'isolamento

- Scollegare la spina di protezione prima di eseguire le misurazioni dell'isolamento nell'impianto. In caso contrario è possibile che si verifichino errori di misurazione.
- Dopo la misurazione dell'isolamento reinserire la spina di protezione nell'elemento base.

6. Disegno quotato (E10)

FRANÇAIS

Protection antiruisson pour l'alimentation (classe SPD I/II, type 1/2)

- Pour réseaux à 4 fils (L1, L2, L3, PEN)
- Pour systèmes TN-C

1. Consignes de sécurité

AVERTISSEMENT : L'installation et la mise en service ne doivent être confiées qu'à du personnel spécialisé dûment qualifié. Les directives propres à chaque pays doivent être respectées en la matière.

AVERTISSEMENT : risque de choc électrique et risque d'incendie

- Avant l'installation, contrôler que l'appareil ne présente pas de dommages extérieurs. Si l'appareil est défectueux, il ne doit pas être utilisé.
- A l'état monté, les bornes non utilisées peuvent être sous tension.
- L'indice de protection IP20 indiqué n'est garanti que si, à l'état monté, toutes les bornes sont utilisées.

IMPORTANT : Veiller à ce que la tension maximum de service de l'installation ne dépasse pas la tension permanente maximum U_C .

2. Raccordement

- 1 Câblage en V
- 2 Câblage en dérivation

! Le câble de raccordement $S_{PE(N)}$ est indispensable pour l'installation de parafoudres. Utiliser une section minimum de 6 mm². (E3)

2.1 Exemple d'application (E2 - E3)

- dans système TN-C

2.2 Longueurs de ligne (E1)

• Les câbles de raccordement posés sur les appareils de protection antiruisson (SPD) doivent être aussi courts que possible, sans boucle, et présenter, si possible, des rayons de courbure élevés.

DIN VDE 0100-534 CEI 60364-5-53	① b	de préférence $\leq 0,5$ m
	② a + b	de préférence $\leq 0,5$ m

* Barre d'équipotentialité

2.3 Fusible en amont (E5)

- Les indications relatives au fusible en amont sont à prendre en compte dans l'application correspondante.

2.4 Points de raccordement

- Pour un fonctionnement en toute sécurité, serrez les points de raccordement inutilisés. (E6)

3. Contact de signalisation à distance (E7)

4. Affichage d'état (E8)

- Si la couleur du voyant de diagnostic et d'état passe du vert au rouge, le connecteur est endommagé.
- Remplacer le connecteur par un connecteur de même type.
 - Pour cela, faites sortir le connecteur de l'élément de base à l'aide d'un tournevis. (E9)
 - Si l'élément de base est endommagé, il convient de remplacer le produit complet.

5. Mesure d'isolation

- Retirez la fiche de protection de l'installation avant d'effectuer une mesure de l'isolement. Dans le cas contraire, des erreurs de mesure sont possibles.
- Insérer à nouveau la fiche de protection dans son embase après avoir mesuré l'isolement dans l'élément de base.

6. Dessin coté (E10)

ENGLISH

Surge protection for power supply unit (SPD Class I/II, Type 1/2)

- For 4-conductor networks (L1, L2, L3, PEN)
- For TN-C systems

1. Safety notes

WARNING: Installation and startup may only be carried out by qualified personnel. The relevant country-specific regulations must be observed.

WARNING: Risk of electric shock and fire

- Check the device for external damage before installation. If the device is defective, it must not be used.
- When the device is built-in, unused terminal points may be live.
- The stated IP20 protection is guaranteed only for the built-in condition in which all terminal points are in use.

NOTE: Ensure that the system's maximum operating voltage does not exceed the highest continuous U_C voltage.

2. Connecting

- 1 V-shaped wiring
- 2 Stub wiring

! For installation of the lightning arrester $S_{PE(N)}$ connection cable is essential. Use at least 6 mm² cross-section. (E3)

2.1 Application example (E2 - E3)

- in the TN-C system

2.2 Cable lengths (E1)

• Lay the output cables to the surge protective devices (SPDs) as short as possible, without loops, and with the largest possible bending radii. This achieves optimal surge protection.

DIN VDE 0100-534 IEC 60364-5-53	① b	≤ 0.5 m recommended
	② a + b	≤ 0.5 m recommended

* Equipotential bonding strip

2.3 Backup fuse (E5)

- Follow the specifications for backup fuse in the respective application.

2.4 Terminal points

- To ensure safe functioning, tighten unused terminal points. (E6)

3. Remote indication contact (E7)

4. Status indicator (E8)

- If the color of the status indicator changes from green to red, the plug is damaged.
- Replace the plug with a plug of the same type.
 - To do so, use a screwdriver to lever the plug out of the base element. (E9)
 - If the base element is damaged, you must replace the product completely.

5. Insulation testing

- Disconnect the protective plug before conducting insulation testing on the system. Otherwise faulty measurements are possible.
- Reinsert the protective plug into the base element after insulation testing.

6. Dimensional drawing (E10)

DEUTSCH

Überspannungsschutz für die Stromversorgung (SPD Class I/II, Typ 1/2)

- Für 4-Leiter-Netze (L1, L2, L3, PEN)
- Für TN-C-Systeme

1. Sicherheitshinweise

AVVERTENZA: Die Installation und Inbetriebnahme darf nur von entsprechend qualifiziertem Fachpersonal durchgeführt werden. Dabei sind die jeweiligen landesspezifischen Vorschriften einzuhalten.

WARNING: Gefahr durch elektrischen Schlag und Brandgefahr

- Prüfen Sie vor der Installation das Gerät auf äußere Beschädigung. Wenn das Gerät defekt ist, darf es nicht verwendet werden.
- Im eingebauten Zustand können nicht benutzte Klemmstellen spannungsführend sein.
- Die ausgewiesene Schutzart IP20 ist nur im eingebauten Zustand bei Benutzung aller Klemmstellen gewährleistet.

ACHTUNG: Achten Sie darauf, dass die maximale Betriebsspannung der Anlage die höchste Dauerspannung U_C nicht übersteigt.

2. Anschließen

- 1 V-förmige Verdrahtung
- 2 Stich-Verdrahtung

! Für die Installation von Blitzstromableitern ist die Anschlussleitung $S_{PE(N)}$ zwingend erforderlich. Verwenden Sie einen Mindestquerschnitt von 6 mm². (E3)

2.1 Applikationsbeispiel (E2 - E3)

- im TN-C-System

2.2 Leitungslängen (E1)

• Verlegen Sie die Anschlussleitungen an Überspannungsschutzgeräte (SPDs) so kurz wie möglich, ohne Schleifen und mit möglichst großen Biegeradien. So erzielen Sie einen optimalen Überspannungsschutz.

DIN VDE 0100-534 IEC 60364-5-53	① b	$\leq 0,5$ m bevorzugt
	② a + b	$\leq 0,5$ m bevorzugt

* Potenzialausgleichsschiene

2.3 Vorsicherung (E5)

- Beachten Sie die Angaben zur Vorsicherung in der entsprechenden Applikation.

2.4 Klemmstellen

- Für eine sichere Funktion ziehen Sie nicht genutzte Klemmstellen an. (E6)

3. Fernmeldekontakt (E7)

4. Statusanzeige (E8)

- Wenn ein Farbwechsel der Statusanzeige von grün auf rot erkennbar ist, ist der Stecker beschädigt.
- Tauschen Sie den Stecker gegen einen Stecker gleichen Typs aus.
 - Hebeln Sie dazu mit einem Schraubendreher den Stecker aus dem Basiselement heraus. (E9)
 - Wenn das Basiselement beschädigt ist, müssen Sie das Produkt komplett austauschen.

5. Isolationsmessung

- Ziehen Sie vor einer Isolationsmessung in der Anlage den Schutzstecker. Anderenfalls sind Fehlmessungen möglich.
- Setzen Sie den Schutzstecker nach der Isolationsmessung wieder in das Basiselement ein.

6. Maßbild (E10)

PHENIX CONTACT
phoenixcontact.com
MNR 9065210 - 00
2014-08-27

PHOENIX CONTACT GmbH & Co. KG
Flächsmarktstraße 8, 32825 Blomberg, Germany
Fax +49-(0)5235-341200, Phone +49-(0)5235-300

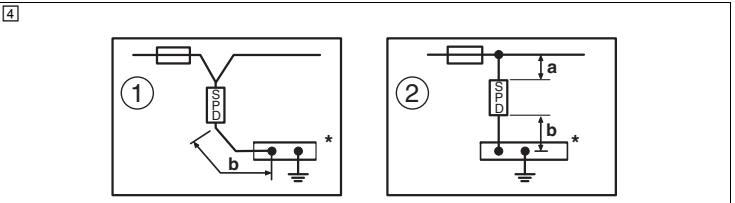
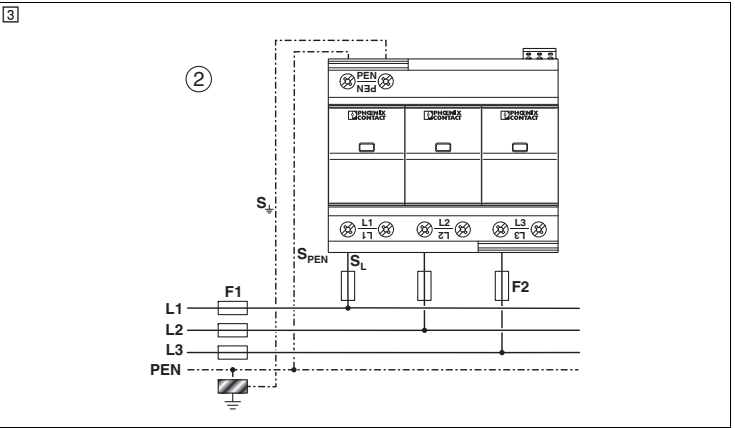
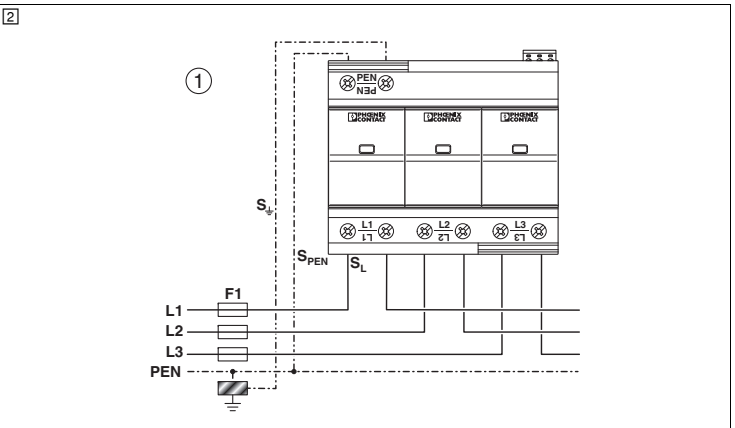

①		②			
F1	F2	$s_L = s_N$	s_{\pm}	$S_{PE(N)}$	
A gG	A gG	mm ²	mm ²	mm ²	mm ²
40		6	16	6	
50		10	16	10	
63		10	16	10	
80		16	16	16	
100		16	16	16	
125		16	16	16	
160		25	16	16	
200		25	16	16	
250		35	16	16	
315	2x 25	25	25	25	
> 315	≤ 315	2x 25	25	25	

中文

电源电涌保护（SPD I/II级，类别 1/2）

– 用于 4 线网络（L1、L2、L3、PEN）
– 用于 TN-C 系统

1. 安全提示

警告 : 仅专业电气人员可进行相关安装和调试。必须遵守相关国家的法规。

警告 : 触电和火灾危险

- 安装前请务必检查设备是否有外部破损。如设备有缺陷，则不得使用。
- 如果设备已内置，则未使用的接线点可能带电。
- 只有在使用了所有接线端的情况下，才能确保内置状态达到所述的 IP20 保护等级。

注意 : 请确保系统的最大工作电压不得超过最高持续电压 U_C。

2. 连接

① V 型接线
② 短接线

注意 : S_{PE(N)} 连接电缆对于防雷保护器的安装至关重要。请使用横截面至少为 6 mm² 的电缆。(图)

2.1 应用示例 (图 - 图)

– 在 TN-C 系统中

2.2 电缆长度 (图)

• 连接至电涌保护装置（SPD）的输出电缆应尽可能短。在敷设时应注意避免形成回路并尽可能使用弯曲半径最大的电缆。只有这样才能达到最佳的电涌保护。

DIN VDE 0100-534	①	b	≤ 0,5 m (推荐)
IEC 60364-5-53	②	a + b	≤ 0,5 m (推荐)

* 均压等电位连接

2.3 后备保险丝 (图)

• 注意相关应用中备用保险丝的规格。

2.4 接线端

• 请固定未使用的接线端，以确保功能安全性。(图)

3. 远程报警触点 (图)

4. 状态显示 (图)

如果状态指示灯的颜色由绿色变为红色，则表示插头损坏。
• 请用相同类型的插头替换破损插头。
• 为此请用一把螺丝刀将插头从底座中撬出。(图)
• 如果底座损坏，则必须更换整个产品。

5. 绝缘测试

• 在进行系统绝缘测试之前，请断开保护插头。否则可能导致测量出错。
• 在完成绝缘测试后，重新将保护插头插到底座中。

6. 尺寸图 (图)

技术数据		
备用插头		
电气参数		
IEC 类别 // EN 类型		
端口数目		
最高连续电压 U _C		L-PEN
防雷电流 I _{imp} (10/350)µs		L-PEN
总放电电流 I _{total} (10/350) µs		L-PEN
TOV 动作		
5 秒 / 耐受模式	L-PEN	
120 min / withstand mode	L-PEN	
保护等级 U _p	L-PEN	
额定放电电流 I _n (8/20) µs	L-PEN	
最大放电电流 I _{max} (8/20)µs	L-PEN	
短路稳定性 I _{SCCR}		
遵循断流标准 I _f	L-PEN	
额定负载电流 I _l		
最大备用保险丝，带有支线接线		
最大备用保险丝，带有 V 型连接线		
般参数		
环境温度 (运行)		
允许湿度 (运行)		
防护等级		
接线数据	刚性导线 / 柔性导线	
	AWG (UL)	
剥线长度		
紧固力矩		
测试标准		

РУССКИЙ

Устройство защиты от импульсных перенапряжений для источников питания (SPD класс I/II, тип 1/2)

– Для 4-проводных сетей (L1, L2, L3, PEN)
– Для систем TN-C

1. Правила техники безопасности

ОСТОРОЖНО: Монтаж и введение в эксплуатацию должны производиться только квалифицированными специалистами. При этом должны соблюдаться соответствующие национальные предписания.

ОСТОРОЖНО: Опасность элентрического удара и пожара

- Перед монтажом проверить устройство на внешние повреждения. Если устройство имеет дефекты, использовать его нельзя.
- После монтажа неиспользуемые клеммы могут находиться под напряжением.
- Задекларированная степень защиты IP20 обеспечивается только после монтажа при использовании всех клемм.

ПРЕДУПРЕЖДЕНИЕ: Следить за тем, чтобы максимальное рабочее напряжение установки не превышало максимальное напряжение при длительной нагрузке U_C

2. Подключение

① V-образное разветвление
② Параллельное соединение

注意 : Для установки громоотводов обязателен соединительный кабель S_{PE(N)}. Использовать сечение не менее 6 мм².(图)

2.1 Пример использования (图 - 图)

– в системе TN-C

2.2 Длина проводов (图)

• Соединительные кабели к устройствам защиты от импульсных перенапряжений (SPD) прокладывать по возможности максимально короткими, без петель и с большими радиусами изгиба. Таким образом достигается оптимальная защита от перенапряжений.

DIN VDE 0100-534	①	b	≤ 0,5 м предпочтительно
МЭК 60364-5-53	②	a + b	≤ 0,5 м предпочтительно

* Шина для выравнивания потенциалов

2.3 Входной предохранитель (图)

• Соблюдать указания по входным предохранителям в соответствующих вариантах применения.

2.4 Илёмнные зажимы

• Для надёжной работы затянуть неиспользуемые клеммные зажимы。(图)

3. Контакт дистанционной сигнализации (图)

4. индикатор состояния (图)

Если отчетливо видно изменение цвета индикатора состояния с зеленого к красному, значит штекер поврежден.
• Заменить штекер штекером того же типа.
• Для этого с помощью отвертки извлечь штекер из базового элемента。(图)
• В случае повреждения базового элемента необходима замена всего изделия.

5. Измерение сопротивления изоляции

• Перед измерением сопротивления изоляции в установке вытянуть защитный штекер. В противном случае возможны ошибки измерений.

• После измерения сопротивления изоляции установить защитный штекер назад в базовый элемент.

6. Размерный чертеж (图)

TÜRKÇE

Güç kaynağı ünitesi için aşırı gerilim koruması (SPD Sınıf I/II, Tip 1/2)

– 4 iletkenli (L1, L2, L3, PEN) ağlar için
– TN-C sistemleri için

1. Güvenlik notları

UYARI: Montaj ve devreye alma sadece nitelikli personel tarafından yapılmalıdır. Ülkeye özgü yönetmelikler dikkate alınmalıdır.

Uyarı: Elektrik şoku ve yangın tehlikesi

- Monte etmeden önce cihazda dıştan hasar kontrolü yapın. Cihaz hasarlıysa kullanılmamalıdır.
- Cihaz içine monteli ise, kullanılmayan klemenslerde güç olabilir.
- Belirtilen IP20 koruma sınıfı sadece, tüm klemenslerin kullanıldığı içine monteli durumlar için geçerlidir.

NOT: Sistemin maksimum çalışma geriliminin fişin en yüksek sürekli gerilimi olan U_C'yi geçmemesine dikkat edin.

2. Bağlantı

① V şeklinde kablolama
② Uç kablolama

注意 : Yıldırım arestorü montajı için S_{PE(N)} bağlantıkablosu şarttır. Kesitleri en az 6 mm² olan kablolar kullanınız。(图)

2.1 Uygulama örneği (图 - 图)

– TN-C sistemi

2.2 Kablo uzunlukları (图)

• Aşırı gerilim koruma cihazlarına (SPD'ler) giden çıkış kablolarını döngüsüz olarak, mümkün olduğu kadar kısa ve büyük bükülmeye çapları ile serin.

DIN VDE 0100-534	①	b	≤ 0,5 m önerilir
IEC 60364-5-53	②	a + b	≤ 0,5 m önerilir

* Eşpotansiyel bağlantı şeridi

2.3 Yedek sigorta (图)

• İlgili uygulamalarda verilen yedek sigorta spesifikasyonlarına dikkat edin.

2.4 Terminal noktaları

• Güvenli olarak çalışmasını sağlamak için, kullanılmayan terminal noktalarını bağlayın。(图)

3. İkaz kontağı (图)

4. Durum göstergesi (图)

Yeşil durum göstergesinin rengi kırmızıya değişirse, fiş hasarlıdır.
• Fişi aynı tip başka bir fişle değiştirin.
• Bunun için bir tornavida kullanarak fişi taban elemanından çıkartın (图)
• Taban elemanı hasarlı ise, ürün tamamen değiştirilmelidir.

5. İzolasyon testi

• Sistemde izolasyon testi yapmadan önce koruyucu kapağı çıkartın. Aksi takdirde ölçüm sonuçları hatalı olabilir.

• İzolasyon testi tamamlandıktan sonra, koruyucu kapağı yeniden raban elemanına takın.

6. Boyutlu çizim (图)

ESPAÑOL

Protección contra sobretensiones para la fuente de alimentación (clase SPD I/II, tipo 1/2)

– Para redes de 4 conductores (L1, L2, L3, PEN)
– Para sistemas TN-C

1. Advertencias de seguridad

ADVERTENCIA: La instalación y la puesta en marcha solo deben ser efectuadas por personal especializado con cualificación adecuada. A tal efecto, deben cumplirse las respectivas normas del país.

ADVERTENCIA: Peligro de descarga eléctrica y de incendio

- Antes de la instalación, compruebe si el aparato presenta desperfectos externos. Si presenta desperfectos, el aparato no deberá ser utilizado.
- Una vez instalado el aparato, los puntos de embornaje no utilizados pueden conducir tensión.
- El grado de protección declarado IP 20 solo se garantiza tras la instalación y haciendo uso de todos los puntos de embornaje.

IMPORTANTE: Tenga en cuenta que la tensión máxima de servicio de la instalación no sobrepase la tensión constante máxima U_C.

2. Conexión

① Cableado en forma de V
② Cableado de derivación

注意 : Para la instalación de descargadores de corrientes de rayo se requiere obligatoriamente el cable de conexión S_{PE(N)}. Utilice una sección transversal mínima de 6 mm².(图)

2.1 Ejemplo de aplicación (图 - 图)

– en el sistema TN-C

2.2 Longitudes de cable (图)

• Tienda los cables de conexión en dispositivos de protección contra sobretensiones (SPDs) con la menor longitud posible, evitando roces y usando los mayores radios de curvatura posibles. Así se obtendrá una protección óptima contra sobretensiones.

DIN VDE 0100-534	①	b	≤ 0,5 m preferentemente
IEC 60364-5-53	②	a + b	≤ 0,5 m preferentemente

* Barra equipotencial

2.3 Fusible previo (图)

• Tenga en cuenta los datos del fusible previo en la aplicación correspondiente.

2.4 Puntos de embornaje

• Para una función segura, apriete los puntos de embornaje no utilizados。(图)

3. Contacto de indicación remota (图)

4. Indicación de estado (图)

Si en el indicador de estado se ve un cambio de color de verde a rojo, el conector estará dañado.

• Cambie el conector por otro del mismo tipo.

• Para ello, haga palanca con un destornillador en el conector y extraígalo del elemento de base。(图)

• Si el elemento de base está dañado, deberá cambiar el producto completo.

5. Medición de aislamiento





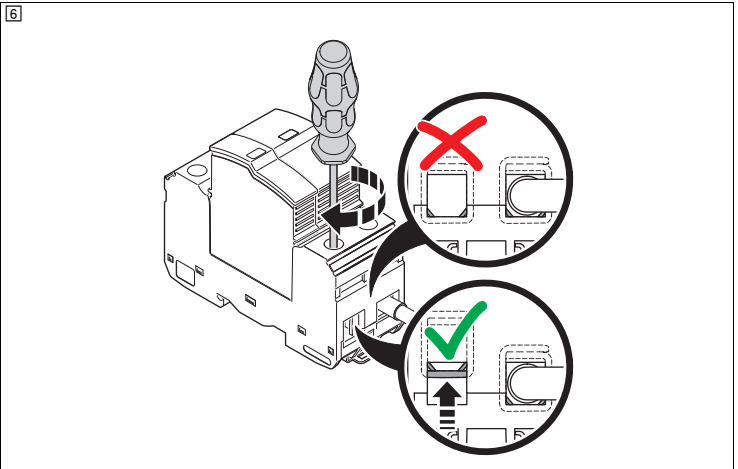

• Antes de hacer una medición de aislamiento en la instalación, desconchefe la protección enchufable. De lo contrario, pueden producirse mediciones erróneas.

• Una vez concluida la medición de aislamiento, vuelva a insertar la protección enchufable en el elemento de base.

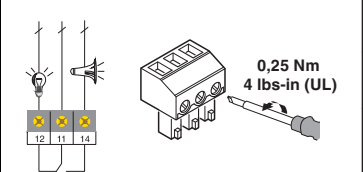
6. Esquema de dimensiones (图)

PHENIX CONTACT	PHOENIX CONTACT GmbH & Co. KG Flachsmarktstraße 8, 32825 Blomberg, Germany Fax +49-(0)5235-341200, Phone +49-(0)5235-300	Documentation
phenixcontact.com	MNR 9065210 - 00	2014-08-27
ES	Instrucciones de montaje para el instalador eléctrico	
TR	Elektrik personeli için montaj talimatı	
RU	Инструкция по установке для элэктромонтажника	
ZH	电气安装安须须知	

FLT-SEC-P-T1-3C-350/25-FM	2905419
	

	<table border="1"> <tbody><tr> <td>U_{max} / I_{max} AC:</td> <td>250 V / 1 A 125 V / 1 A (UL)</td></tr> <tr> <td>U_{max} DC:</td> <td>125 V (200 mA)</td></tr> <tr> <td>I_{max} DC:</td> <td>1 A (30 V)</td></tr> <tr> <td colspan="2" style="text-align: center;">0,14 mm² - 1,5 mm²</td></tr> <tr> <td></td> <td>AWG 28-16</td></tr> <tr> <td></td> <td>AWG 30-14 (UL)</td></tr> </tbody></table>	U _{max} / I _{max} AC:	250 V / 1 A 125 V / 1 A (UL)	U _{max} DC:	125 V (200 mA)	I _{max} DC:	1 A (30 V)	0,14 mm² - 1,5 mm²			AWG 28-16		AWG 30-14 (UL)
U _{max} / I _{max} AC:	250 V / 1 A 125 V / 1 A (UL)												
U _{max} DC:	125 V (200 mA)												
I _{max} DC:	1 A (30 V)												
0,14 mm² - 1,5 mm²													
	AWG 28-16												
	AWG 30-14 (UL)												

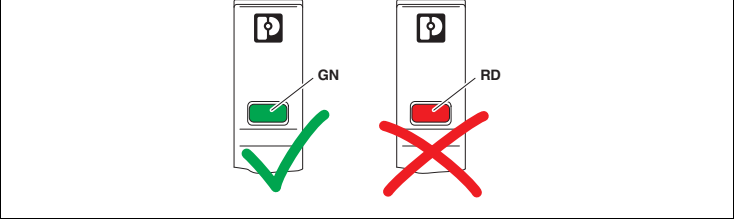
	
--	--

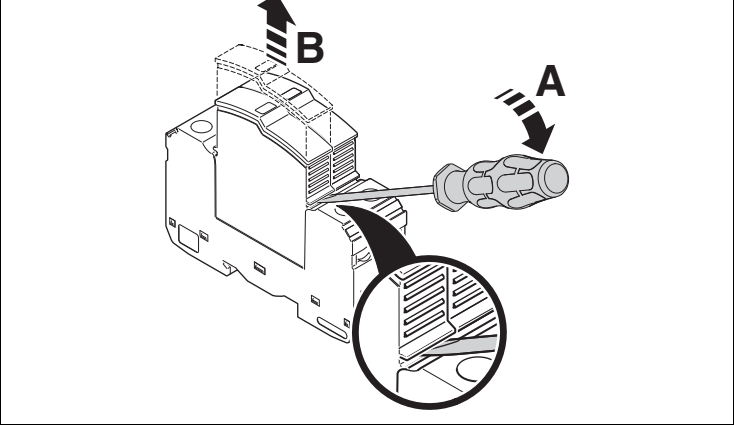
	
---	--

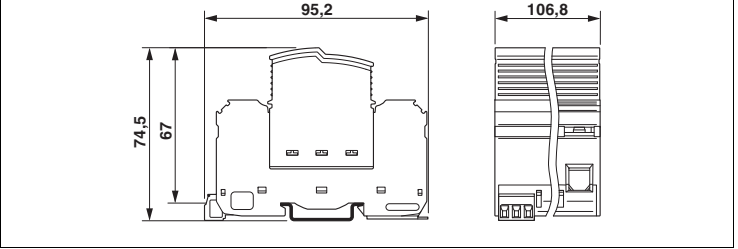
	
---	--

	
---	--