

- ▶ **D Betriebsanleitung**
- ▶ **GB Operating instructions**
- ▶ **F Manuel d'utilisation**

- ▶ **E Instrucciones de uso**
- ▶ **I Istruzioni per l'uso**
- ▶ **NL Gebruiksaanwijzing**



Sicherheitsbestimmungen

- Das Gerät darf nur von Personen installiert und in Betrieb genommen werden, die mit dieser Betriebsanleitung und den geltenden Vorschriften über Arbeitssicherheit und Unfallverhütung vertraut sind. Beachten Sie die VDE- sowie die örtlichen Vorschriften, insbesondere hinsichtlich Schutzmaßnahmen.
- Beim Transport, der Lagerung und im Betrieb die Bedingungen nach EN 60068-2-6 einhalten (s. technische Daten).
- Durch Öffnen des Gehäuses oder eigenmächtige Umbauten erlischt jegliche Gewährleistung.
- Montieren Sie das Gerät in einen Schaltschrank; Staub und Feuchtigkeit können sonst zu Beeinträchtigungen der Funktionen führen.
- Sorgen Sie an allen Ausgangskontakten bei kapazitiven und induktiven Lasten für eine ausreichende Schutzbeschaltung.

Bestimmungsgemäße Verwendung

Das Sicherheitsschaltgerät dient dem sicherheitsgerichteten Unterbrechen eines Sicherheitsstromkreises. Das Sicherheitsschaltgerät erfüllt Forderungen der EN 60947-5-1, EN 60204-1 und VDE 0113-1 und darf eingesetzt werden in Anwendungen mit

- Not-Halt-Tastern
- Schutztüren

Das Gerät ist **nicht** für die Absicherung von berührungslosen Verdeckungen geeignet, da kein dynamischer Start möglich ist.

Gerätebeschreibung

Das Sicherheitsschaltgerät PNOZ X1P ist in einem S-99-Gehäuse untergebracht. Es kann mit 24 V Gleichspannung betrieben werden.

Merkmale:

- Relaisausgänge: 3 Sicherheitskontakte (S) und ein Hilfskontakt (Ö), zwangsgeführt
- Anschlussmöglichkeit für Not-Halt-Taster
- Statusanzeige
- Rückführkreis zur Überwachung externer Schütze

Das Schaltgerät erfüllt folgende Sicherheitsanforderungen:

- Schaltung ist redundant mit Selbstüberwachung aufgebaut.
- Sicherheitseinrichtung bleibt auch bei Ausfall eines Bauteils wirksam.
- Bei jedem Ein-Aus-Zyklus der Maschine wird automatisch überprüft, ob die Relais der Sicherheitseinrichtung richtig öffnen und schließen.
- Schaltgeräte besitzen eine elektronische Sicherung.



Safety Regulations

- The unit may only be installed and operated by personnel who are familiar with both these instructions and the current regulations for safety at work and accident prevention. Follow CEN and local regulations especially as regards preventative measures.
- Transport, storage and operating conditions should all conform to EN 60068-2-6.
- Any guarantee is void following opening of the housing or unauthorised modifications.
- The unit should be panel mounted, otherwise dampness or dust could lead to malfunction of the unit.
- Adequate protection must be provided on all output contacts with capacitive and inductive loads.

Authorised Applications

The safety relay provides a safety-related interruption of a safety circuit. The safety relay meets the requirements of EN 60947-5-1, EN 60204-1 and VDE 0113-1 and may be used in applications with

- E-STOP pushbuttons
- Safety gates

The unit is **not** suitable for use with non-contact guards, as a dynamic start is not possible.

Description

The Safety Relay PNOZ X1P is enclosed in a S-99 housing. The unit can be operated with 24 V DC.

Features:

- Relay outputs: three safety contacts (N/O) and one auxiliary contact (N/C), positive-guided.
- Connections for Emergency Stop Button
- Status Indicators
- Feedback Control Loop for monitoring of external contactors/relays.

The relay complies with the following safety requirements:

- The circuit is redundant with built-in self-monitoring.
- The safety function remains effective in the case of a component failure.
- The correct opening and closing of the safety function relays is tested automatically in each on-off cycle.
- Units are fitted with an electronic fuse.



Conseils préliminaires

- La mise en oeuvre de l'appareil doit être effectuée par une personne spécialisée en installations électriques, en tenant compte des prescriptions des différentes normes applicables (NF, EN, VDE..), notamment au niveau des risques encourus en cas de défaillance de l'équipement électrique.
- Respecter les exigences de la norme EN 60068-2-6 lors du transport, du stockage et de l'utilisation de l'appareil.
- L'ouverture du boîtier annule automatiquement la clause de garantie.
- Installez le relais dans une armoire électrique à l'abri de la poussière et de l'humidité.
- Assurez-vous du pouvoir de coupure des contacts de sortie en cas de charges inductives ou capacitatives

Domaine d'utilisation

Le bloc logique de sécurité sert à interrompre en toute sécurité un circuit de sécurité. Le bloc logique de sécurité satisfait aux exigences des normes EN 60947-5-1, EN 60204-1 et VDE 0113-1 et peut être utilisé dans des applications avec des

- poussoirs d'arrêt d'urgence
- protecteurs mobiles

L'appareil n'est **pas** adapté à la surveillance de barrières immatérielles car une validation dynamique n'est pas possible.

Description de l'appareil

Inséré dans un boîtier S-99, le bloc logique de sécurité PNOZ X1P est disponible en 24 V DC.

Autres caractéristiques :

- contacts de sortie : 3 contacts à fermeture de sécurité et 1 contact à ouverture d'info, contacts liés
- raccordement pour poussoir AU ou capteur
- LEDs visualisation
- boucle de retour pour l'auto-contrôle des contacteurs externes

Le bloc logique PNOZ X1P répond aux exigences suivantes :

- conception redondante avec auto-surveillance
- fonction de sécurité garantie même en cas de défaillance d'un composant électronique.
- test cyclique du relais à chaque mise sous tension de la machine.
- fusible électronique

Funktionsbeschreibung

Das Schaltgerät PNOZ X1P dient dem sicherheitsgerichteten Unterbrechen eines Sicherheitsstromkreises.

Voraussetzung: Anlegen der Versorgungsspannung über den Not-Halt-Taster, Brücke zwischen Y1-Y2 oder Starttaster zwischen Y1-Y2 betätigt. Die LED "Power" leuchtet.

- Eingangskreis geschlossen (z. B. Not-Halt-Taster nicht betätigt)
Relais K1 und K2 gehen in Wirkstellung und halten sich selbst. Die LED "CH1" und "CH2" leuchten. Die Sicherheitskontakte 13-14/23-24/33-34 sind geschlossen, der Hilfskontakt 41-42 ist geöffnet.
- Eingangskreis wird geöffnet (z. B. Not-Halt-Taster betätigt)
K1 und K2 fallen in die Ruhestellung zurück. Die Sicherheitskontakte 13-14/23-24/33-34 werden redundant geöffnet, der Hilfskontakt 41-42 wird geschlossen.

Function Description

The relay PNOZ X1P provides a safety-oriented interruption of a safety circuit. Operating voltage to be supplied at the E-Stop Button, Y1 - Y2 to be bridged or a reset button between Y1 - Y2 to be activated. The LED "Power" illuminates.

- Input circuit closed (e.g. Emergency Stop Button not activated):
Relays K1 and K2 energise and latch. The status indicators "CH1" and "CH2" illuminate. The safety contacts 13-14/23-24/33-34 are closed and the auxiliary contact 41-42 is opened.
- Input circuit opened (e.g. Emergency Stop Button activated):
K1 and K2 de-energise. The safety contacts 13-14/23-24/33-34 are opened redundantly, the auxiliary contact 41-42 is closed.

Description du fonctionnement

Le bloc logique PNOZ X1P assure de façon sûre l'ouverture d'un circuit de sécurité. Préalables: tension d'alimentation présente sur poussoir AU, ponts entre Y1-Y2 ou poussoir sur Y1-Y2 actionné. La LED "Power" est allumée.

- circuit d'entrée fermé (par ex. poussoir AU non actionné)
Les relais K1 et K2 passe en position travail et s'auto-entretiennent. Les LEDs de visualisation "CH1" et "CH2" s'allument. Les contacts de sécurité 13-14/23-24/33-34 se ferment et le contact d'info 41-42 s'ouvre.
- circuit d'entrée s'ouvre (par ex. poussoir AU actionné)
K1 et K2 retombent. Les contacts de sécurité 13-14/23-24/33-34 s'ouvrent de façon redondante et le contact d'info 41-42 se ferme.

A: Einschaltlogik, zyklischer Test, Steuerlogik/
Operating Logic, Cycle Test, Control Logic/
Logique d'entrée, test cyclique, logique de commande
1: Kanal 1/Channel 1/Canal 1
2: Kanal 2/Channel 2/Canal 2

Fig. 1: Schematisches Schaltbild/
Connection Diagram/
Schéma de principe

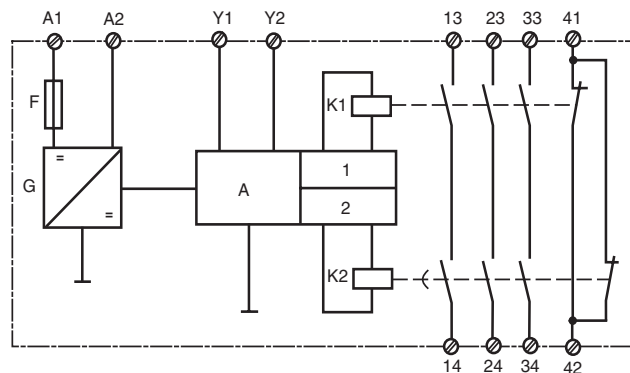

Betriebsarten:

- Einkanaliger Betrieb:
Eingangsbeschaltung nach VDE 0113 und EN 60204, keine Redundanz im Eingangskreis, Erdschlüsse im Tasterkreis werden erkannt.
- Automatischer Start: Gerät ist aktiv, sobald der Eingangskreis geschlossen ist.
- Manueller Start: Gerät ist erst dann aktiv, wenn ein Starttaster betätigt wird.
- Kontaktvervielfachung und -verstärkung durch Anschluss von externen Schützen.

Operating Modes

- Single-channel operation: Input wiring according to VDE 0113 and EN 60204, no redundancy in the input circuit, earth faults are detected in the emergency stop circuit.
- Automatic reset: Unit is active, as soon as the input circuit is closed.
- Manual reset: Unit is only active, when a reset button has been pressed.
- Increase in the number of available contacts by connection of external contactors/relays.

Mode de fonctionnements :

- commande par 1 canal : conforme aux prescriptions de la norme EN 60204, pas de redondance dans le circuit d'entrée, la mise à la terre du circuit d'entrée est détectée.
- Réarmement automatique : le relais est activé dès la fermeture du circuit d'entrée.
- Réarmement manuel : le relais n'est activé qu'après une impulsion sur le poussoir de réarmement.
- Augmentation du nombre de contacts ou du pouvoir de coupure par l'utilisation de contacteurs externes.

Montage

Das Sicherheitsschaltgerät muss in einen Schaltschrank mit einer Schutzart von mind. IP54 eingebaut werden. Zur Befestigung auf einer Normschiene hat das Gerät ein Rastelement auf der Rückseite. Sichern Sie das Gerät bei Montage auf einer senkrechten Tragschiene (35 mm) durch ein Halteelement wie z. B. Endhalter oder Endwinkel.

Installation

The safety relay must be panel mounted (min. IP54). There is a notch on the rear of the unit for DIN-Rail attachment. If the unit is installed on a vertical mounting rail (35 mm), ensure it is secured using a fixing bracket such as end bracket.

Montage

Le relais doit être monté dans l'armoire électrique ayant au min. un indice de protection IP54. Sa face arrière permet un montage rapide sur rail DIN. Immobilisez l'appareil monté sur un rail DIN vertical (35 mm) à l'aide d'un élément de maintien comme par ex. un support ou une équerre terminale.

Inbetriebnahme

Beachten Sie bei der Inbetriebnahme:

- **Vor die Ausgangskontakte eine Sicherung (s. techn. Daten) schalten, um das Verschweißen der Kontakte zu verhindern.**
- Berechnung der max. Leitungslänge I_{max} im Eingangskreis:

$$I_{max} = \frac{R_{lmax}}{R_l / km}$$

R_{lmax} = max. Gesamtleitungs-widerstand (s. technische Daten)
 R_l / km = Leitungswiderstand/km

Operation

Please note for operation:

- **To prevent a welding together of the contacts, a fuse (see technical detail) must be connected before the output contacts.**
- Calculate the max. Cable runs I_{max} in the input circuit:

$$I_{max} = \frac{R_{lmax}}{R_l / km}$$

R_{lmax} = Max. Total cable resistance (see technical details)
 R_l / km = Cable resistance/km

Mise en oeuvre

Remarques préliminaires :

- **protection des contacts de sortie par des fusibles (voir les caractéristiques techniques) normaux pour éviter leur soudage.**
- Calculer les longueurs de câblage max I_{max} dans le circuit d'entrée:

$$I_{max} = \frac{R_{lmax}}{R_l / km}$$

R_{lmax} = résistivité de câblage totale max. (voir les caractéristiques techniques)
 R_l / km = résistivité de câblage/km

- **Keine kleinen Ströme mit Kontakten schalten, über die zuvor große Ströme geführt wurden.**
- Leitungsmaterial aus Kupferdraht mit einer Temperaturbeständigkeit von 60/75 °C verwenden
- Angaben im Kapitel "Technische Daten" unbedingt einhalten.

Ablauf:

- Versorgungsspannung über Not-Halt-Taster an Klemmen A1 (+) und A2 (-) anlegen:
Not-Halt-Taster zwischen Klemme A1 des PNOZ X1P und die Plusklemme (L+) der Versorgungsspannung anschließen.
Geerdete Seite der Versorgungsspannung mit A2 verbinden. Die LED "Power" leuchtet.
- Rückführkreis mit automatischem Start: Brücke oder externe Schütze an Y1-Y2 anschließen.
- Rückführkreis mit manuellem Start: Starttaster an Y1-Y2 und, wenn gewünscht, externe Schütze in Reihe schalten.

Die Sicherheitskontakte sind geschlossen, der Hilfskontakt geöffnet. Die LEDs "CH1" und "CH2" leuchten. Das Gerät ist betriebsbereit. Der Starttaster kann wieder geöffnet werden.

Wird der Eingangskreis geöffnet (Not-Halt-Taster betätigt), öffnen die Sicherheitskontakte 13-14/23-24/33-34 und der Hilfskontakt 41-42 schließt.

Wieder aktivieren

- Eingangskreis schließen.
- Bei manuellem Start zusätzlich Starttaster betätigen.

- **Low currents should not be switched across contacts which high currents have previously been switched**
- Use copper wire that can withstand 60/75 °C.
- Important details in the section "Technical Data" should be noted and adhered to.

To operate:

- Supply operating voltage to terminals A1 (+) and A2 (-) via E-Stop Button: Connect the E-Stop Button between terminal A1 of the PNOZ X1P and the positive terminal (L+) of the operating voltage.
Connect terminal A2 with the earthed side of the operating voltage.
- Feedback control loop, automatic reset: Bridge Y1 - Y2 or connect external contactors/relays.
- Feedback control loop, manual reset: Connect reset button at Y1 - Y2 or connect external contactors/relays in series with the reset button.

The safety contacts are closed, the auxiliary contact is opened. The LEDs "CH1" and "CH2" are illuminated. The unit is ready for operation. The reset button can be released. If the input circuit is opened (E-Stop activated), the safety contacts 13-14/23-24/33-34 open and the auxiliary contact 41-42 closes.

Reactivation

- Close the input circuit.
- With manual reset, the reset button must also be pressed.

- **Ne pas commuter de faibles intensités par des contacts ayant au préalable commutés des intensités plus élevées.**
- Utiliser uniquement des fils de câblage en cuivre 60/75 °C.
- Respectez les données indiquées dans les caractéristiques techniques.

Mise en oeuvre :

- Amener la tension d'alimentation à travers le poussoir AU sur les bornes A1 (+) et A2 (-) : câblez le contact du poussoir AU entre les bornes A1 du PNOZ X1P et le potentiel (L+) de la tension d'alimentation.
Relier la borne A2 du PNOZ X1P au potentiel (-) de la tension d'alimentation. La LED "Power" s'allume.
- Boucle de retour avec réarmement auto. : pont entre Y1-Y2 ou câblage des contacts externes.
- Boucle de retour avec réarmement manu: branchement d'un poussoir entre les bornes Y1-Y2, en série le cas échéant avec les contacts externes.

Les contacts de sécurité sont fermés, le contact d'info est ouvert. Les LEDs "CH1" et "CH2" sont allumées.

Si le circuit d'entrée est ouvert (AU actionné), les contacts 13-14/23-24/33-34 s'ouvrent et le contact d'info se ferme.

Remise en route :

- fermer le circuit d'entrée
- en cas de réarmement manuel, appuyer sur le poussoir Y1-Y2.

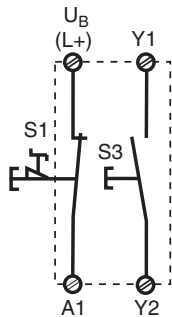

Fig. 2: Eingangskreis einkanalig: Not-Halt-Beschaltung; manueller Start/Single channel input circuit: Emergency Stop wiring; manual reset/Commande par 1 canal : circuit AU, avec réarmement manuel

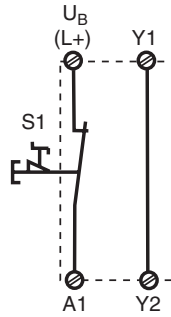

Fig. 3: Eingangskreis einkanalig: Not-Halt-Beschaltung; automatischer Start/Single channel input circuit: Emergency Stop wiring; automatic reset/Commande par 1 canal : circuit AU, avec réarmement automatique

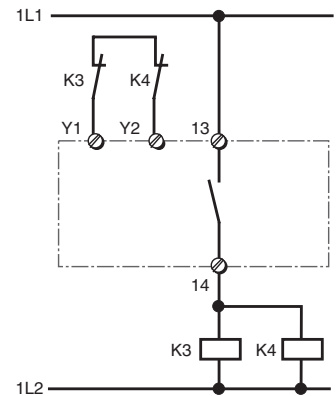

Fig. 4: Anschlussbeispiel für externe Schütze/relays/Branchement contacteurs externes

S1/S2: Not-Halt- bzw. Schutztürschalter/Emergency Stop Button, Safety Gate Limit Switch/Poussoir AU, détecteurs de position
S3: Starttaster/Reset button/Poussoir de réarmement

Fehler - Störungen

- Erdschluss
Die Versorgungsspannung bricht zusammen und die Sicherheitskontakte werden über eine elektronische Sicherung geöffnet. Nach Wegfall der Störungsursache und Abschalten der Versorgungsspannung für ca. 1 Minute ist das Gerät wieder betriebsbereit.
- Fehlfunktionen der Kontakte: Bei verschweißten Kontakten ist nach Öffnen des Eingangskreises keine neue Aktivierung möglich.

Faults/Disturbances

- Earth fault
Supply voltage fails and the safety contacts are opened via an electronic fuse. Once the cause of the fault has been removed and operating voltage is switched off, the unit will be ready for operation after approximately 1 minute.
- Faulty contact functions: In the case of welded contacts, no further activation is possible following an opening of the input circuit.

Erreurs- Défaillances

- Défaut de masse
La tension d'alimentation chute et les contacts de sécurité sont ouverts par un fusible électronique. Une fois la cause du défaut éliminée et la tension d'alimentation coupée, l'appareil est à nouveau prêt à fonctionner après environ 1 minute.
- Défaut d'un contact : en cas de collage d'un contact après ouverture du circuit d'entrée, un nouvel réarmement est impossible.

Technische Daten	Technical Data	Caractéristiques techniques	
Elektrische Daten	Electrical data	Données électriques	
Versorgungsspannung U_B	Supply Voltage U_B	Tension d'alimentation U_B	DC: 24 V
Spannungstoleranz	Voltage Tolerance	Plage de la tension d'alimentation	-15 ... +10 %
Leistungsaufnahme bei U_B	Power consumption at U_B	Consommation pour U_B	1,5 W
Restwelligkeit	Residual Ripple	Ondulation résiduelle	DC: 160 %
Spannung und Strom an Eingangskreis Start- und Rückführkreis	Voltage and Current at Input circuit Reset circuit and feedback loop	Tension et courant du Circuit d'entrée Circuit de réarmement et boucle de retour	24 V DC: 45 mA 24 V DC: 45 mA
Anzahl der Ausgangskontakte Sicherheitskontakte (S) Hilfskontakte (Ö)	Number of output contacts Safety contacts (N/O) Auxiliary contacts (N/C)	Nombre de contacts de sortie contacts de sécurité (F) contact d'info (O)	3 1
Gebrauchskategorie nach EN 60947-4-1	Utilization category in accordance with EN 60947-4-1	Catégorie d'utilisation selon EN 60947-4-1	AC1: 240 V/0,01 ... 6 A/ 1500 VA DC1: 24 V/0,01 ... 6 A/ 150 W AC15: 230 V/5 A; DC13: 24 V/4 A
EN 60947-5-1(DC13: 6 Schaltspiele/Min.)	EN 60947-5-1(DC13: 6 cycles/min)	EN 60947-5-1(DC13: 6 manoeuvres/min)	
Kontaktmaterial	Contact material	Matériau contact	AgSnO ₂ + 0,2 µm Au
Kontaktabsicherung extern EN 60947-5-1 ($I_K = 1$ kA) Schmelzsicherung flink Schmelzsicherung träge Sicherungsautomat Charakteristik	External contact fuse protection EN 60947-5-1 ($I_K = 1$ kA) Blow-out fuse quick Blow-out fuse slow Safety cut-out Characteristic	Protection des contacts externe EN 60947-5-1 ($I_K = 1$ kA) Fusibles rapide Fusibles normal Dijoncteur Caractéristique	6 A 4 A 24 V AC/DC: 4 A B/C
Max. Gesamtleitungswiderstand R_{lmax} Eingangskreise einkanalig DC	Max. overall cable resistance R_{lmax} input circuits Single-channel DC	Résistance de câblage totale max. R_{lmax} circuits d'entrée Commande par 1 canal DC	30 Ohm
Sicherheitstechnische Kenndaten der Sicherheitsausgänge	Safety-related characteristics of the safety outputs	Caractéristiques techniques de sécurité des sorties de sécurité	
PL nach EN ISO 13849-1	PL in accordance with EN ISO 13849-1	PL selon EN ISO 13849-1	PL e (Cat. 4)
Kategorie nach EN 954-1	Category in accordance with EN 954-1	Catégorie selon EN 954-1	Cat. 4
SIL CL nach EN IEC 62061	SIL CL in accordance with EN IEC 62061	SIL CL selon EN IEC 62061	SIL CL 3
PFH nach EN IEC 62061	PFH in accordance with EN IEC 62061	PFH selon EN IEC 62061	2,31E-09
SIL nach IEC 61511	SIL in accordance with IEC 61511	SIL selon IEC 61511	SIL 3
PFD nach IEC 61511	PFD in accordance with IEC 61511	PFD selon IEC 61511	2,03E-06
t_M in Jahren	t_M in years	t_M en années	20
Zeiten	Times	Temporisations	
Einschaltverzögerung Automatischer Start Manueller Start	Switch-on delay Automatic reset Manual reset	Temps de réarmement Réarmement automatique Réarmement manuel	typ. 60 ms, max. 120 ms typ. 50 ms, max. 120 ms
Rückfallverzögerung bei Not-Halt bei Netzausfall	Delay-on De-Energisation at E-STOP with power failure	Temps de retombée en cas d'arrêt d'urgence en cas de coupure d'alimentation	typ.: 55 ms, max.: 90 ms typ.: 55 ms, max.: 90 ms
Wiederbereitschaftszeit bei max. Schaltfrequenz 1/s nach Not-Halt nach Netzausfall	Recovery time at max. switching frequency 1/s after E-STOP after power failure	Temps de remise en service en cas de fréquence de commutation max. 1/s arrêt d'urgence après une coupure d'alimentation	150 ms 150 ms
Gleichzeitigkeit Kanal 1 und 2	Simultaneity channel 1 and 2	Désynchronisme canal 1 et 2	∞
Überbrückung bei Spannungseinbrüchen	Supply interruption before de- energisation	Tenue aux micro-coupures	20 ms
Umweltdaten	Environmental data	Données sur l'environnement	
EMV	EMC	CEM	EN 60947-5-1, EN 61000-6-2
Schwingungen nach EN 60068-2-6 Frequenz Amplitude	Vibration to EN 60068-2-6 Frequency Amplitude	Vibrations selon EN 60068-2-6 Frequence Amplitude	10 ... 55 Hz 0,35 mm
Klimabeanspruchung	Climate Suitability	Conditions climatiques	EN 60068-2-78
Luft- und Kriechstrecken nach EN 60947-1 Verschmutzungsgrad Überspannungskategorie	Airgap Creepage in accordance with EN 60947-1 Pollution degree Overvoltage category	Cheminement et claquage selon EN 60947-1 Niveau d'encrassement Catégorie de surtensions	2 III
Bemessungsisolationsspannung	Rated insulation voltage	Tension assignée d'isolement	250 V
Bemessungsstoßspannungs- festigkeit	Rated impulse withstand voltage	Tension assignée de tenue aux chocs	4 kV
Umgebungstemperatur	Ambient temperature	Température d'utilisation	-10 ... + 55 °C

Lagertemperatur	Storage temperature	Température de stockage	-40 ... +85 °C
Schutzart	Protection type	Indice de protection	
Einbauraum (z. B. Schaltschrank)	Mounting (eg. panel)	Lieu d'implantation (ex. armoire)	IP54
Gehäuse	Housing	Boîtier	IP40
Klemmenbereich	Terminals	Bornes	IP20
Mechanische Daten	Mechanical data	Données mécaniques	
Gehäusematerial	Housing material	Matériau du boîtier	
Gehäuse	Housing	Boîtier	PPO UL 94 V0
Front	Front panel	Face avant	ABS UL 94 V0
Querschnitt des Außenleiters (Schraubklemmen)	Cable cross section (screw terminals)	Capacité de raccordement (borniers à vis)	
1 Leiter, flexibel	1 core, flexible	1 conducteur souple	0,25 ... 2,5 mm ² , 24 - 12 AWG
2 Leiter gleichen Querschnitts, flexibel mit Aderendhülse, ohne Kunststoffhülse	2 core, same cross section flexible with crimp connectors, without insulating sleeve	2 conducteurs de même diamètre souple avec embout, sans chapeau plastique	0,25 ... 1 mm ² , 24 - 16 AWG
ohne Aderendhülse oder mit TWIN-Aderendhülse	without crimp connectors or with TWIN crimp connectors	souple sans embout ou avec embout TWIN	0,20 ... 1,5 mm ² , 24 - 16 AWG
Querschnitt des Außenleiters (Federkraftklemmen)	Cable cross section (spring-loaded terminals)	Capacité de raccordement (borniers à ressort)	
flexibel ohne Aderendhülse	flexible without crimp connectors	souple sans embout	0,20 ... 1,5 mm ² , 24 - 16 AWG
Gehäuse mit Federkraftklemmen	Housing with spring-loaded terminals	Boîtier avec borniers à ressort	
Abisolierlänge	Stripping length	Longueur de dénudage	8 mm
Klemmstellen pro Anschluss	Termination points per connection	Bornes par raccordement	2
Anzugsdrehmoment für Schraubklemmen	Torque setting for screw terminals	Couple de serrage (borniers à vis)	0,5 Nm
Abmessungen (Schraubklemmen)	Dimensions (screw terminals)	Dimensions (borniers à vis)	
H x B x T	H x W x D	H x P x L	94 x 22,5 x 121 mm
Abmessungen (Federkraftklemmen)	Dimensions (spring-loaded terminals)	Dimensions (borniers à ressort)	
H x B x T	H x W x D	H x L x P	101 x 22,5 x 121 mm
Einbaulage	Fitting Position	Position de travail	beliebig/any/indifférente
Gewicht	Weight	Poids	205 g

Es gelten die 2004-09 aktuellen Ausgaben der Normen.

The version of the standards current at 2004-09 shall apply

Se référer à la version des normes en vigueur au 2004-09.

Konventioneller thermischer Strom bei gleichzeitiger Belastung mehrerer Kontakte/Conventional thermal current while loading several contacts/Courant thermique conventionnel en cas de charge sur plusieurs contacts (AC1, DC1)

Anzahl der Kontakte/number of contacts/nombre des contacts	3	2	1
I_{th}	4,5A	6 A	6 A

Lebensdauer der Ausgangsrelais/Service Life of Output relays/Durée de vie des relais de sortie

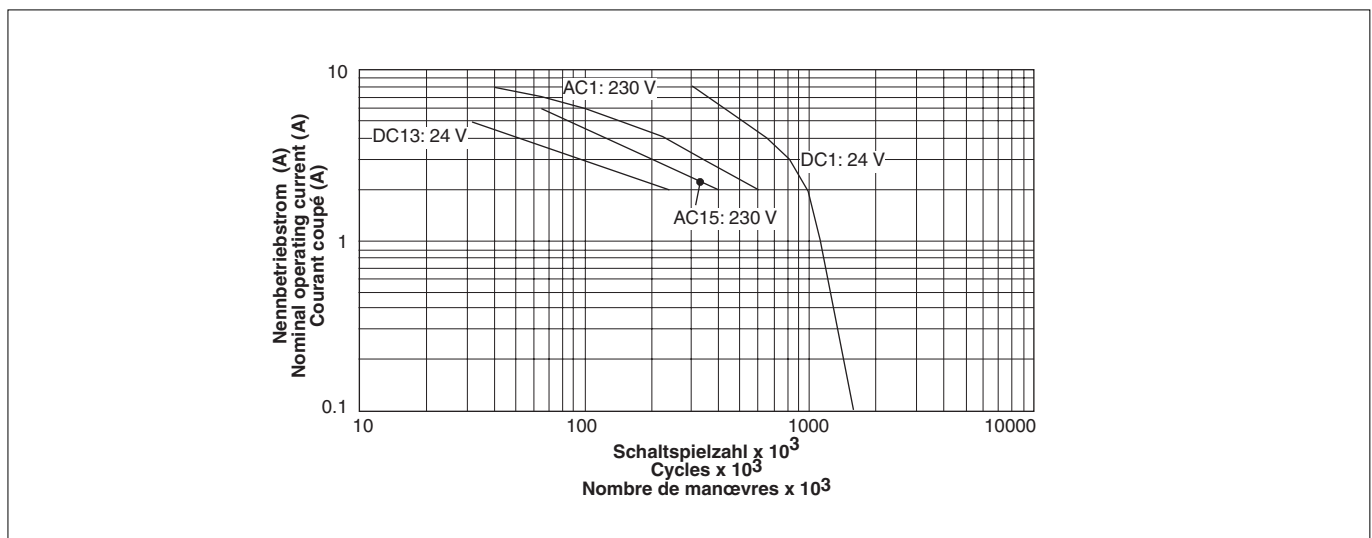

Abmessungen in mm (")/Dimensions in mm (")/Dimensions en mm (")

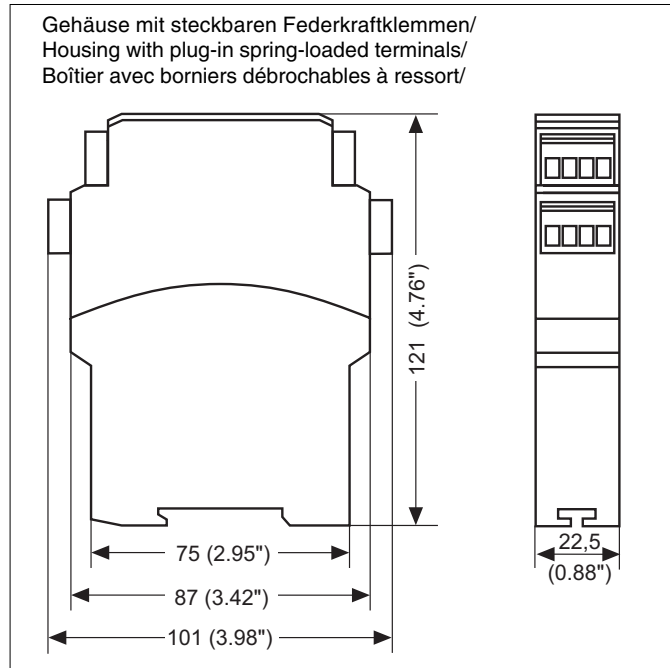
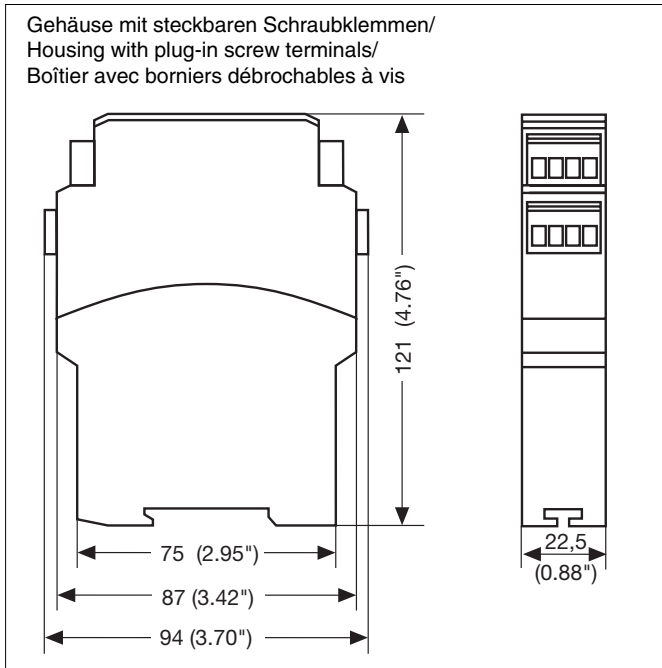

Steckbare Klemmen abziehen

Schraubendreher in Gehäuseaussparung hinter der Klemme ansetzen und Klemme heraushebeln.

Klemmen **nicht** an den Kabeln abziehen!

Remove plug-in terminals

Insert screwdriver into the cut-out of the housing behind the terminal and lever the terminal.

Do not remove the terminals by pulling the cables!

Démonter les borniers débrochables

Placer un tournevis derrière les bornes et sortir le bornier.

Ne pas retirer les borniers en tirant sur les câbles !

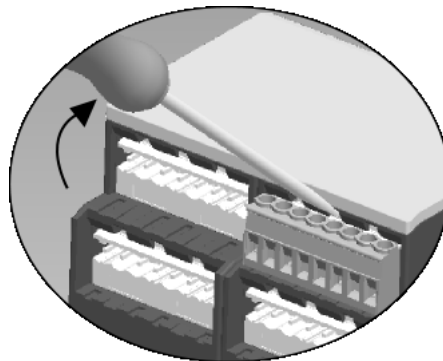

Abziehen der Klemmen am Beispiel einer Schraubklemme

How to remove the terminals using a screw terminal as an example

Démontage d'un bornier à vis

EG-Konformitätserklärung:

Diese(s) Produkt(e) erfüllen die Anforderungen der Richtlinie 2006/42/EG über Maschinen des europäischen Parlaments und des Rates.

Die vollständige EG-Konformitätserklärung finden Sie im Internet unter www.pilz.com
Bevollmächtigter: Norbert Fröhlich,
Pilz GmbH & Co. KG, Felix-Wankel-Str. 2,
73760 Ostfildern, Deutschland

EC Declaration of Conformity:

This (these) product(s) comply with the requirements of Directive 2006/42/EC of the European Parliament and of the Council on machinery.

The complete EC Declaration of Conformity is available on the Internet at www.pilz.com
Authorised representative: Norbert Fröhlich,
Pilz GmbH & Co. KG, Felix-Wankel-Str. 2,
73760 Ostfildern, Germany

Déclaration de conformité CE :

Ce(s) produit(s) satisfait (satisfont) aux exigences de la directive 2006/42/CE relative aux machines du Parlement Européen et du Conseil.

Vous trouverez la déclaration de conformité CE complète sur notre site internet www.pilz.com
Représentant : Norbert Fröhlich,
Pilz GmbH & Co. KG, Felix-Wankel-Str. 2,
73760 Ostfildern, Allemagne

► A Pilz Ges.m.b.H., © 01 7986263-0, Fax: 01 7986264 ► AUS Pilz Australia, © 03 95446300, Fax: 03 95446311 ► B ► L Pilz Belgium, © 09 3217570, Fax: 09 3217571 ► BR Pilz do Brasil, © 11 4337-1241, Fax: 11 4337-1242 ► CH Pilz Industrieelektronik GmbH, © 062 88979-30, Fax: 062 88979-40
► DK Pilz Skandinavien K/S, © 74436332, Fax: 74436342 ► E Pilz Industrieelektronik S.L., © 938497433, Fax: 938497544 ► F Pilz France Electronic, © 03 88104000, Fax: 03 88108000 ► FIN Pilz Skandinavien K/S, © 09 27093700, Fax: 09 27093709 ► GB Pilz Automation Technology, © 01536 460766, Fax: 01536 460866 ► I Pilz Italia Srl, © 031 789511, Fax: 031 789555 ► IRL Pilz Ireland Industrial Automation, © 021 4346535, Fax: 021 4804994
► J Pilz Japan Co., Ltd., © 045 471-2281, Fax: 045 471-2283 ► MEX Pilz de Mexico, S. de R.L. de C.V., © 55 5572 1300, Fax: 55 5572 4194
► NL Pilz Nederland, © 0347 320477, Fax: 0347 320485 ► NZ Pilz New Zealand, © 09- 6345-350, Fax: 09-6345-352 ► P Pilz Industrieelektronik S.L., © 229407594, Fax: 229407595 ► PRC Pilz China Representative Office, © 021 62494658, Fax: 021 62491300 ► ROK Pilz Korea, © 031 8159541, Fax: 031 8159542 ► SE Pilz Skandinavien K/S, © 0300 13990, Fax: 0300 30740 ► TR Pilz Elektronik Güvenlik Ürünleri ve Hizmetleri Tic. Ltd. Şti., © 0224 2360180, Fax: 0224 2360184 ► USA Pilz Automation Safety L.P., © 734 354-0272, Fax: 734 354-3355 ► www www.pilz.com

► D Pilz GmbH & Co. KG, Sichere Automation, Felix-Wankel-Straße 2, 73760 Ostfildern, Deutschland, © +49 711 3409-0, Fax: +49 711 3409-133,
E-Mail: pilz.gmbh@pilz.de

- ▶ **E** Instrucciones de uso
- ▶ **I** Istruzioni per l'uso
- ▶ **NL** Gebruiksaanwijzing

Normas de seguridad

- La puesta en marcha del dispositivo debe ser efectuada por un técnico especializado en instalaciones eléctricas, teniendo en cuenta las normativas de las diferentes normas aplicables (NF, EN, VDE) especialmente el nivel de riesgo incurrido en caso de fallo del equipo eléctrico.
- Respetar las exigencias de la norma EN 60068-2-6 referente al transporte, almacenaje y utilización del dispositivo (v. datos técnicos).
- La apertura de la carcasa o manipulación indebida en el dispositivo anulan cualquier tipo de garantía.
- Monte el dispositivo en un armario de distribución; de lo contrario el polvo y la humedad pueden conducir a un mal funcionamiento del dispositivo.
- Todos los contactos de salida sometidos a cargas capacitivas e inductivas deben estar convenientemente protegidos.

Campo de aplicación

El dispositivo sirve para la interrupción orientada a la seguridad de un circuito de corriente de seguridad. El dispositivo de seguridad cumple los requisitos de las normas EN 60947-5-1, EN 60204-1 y VDE 0113-1 y puede utilizarse en aplicaciones con

- pulsadores de parada de emergencia
- puertas protectoras

El dispositivo **no** es apropiado para la protección de barreras inmateriales, ya que es imposible un rearme dinámico.

Descripción del dispositivo

El dispositivo de parada de emergencia está alojado en una carcasa S-99. Hay un modelo para funcionamiento con tensión de corriente continua de 24 V.

Características:

- Salidas por relé: 3 contactos de seguridad (NA) y un contacto auxiliar (NC), con guía forzada
- Opción de conexión para pulsadores de paro de emergencia
- Indicadores de estado
- Circuito de realimentación para supervisión de contactores externos

El dispositivo cumple los siguientes requisitos de seguridad:

- Concepción redundante con autocontrol.
- El dispositivo de seguridad permanece activo aún cuando falle un componente.
- Test en cada ciclo de apertura/cierre para verificar que los relés de salida del dispositivo de seguridad abren y cierran correctamente.
- Los dispositivos de conmutación DC poseen un fusible electrónico.

Norme di sicurezza

- L'apparecchio deve essere installato e messo in funzione solo da persone a conoscenza delle presenti istruzioni per l'uso e delle norme antinfortunistiche e di sicurezza del lavoro vigenti. Si devono inoltre rispettare le norme VDE e le norme locali, in particolare per quanto riguarda gli interventi di protezione.
- Per il trasporto, l'immagazzinamento ed il funzionamento, rispettare le norme EN 60068-2-6 (vedere i dati tecnici).
- In caso di apertura dell'alloggiamento o di modifiche non autorizzate, non sarà riconosciuta alcuna garanzia.
- Montare l'apparecchio in un armadio elettrici-co, perché la polvere e l'umidità potrebbero comprometterne il funzionamento.
- In caso di carichi capacitivi ed induttivi, assicurare un'adeguata protezione per tutti i contatti di uscita.

Uso previsto

Il modulo di sicurezza consente l'interruzione sicura di un circuito di sicurezza. Il modulo di sicurezza risponde ai requisiti secondo EN 60947-5-1, EN 60204-1 e VDE 0113-1 e può essere utilizzato in applicazioni con

- pulsanti di arresto d'emergenza
- ripari mobili

L'apparecchio **non** è adatto al controllo delle barriere fotoelettriche in quanto non è possibile lo start dinamico.

Descrizione dell'apparecchio

Il modulo di arresto di emergenza è situato in una custodia S-99. E' disponibile una versione per il funzionamento con tensioni continue di 24 V.

Caratteristiche:

- Uscite relé: 3 contatti di sicurezza (NA) ed un contatto ausiliario (NC), a conduzione forzata
 - Possibilità di collegamento per pulsante di arresto di emergenza
 - LED di visualizzazione di stato
 - Retroazione per il controllo dei relé esterni
- L'apparecchio elettrico è conforme ai seguenti requisiti di sicurezza:
- Concezione ridondante con autocontrollo.
 - Il dispositivo mantiene la sua funzione di sicurezza anche in caso di avaria di un componente.
 - Ad ogni ciclo di inserimento-disinserimento della macchina, viene controllato automaticamente se i relé del dispositivo di sicurezza aprono e chiudono correttamente.
 - I moduli sono dotati di un fusibile elettronico.

Veiligheidsvoorschriften

- Het apparaat mag uitsluitend worden geïnstalleerd en in bedrijf genomen door personen die vertrouwd zijn met deze gebruiksaanwijzing en met de geldende voorschriften op het gebied van arbeidsveiligheid en ongevallenpreventie. Neemt u de van toepassing zijnde Europese richtlijnen en de plaatselijke voorschriften in acht, in het bijzonder m.b.t. veiligheidsmaatregelen.
- Bij transport, opslag in bedrijf zijn de richtlijnen volgens EN 60068-2-6 in acht te nemen (zie technische gegevens).
- Het openen van de behuizing of het eigenmachtig veranderen van de schakeling heeft verlies van de garantie tot gevolg.
- Monteert u het apparaat in een schakelkast. Stof en vochtigheid kunnen anders de werking nadelig beïnvloeden.
- Zorgt u bij capacatieve of inductieve belasting van de uitgangcontacten voor adequate contactbeschermingsmaatregelen.

Toegelaten applicaties

Het veiligheidsrelais dient om een veiligheidscircuit veilig te onderbreken. Het veiligheidsrelais voldoet aan de eisen van EN 60947-5-1, EN 60204-1 en VDE 0113-1 en mag worden gebruikt in toepassingen met

- noodstopknoppen
- hekken

Het apparaat is **niet geschikt** voor contactloze afschermingen, omdat er geen dynamische start mogelijk is.

Apparaatbeschrijving

Het noodstoprelais is in een S-99-behuizing ondergebracht en werkt alleen met 24 V DC. Kenmerken:

- Relaisuitgangen: 3 veiligheidscontacten (M) en een hulpcontact (V), mechanisch gedwongen
- Aansluitmogelijkheid voor noodstopknoppen
- Status-LED's
- Terugkoppelcircuit voor de bewaking van externe magneetschakelaars

Het relais voldoet aan de volgende veiligheidseisen:

- De schakeling is redundant met zelfcontrole opgebouwd.
- Ook bij uitvallen van een component blijft de veiligheidsschakeling werken.
- Bij elke aan/uit-cyclus van de machine wordt automatisch getest of de contacten van het veiligheidsrelais correct openen en sluiten.
- De relais zijn voorzien van een elektronische zekering.

Características funcionales

El relé PNOZ X1P sirve para una interrupción por motivos de seguridad, de un circuito de seguridad.

Requisitos: Poner bajo tensión de alimentación por medio del pulsador de parada de emergencia, puente entre Y1-Y2 o el parada de rearme entre Y1-Y2 accionada. Se enciende el LED „Power“.

- Circuito de entrada cerrado (por ej. pulsador de emergencia no accionado)
Los relés K1 y K2 pasan a posición activa y se automantienen. Los LED „CH. 1“ y „CH. 2“ se encienden. Los contactos de seguridad 13-14/23-24/33-34 están cerrados, el contacto auxiliar 41-42 está abierto.
- Circuito de entrada abierto (por ej. pulsador de emergencia accionado)
K1 y K2 pasan a posición de reposo. Los contactos de seguridad 13-14/23-24/33-34 se abren de forma redundante, el contacto auxiliar 41-42 se cierra.

Descrizione del funzionamento

L'apparecchio elettrico PNOZ X1P serve per interrompere in modo sicuro un circuito elettrico di sicurezza.

Presupposto: applicazione della tensione di alimentazione attraverso il pulsante di arresto di emergenza, ponticello tra Y1-Y2 oppure pulsante di start tra Y1-Y2 azionato. Il LED "Power" è acceso.

- Con il circuito di entrata chiuso (per es. pulsante di arresto di emergenza non azionato), il relé K1 e K2 si attivano automantenendosi. I LED „CH. 1“ e „CH. 2“ sono accesi. I contatti di sicurezza 13-14/23-24/33-34 sono chiusi, il contatto ausiliario 41-42 è aperto.
- Quando il circuito di entrata viene aperto (per es. in caso di azionamento del pulsante di arresto di emergenza), K1 e K2 tornano nella posizione di riposo. I contatti di sicurezza 13-14/23-24/33-34 vengono aperti in modo ridondante, il contatto ausiliario 41-42 viene chiuso.

Funciebeschrijving

Het relais PNOZ X1P dient om een veiligheidscircuit met zekerheid te onderbreken.

Voorwaarde: aansluiten van de voedingsspanning met de noodstopknop, brug tussen Y1-Y2 of startknop tussen Y1-Y2 bediend. De LED „Power“ licht op.

- Ingangscircuit gesloten (b.v. noodstopknop niet bediend):
relais K1 en K2 worden bekrachtigd en nemen zichzelf over. De LED's „CH1“ en „CH2“ lichten op. De veiligheidscontacten 13-14/23-24/33-34 zijn gesloten, het hulpcontact 41-42 is geopend.
- Ingangscircuit wordt geopend (b.v. noodstopknop bediend):
K1 en K2 vallen af. De veiligheidscontacten 13-14/23-24/33-34 worden redundant geopend, het hulpcontact 41-42 wordt gesloten.

A: Operación lógica, test cíclico, lógica de control/
Logica di inserimento, test ciclico; logica di comando/
Inschakellogica, cyclische test, besturingslogica

1: Canal 1/Canale 1/Kanaal 1
2: Canal 2/Canale 2/Kanaal 2

Fig. 1: Diagrama de conexión interno/
Schema di collegamento/
Intern schema

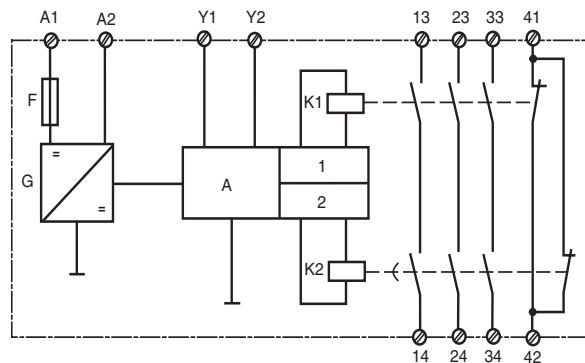

Modos de funcionamiento:

- Modo monocanal: Conexión de la entrada según VDE 0113 y EN 60204, no existe la redundancia en el circuito de entrada, se detecta el defecto a tierra del circuito del pulsador.
- Rearme automático: El dispositivo se activa tan pronto como se cierra el circuito de entrada.
- Rearme manual: El dispositivo sólo se activa tras pulsar un pulsador de rearme.
- Aumento del número de contactos y del poder de corte con el empleo de contactores externos.

Montaje

El dispositivo de seguridad debe montarse en un armario eléctrico con una protección mín. de IP54. Para fijación sobre una guía DIN dispone de un elemento de enclavamiento en el lado posterior del dispositivo. Debe asegurarse el dispositivo para el montaje sobre un riel portante vertical (35 mm) mediante un elemento de fijación como p. ej. tope terminal o ángulo de cierre.

Puesta en funcionamiento

En la puesta en funcionamiento tenga en cuenta lo siguiente:

- **Para evitar contactos soldados por sobrecalentamiento, conectar un fusible (ver datos técnicos) antes de los contactos de salida.**
- Cálculo de la longitud de línea máxima I_{max} en circuito de entrada, de rearme y de realimentación:

Modalità operative:

- Funzionamento monocanale: Cablaggio di entrata secondo VDE 0113 e EN 60204, senza ridondanza del circuito di entrata; le dispersioni verso terra vengono rilevate nel circuito del pulsante di arresto di emergenza.
- Start automatico: L'apparecchio è attivo non appena il circuito di entrata è chiuso.
- Start manuale: L'apparecchio è attivo solo dopo che è stato azionato un pulsante start.
- Moltiplicazione ed amplificazione dei contatti mediante il collegamento di relé esterni.

Montaggio

L'apparecchio elettrico di sicurezza deve essere montato in un armadio elettrico con un tipo di protezione di min. IP54. Per il fissaggio su guida DIN è previsto un elemento di incastro sul lato posteriore dell'apparecchio. In caso di montaggio su una guida verticale (35 mm) fissare il dispositivo per es. con un supporto terminale o una staffa angolare terminale.

Messa in funzione

Per la messa in funzione rispettare quanto segue:

- **A monte dei contatti di uscita si deve collegare un fusibile (vedi Dati tecnici) per impedire la saldatura tra i contatti stessi.**
- Calcolo della massima lunghezza di conduzione I_{max} sui circuiti d'ingresso, di start e di retroazione:

Bedrijfsmodi:

- Eenkanalig bedrijf: ingangsschakeling volgens VDE 0113 en EN 60204, geen redundantie in het ingangscircuit. Aardsluitingen in het ingangscircuit worden gedetecteerd.
- Automatische start: apparaat is actief zodra het ingangscircuit gesloten is.
- Handmatige start: apparaat is pas actief wanneer een startknop bediend wordt.
- Contactvermeerdering en -versterking door aansluiting van externe magneetschakelaars.

Montage

Het veiligheidsrelais dient gemonteerd te worden in een schakelkast die minimaal voldoet aan beschermingsgraad IP54. Bepijning op een DIN-rail is mogelijk via de daarvoor bestemde relaisvoet. Bij montage op een verticale draagrail (35 mm) moet het apparaat worden vastgezet met een eindsteun.

Ingebruikname

Bij ingebruikname in acht nemen:

- **Uitgangcontacten afzekeren (zie technische gegevens) om het verklevan van de contacten te voorkomen.**
- Berekening van de max. kabellengte I_{max} op het ingangs-, start- en terugkoppelcircuit:

$$I_{\max} = \frac{R_{l\max}}{R_l / \text{km}}$$

$R_{l\max}$ = resistencia total de línea máxima (ver datos técnicos)

R_l / km = resistencia de línea/km

- No conmutar intensidades pequeñas con contactos por los cuales anteriormente se hizo pasar altas intensidades.
- Emplear solo conductores de cobre con resistencia a temperatura de 60/75 °C.
- Respetar las indicaciones del capítulo „Datos Técnicos“.

Procedimiento:

- Aplicar la tensión de alimentación mediante el pulsador de parada de emergencia en los bornes A1 (+) y A2 (-): conectar el pulsador de parada de emergencia entre el borne A1 del PNOZ X1P y el borne positivo (L+) de la tensión de alimentación. Conectar el lado de puesta a tierra de la tensión de alimentación con A2. Se enciende el LED „Power“.
- Circuito de realimentación con rearme automático: Puentear Y1-Y2 o conectar el contacto NC de los contactores externos.
- Circuito de realimentación con rearme manual: Conectar pulsador de rearme a Y1-Y2 y, si lo desea, un contactor externo en serie.

Los contactos de seguridad están cerrados, el contacto auxiliar abierto. Los LEDs „CH. 1“ y „CH. 2“ se encienden. El dispositivo está preparado para funcionar. El pulsador de rearme se puede abrir nuevamente.

Al abrir el circuito de entrada (pulsador parada de emergencia accionado), se abren los contactos de seguridad 13-14/23-24/33-34 y el contacto auxiliar 41-42 se cierra.

Reactivación

- Cerrar el circuito de entrada.
- En caso de rearme manual, pulsar el pulsador de rearme.

$$I_{\max} = \frac{R_{l\max}}{R_l / \text{km}}$$

$R_{l\max}$ = mass. resistenza del cavo totale (vedi Dati tecnici)

R_l / km = resistenza del cavo/km

- Non commutare correnti basse con dei contatti attraverso i quali in precedenza sono state condotte delle correnti elevate.
- Usare cavi di rame con una resistenza termica di 60/75 °C.
- Rispettare assolutamente le indicazioni riportate nel capitolo „Dati tecnici“.

Procedura:

- Applicare la tensione di alimentazione attraverso il pulsante di arresto di emergenza ai morsetti A1 (+) e A2 (-). Collegare il pulsante di arresto di emergenza tra il morsetto A1 del PNOZ X1P ed il morsetto positivo (L+) della tensione di alimentazione. Collegare il lato di messa a terra della tensione di alimentazione con A2. Il LED „Power“ è acceso.
- Retroazione con start automatico: Collegare un ponticello o dei relè esterni a Y1-Y2.
- Retroazione con start manuale: Collegare il pulsante start a Y1-Y2, eventualmente collegare in serie i contatti NC dei relè esterni.

I contatti di sicurezza si chiudono, il contatto ausiliario si apre. I LED „CH. 1“ e „CH. 2“ sono accesi. L'apparecchio è pronto per il funzionamento. Il pulsante start può essere nuovamente aperto.

Se viene aperto il circuito di entrata (pulsante di arresto di emergenza azionato), i contatti di sicurezza 13-14/23-24/33-34 si aprono ed il contatto ausiliario 41-42 si chiude.

Riattivazione

- Chiudere il circuito di entrata.
- In caso di start manuale azionare anche il pulsante start.

$$I_{\max} = \frac{R_{l\max}}{R_l / \text{km}}$$

$R_{l\max}$ = max. weerstand totale kabel (zie technische gegevens)

R_l / km = kabelweerstand/km

- Geen geringe stroomsterkten via contacten schakelen die tevoren grote stroomsterkten verwerkt hebben.
- Kabelmateriaal uit koperdraad met een temperatuurbestendigheid van 60/75 °C gebruiken.
- Aanwijzingen in het hoofdstuk „Technische gegevens“ beslist opvolgen.

Gebruik:

- Voedingsspanning via de noodstopknop op de klemmen A1 (+) en A2 (-) aansluiten: noodstopknop tussen klem A1 van de PNOZ X1P en de plusklem (L+) van de voedingsspanning aansluiten. Gearde zijde van de voedingsspanning met A2 verbinden. De LED „Power“ licht op.
- Terugkoppelcircuit met automatische start: brug of externe magneetschakelaars op Y1-Y2 aansluiten.
- Terugkoppelcircuit met handmatige start: startknop op Y1-Y2 aansluiten en indien gewenst externe magneetschakelaars in serie schakelen.

De veiligheidscontacten zijn gesloten, het hulpcontact geopend. De LED's „CH1“ en „CH2“ lichten op. Het relais is bedrijfsklaar. De startknop kan weer geopend worden. Wordt het ingangscircuit geopend (noodstopknop bediend), dan gaan de veiligheidscontacten 13-14/23-24/33-34 open en sluit het hulpcontact 41-42.

Opnieuw activeren

- Ingangscircuit sluiten.
- Bij handmatige start ook de startknop bedienen.

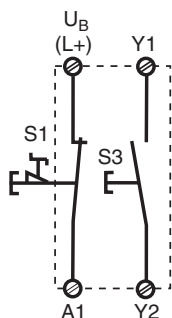

Fig. 2: Circuito de entrada monocanal: Conexión parada de emergencia; Rearme manual/Circuito de entrada monocanal: cablaggio di arresto d'emergenza; start manuale/Eenkanalig ingangscircuit: noodstop-schakeling; handmatige start

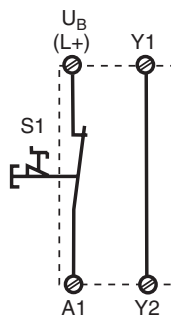

Fig. 3: Circuito de entrada monocanal: Conexión parada de emergencia; Rearme automático/Circuito de entrada monocanal: cablaggio di arresto d'emergenza; start manuale/Eenkanalig ingangscircuit: noodstop-schakeling; automatische start

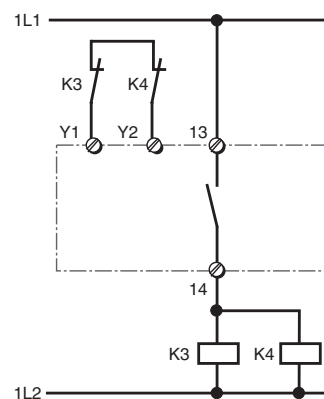

Fig. 4: Ejemplo de conexión para contactores externos/Esempio di collegamento per relè esterni/Aansluitvoorbeeld van externe magneetschakelaars

S1/S2: Pulsador de paro de emergencia o interruptor de puerta protectora/Esempio di collegamento per relè esterni/ Noodstop- of hekschakelaar

S3: Pulsador de rearme/pulsante di start/Startknop

Defectos - Averías

- Contacto a tierra
La tensión de alimentación se colapsa y se abren los contactos de seguridad mediante un fusible electrónico. Una vez haya desaparecido la causa del error y se haya desconectado la tensión de

Errori - guasti

- Dispersione verso terra.
La tensione di alimentazione viene interrotta e i contatti di sicurezza si aprono mediante un fusibile elettronico. Una volta rimosso la causa del guasto e interrotta la tensione di alimentazione, il dispositivo

Fouten - Storingen

- Aardsluiting
De voedingsspanning valt uit en de veiligheidscontacten worden geopend via een elektronische zekering. Na het wegvallen van de storingsoorzaak en het uitschakelen van de bedrijfsspanning voor

alimentación durante aprox. 1 minuto, el dispositivo volverá a estar listo para el servicio.

- Funcionamiento defectuoso de los contactos: En caso de soldadura de un contacto no es posible reactivar el dispositivo después de abrirse el circuito de entrada.

sarà pronto al funzionamento dopo circa un minuto.

- Malfunzionamenti dei contatti: In caso di contatti saldati tra loro, non è possibile la riattivazione dopo l'apertura del circuito di entrata.

ca. 1 minuut is het apparaat weer bedrijfsklaar.

- Contactfout: bij verkleefde contacten is na het openen van het ingangscircuit geen nieuwe activering mogelijk.

Datos técnicos	Dati tecnici	Technische gegevens	
Datos eléctricos	Dati elettrici	Elektrische gegevens	
Tensión de alimentación U_B	Tensione di alimentazione U_B	Voedingsspanning U_B	DC: 24 V
Tolerancia de tensión	Tolleranza di tensione	Spanningstolerantie	-15 ... +10 %
Consumo de energía con U_B	Potenza assorbita con U_B	Opgenomen vermogen bij U_B	1,5 W
Rango de frecuencia	Campo di frequenza	Frequentiebereik	50 ... 60 Hz
Ondulación residual	Ondulazione residua	Rimpelspanning	DC: 160 %
Tensión y corriente en circuito de entrada circuito de rearme y realimentación	Tensione e corrente su circuito d'ingresso circuito di start e di retroazione	Spanning en stroom op Ingangscircuit Start- en terugkoppelcircuit	24 V DC: 45 mA 24 V DC: 45 mA
Número de contactos de salida contactos de seguridad (NA) contacto auxiliar (NC)	Numero dei contatti di uscita Contatti di sicurezza (NA) Contatto ausiliario (NC)	Aantal uitgangsccontacten Veiligheidscontacten (M) hulpcontact (V)	3 1
Categoría de uso según EN 60947-4-1	Categoria d'uso secondo EN 60947-4-1	Gebruikscategorie volgens EN 60947-4-1	AC1: 240 V/0,01 ... 6 A/ 1500 VA DC1: 24 V/0,01 ... 6 A/ 150 W AC15: 230 V/5 A; DC13: 24 V/4 A
EN 60947-5-1 (DC13: 6 ciclos/Min)	EN 60947-5-1 (DC13: 6 cicli di commutazione/min)	EN 60947-5-1(DC13: 6 schakelingen/min.)	
Material de los contactos	Material de contacto	Contactmateriaal	AgSnO ₂ + 0,2 µm Au
Protección externa de los contactos según EN 60947-5-1 ($I_K = 1$ kA) fusible de acción rápida fusible de acción lenta fusible automático característica	Fusibile dei contatti, esterno, secondo norma EN 60947-5-1 ($I_K = 1$ kA) Fusibile rapido Fusibile ritardato Interruttore automatico Caratteristiche	Contactafzekering extern volgens EN 60947-5-1 ($I_K = 1$ kA) Smeltzekering snel Smeltzekering traag Zekeringautomaat Karakteristiek	6 A 4 A 24 V AC/DC: 4 A B/C
Resistencia máxima del total de la línea R_{lmax} Circuitos de entrada monocal DC	Resistenza totale del conduttore max. R_{lmax} circuiti d'ingresso a singolo canale DC	Max. weerstand totale kabel R_{lmax} ingangscircuits Eenkanalig DC	30 Ohm
Datos característicos de técnica de seguridad	Dati tecnici di sicurezza	Veiligheidstechnische kengegevens	
PL según EN ISO 13849-1	PL secondo EN ISO 13849-1	PL volgens EN ISO 13849-1	PL e (Cat. 4)
Categoría según EN 954-1	Categoria secondo EN 954-1	Categorie volgens EN 954-1	Cat. 4
SIL CL según EN IEC 62061	SIL CL secondo EN IEC 62061	SIL CL volgens EN IEC 62061	SIL CL 3
PFH según EN IEC 62061	PFH secondo EN IEC 62061	PFH volgens EN IEC 62061	2,31E-09
SIL según IEC 61511	SIL secondo IEC 61511	SIL volgens IEC 61511	SIL 3
PFD según IEC 61511	PFD secondo IEC 61511	PFD volgens IEC 61511	2,03E-06
t_M en años	t_M in anni	t_M in jaren	20
Tiempos	Tempi	Tijden	
Retardo a la conexión rearme automático rearme manual	Ritardo d'inserzione Start automatico Start manuale	Inschakelvertraging Automatische start Handmatige start	typ. 60 ms, max. 120 ms typ. 50 ms, max. 120 ms
Retardo a la desconexión en caso de parada de emergencia en caso de interrupción del suministro eléctrico	Ritardo di sgancio in caso di arresto di emergenza in caso di perdita di alimentazione	Afvalvertraging Bij noodstop Bij uitvallen spanning	typ.: 55 ms, max.: 90 ms typ.: 55 ms, max.: 90 ms
Tiempo de recuperación con la frecuencia máxima de 1/s tras parada de emergencia tras interrupción del suministro eléctrico	Tempo di ripristino per frequenza di commutazione max. 1/s dopo arresto di emergenza dopo perdita di alimentazione	Resettijd bij max. schakelfrequentie 1/s na noodstop na uitvallen spanning	150 ms 150 ms
Simultaneidad canal 1 y 2	Simultaneità canali 1 e 2	Gelijktijdigheid kanaal 1 en 2	∞
Inmidad a cortes de tensión	Ininfluenza mancanza tensione	Maximale spanningsonderbreking	20 ms
Medio ambiente	Dati ambientali	Omgevingscondities	
CEM	CEM	EMC	EN 60947-5-1, EN 61000-6-2
Vibraciones según EN 60068-2-6 frecuencia amplitud	Oscillazioni secondo la norma EN 60068-2-6 Frequenza Ampiezza	Trillingsbestendigheid volgens EN 60068-2-6 Frequentie Amplitude	10 ... 55 Hz 0,35 mm
Condiciones ambientales	Sollecitazione climatica	Klimaatcondities	EN 60068-2-78
Distancias de fuga y dispersión superficial según EN 60947-1 Grado de suciedad Categoría de sobretensión	Caratteristiche dielettriche secondo la norma EN 60947-1 Grado di contaminazione Categoria di sovratensione	Lucht- en kruipwegen volgens EN 60947-1 Vervuilingsgraad Oversturingscategorie	2 III

Tensión de aislamiento de dimensionado	Tensione nominale di isolamento	Nominale isolatiespanning	250 V
Resistencia tensión transitoria de dimensionado	Tensione di tenuta agli urti	Nominale stootspanningbestendigheid	4 kV
Temperatura ambiente	Temperatura ambiente	Omgevingstemperatuur	-10 ... + 55 °C
Temperatura de almacenaje	Temperatura di magazzino	Opslagtemperatuur	-40 ... +85 °C
Tipo de protección	Grado di protezione	Beschermingsgraad	
Recinto de montaje (p. ej. armario de distribución)	Spazio di montaggio (p. es. quadro elettrico ad armadio)	Inbouwruimte (b.v. schakelkast)	IP54
carcasa	Custodia	Behuizing	IP40
zona de bornes	Zona morsetti	Aansluitklemmen	IP20
Datos mecánicos	Dati meccanici	Mechanische gegevens	
Material de la carcasa	Materiale impiegato per la custodia	Behuizingsmateriaal	
carcasa	Custodia	Behuizing	PPO UL 94 V0
frente	Parte frontale	Front	ABS UL 94 V0
Sección del conductor externo (bornes de tornillo)	Sezione del cavo esterno (morsetti a vite)	Doorsnede van de aansluitkabels (schroefklemmen)	
1 conductor flexible	1 conduttore, flessibile	1 draad, flexibel	0,25 ... 2,5 mm ² , 24 - 12 AWG
2 conductores de misma sección, flexible con terminal, sin revestimiento de plástico	2 conduttori con lo stesso diametro, flessibile con capocorda, senza manicotto di plastica	2 draaden mad dezelfde doorsnede, flexibel met adereindhuls, zonder kunststofhuls	0,25 ... 1 mm ² , 24 - 16 AWG
flexible sin terminal o con terminal TWIN	flessibile senza capocorda o con capocorda TWIN	Flexibel zonder adereindhuls of met TWIN-adereindhuls	0,20 ... 1,5 mm ² , 24 - 16 AWG
Sección del conductor exterior (bornes de muelle)	Sezione del conduttore esterno (morsetti con molla a gabbia)	Doorsnede van de aansluitkabels (veerkrachtklemmen)	
flexible sin terminal	flessibile senza capocorda	flexibel zonder adereindhuls	0,20 ... 1,5 mm ² , 24 - 16 AWG
Carcasa con bornes de muelle	Custodia con morsetti con molla a gabbia	Behuizing met veerkrachtklemmen	
longitud de pelar	Lunghezza di spelatura	Afstriplengte	8 mm
bornes por conexión	Prese morsetti per connessione	Klemmen per aansluiting	2
Par de apriete para los bornes de tornillo	Coppia di serraggio per i morsetti a vite	Aanhaalmoment voor Schroefklemmen	0,5 Nm
Dimensiones (bornes de tornillo)	Misure (morsetti a vite)	Afmetingen (schroefklemmen)	
Al x An x Pr	altezza x larghezza x profondità	h x b x d	94 x 22,5 x 121 mm
Dimensiones (bornes de muelle)	Misure (morsetti con molla a gabbia)	Afmetingen (veerkrachtklemmen)	
Al x An x Pr	altezza x larghezza x profondità	h x b x d	101 x 22,5 x 121 mm
Posición de montaje	Posizione di montaggio	Inbouwpositie	cualquiera/a scelta/willekeurig
Peso	Peso	Gewicht	205 g

Son válidas las versiones actuales de las normas 2004-09.

Per le norme citate, sono applicate le 2004-09 versioni in vigore al momento.

Van toepassing zijn de in 2004-09 actuele versies van de normen.

Corriente térmica convencional en caso de carga simultánea de varios contactos/Corrente termica convenzionale con carico contemporaneo dei contatti/Convenzionale termische stroom bij gelijktijdige belasting van meerdere contacten

Número de contactos/Numero dei contatti/Aantal contacten	3	2	1
I_{th}	4,5 A	6 A	6 A

Vida útil del relé de salida/Durata dei relè di uscita/Levensduur van de uitgangsrelais

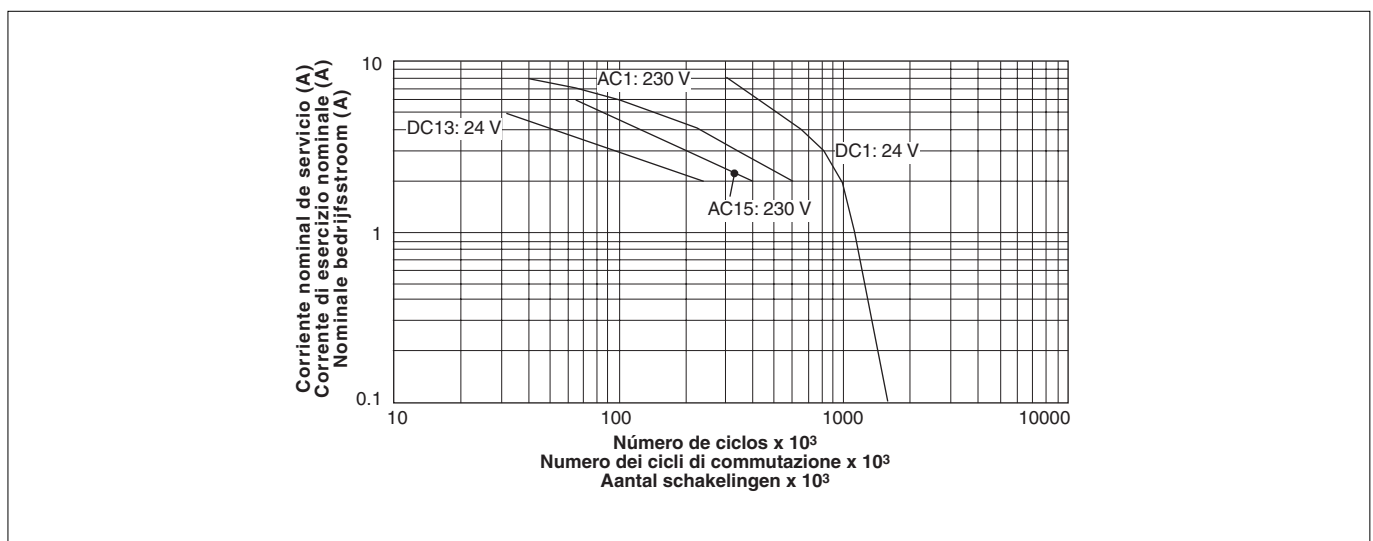

Dimensiones en mm (")/Dimensioni in mm (")/Afmetingen in mm (")

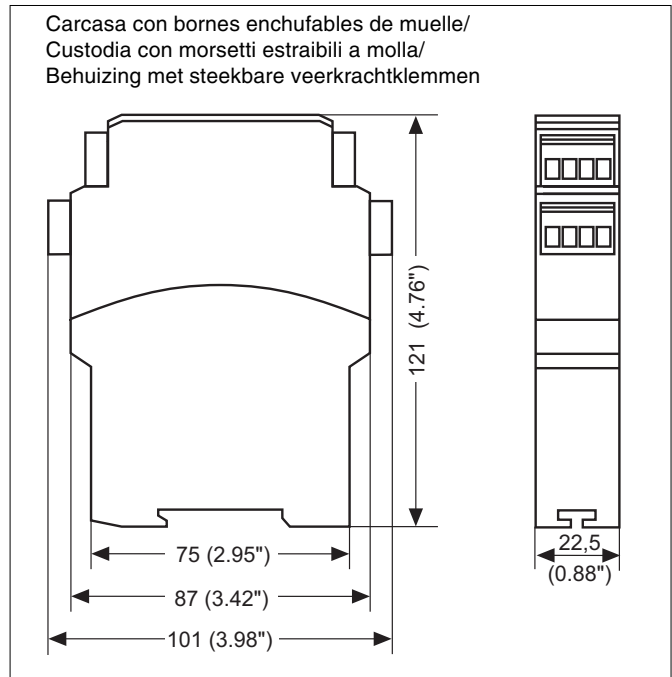
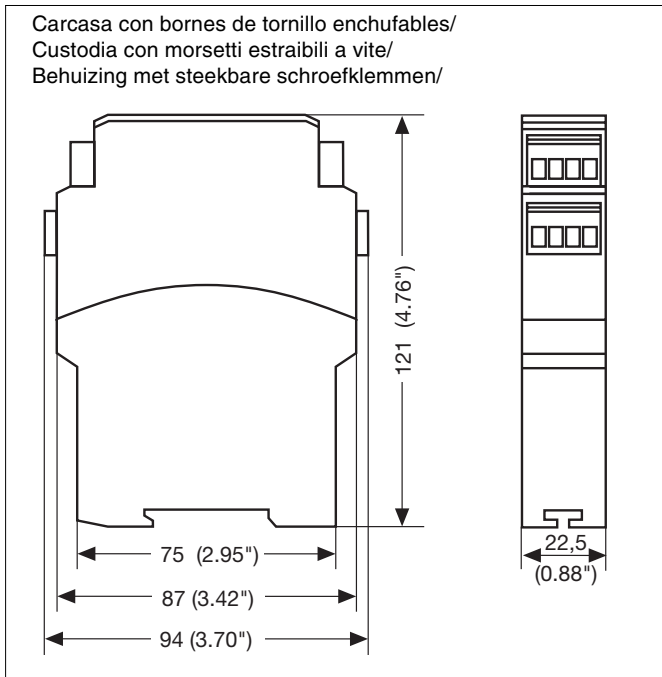

Extraer las bornas enchufables

Colocar un destornillador en el hueco de la carcasa tras la borna y hacer palanca: ¡ **No** tirar de las bornas por el cable !

Rimozione dei morsetti estraibili

Inserire il cacciavite nell'incavo dietro il connettore e fare leva: **Non** estrarre il connettore tirandolo per i cavi!

Steekbare klemmen uitnemen

Plaats de schroevendraaier in de uitsparing achter de klemmen en druk de klemmen naar buiten. De klemmen verwijderen door aan de kabels te trekken!

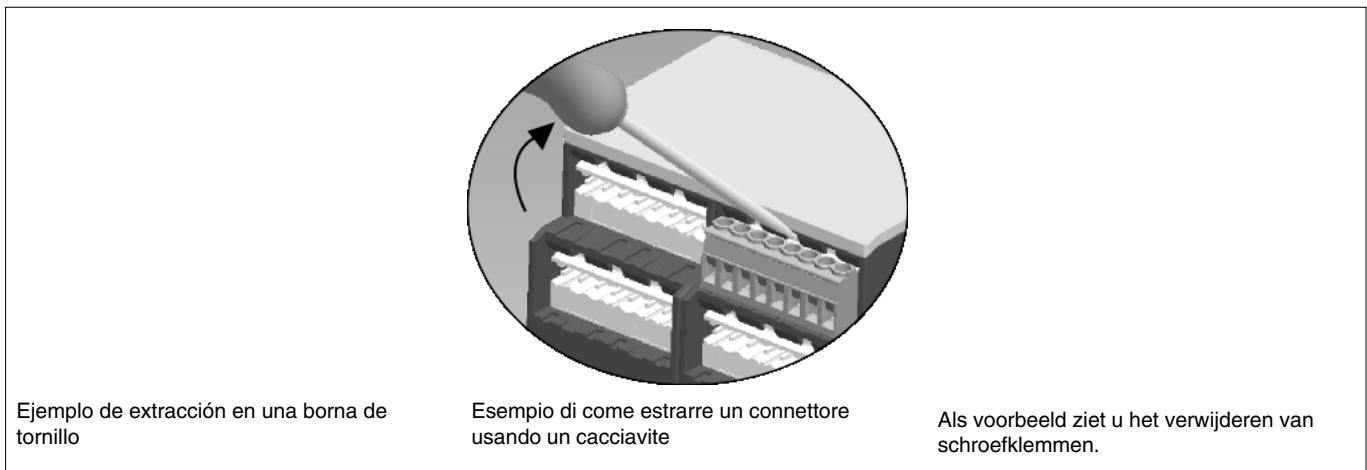

Ejemplo de extracción en una borna de tornillo

Esempio di come estrarre un connettore usando un cacciavite

Als voorbeeld ziet u het verwijderen van schroefklemmen.

Declaración CE de conformidad:

Estos productos cumplen los requisitos de la Directiva de Máquinas 2006/42/CE del Parlamento Europeo y del Consejo. La declaración CE de conformidad completa pueden encontrarla en la página web de Internet www.pilz.com
Apoderado: Norbert Fröhlich, Pilz GmbH & Co. KG, Felix-Wankel-Str. 2, 73760 Ostfildern, Deutschland

Dichiarazione di conformità CE:

Questo(i) prodotto(i) soddisfa i requisiti della Direttiva 2006/42/CE del Parlamento e del Consiglio Europeo sulle macchine. Il testo integrale della Dichiarazione di conformità CE è disponibile in Internet all'indirizzo www.pilz.com
Mandatario: Norbert Fröhlich, Pilz GmbH & Co. KG, Felix-Wankel-Str. 2, 73760 Ostfildern, Germania

EG-conformiteitsverklaring:

Deze producten voldoen aan de eisen van de Europese Machinerichtlijn 2006/42/EG. De volledige EG-conformiteitsverklaring vindt u op www.pilz.com
Gevolmachtigde: Norbert Fröhlich, Pilz GmbH & Co. KG, Felix-Wankel-Str. 2, 73760 Ostfildern, Duitsland

► **A** Pilz Ges.m.b.H., © 01 7986263-0, Fax: 01 7986264 ► **AUS** Pilz Australia, © 03 95446300, Fax: 03 95446311 ► **B** ► **L** Pilz Belgium, © 09 3217570, Fax: 09 3217571 ► **BR** Pilz do Brasil, © 11 4337-1241, Fax: 11 4337-1242 ► **CH** Pilz Industrieelektronik GmbH, © 062 88979-30, Fax: 062 88979-40
► **DK** Pilz Skandinavien K/S, © 74436332, Fax: 74436342 ► **E** Pilz Industrieelektronik S.L., © 938497433, Fax: 938497544 ► **F** Pilz France Electronic, © 03 88104000, Fax: 03 88108000 ► **FIN** Pilz Skandinavien K/S, © 09 27093700, Fax: 09 27093709 ► **GB** Pilz Automation Technology, © 01536 460766, Fax: 01536 460866 ► **I** Pilz Italia Srl, © 031 789511, Fax: 031 789555 ► **IRL** Pilz Ireland Industrial Automation, © 021 4346535, Fax: 021 4804994
► **J** Pilz Japan Co., Ltd., © 045 471-2281, Fax: 045 471-2283 ► **MEX** Pilz de Mexico, S. de R.L. de C.V., © 55 5572 1300, Fax: 55 5572 4194
► **NL** Pilz Nederland, © 0347 320477, Fax: 0347 320485 ► **NZ** Pilz New Zealand, © 09- 6345-350, Fax: 09-6345-352 ► **P** Pilz Industrieelektronik S.L., © 229407594, Fax: 229407595 ► **PRC** Pilz China Representative Office, © 021 62494658, Fax: 021 62491300 ► **ROK** Pilz Korea, © 031 8159541, Fax: 031 8159542 ► **SE** Pilz Skandinavien K/S, © 0300 13990, Fax: 0300 30740 ► **TR** Pilz Elektronik Güvenlik Ürünleri ve Hizmetleri Tic. Ltd. Şti., © 0224 2360180, Fax: 0224 2360184 ► **USA** Pilz Automation Safety L.P., © 734 354-0272, Fax: 734 354-3355 ► **www** www.pilz.com

► **D** Pilz GmbH & Co. KG, Sichere Automation, Felix-Wankel-Straße 2, 73760 Ostfildern, Deutschland, © +49 711 3409-0, Fax: +49 711 3409-133, E-Mail: pilz.gmbh@pilz.de