



- ▶ **D Betriebsanleitung**
- ▶ **GB Operating instructions**
- ▶ **F Manuel d'utilisation**

- ▶ **E Instrucciones de uso**
- ▶ **I Istruzioni per l'uso**
- ▶ **NL Gebruiksaanwijzing**

Sicherheitsbestimmungen

- Das Gerät darf nur von Personen installiert und in Betrieb genommen werden, die mit dieser Betriebsanleitung und den geltenden Vorschriften über Arbeitssicherheit und Unfallverhütung vertraut sind.
- Beachten Sie die VDE- sowie die örtlichen Vorschriften, insbesondere hinsichtlich Schutzmaßnahmen.
- Beim Transport, der Lagerung und im Betrieb die Bedingungen nach EN 60068-2-78 einhalten (s. technische Daten).
- Durch Öffnen des Gehäuses oder eigenmächtige Umbauten erlischt jegliche Gewährleistung.
- Montieren Sie das Gerät in einen Schaltschrank; Staub und Feuchtigkeit können sonst zu Beeinträchtigungen der Funktionen führen.
- Sorgen Sie an allen Ausgangskontakten bei kapazitiven und induktiven Lasten für eine ausreichende Schutzbeschaltung.
- Hinweis für Überspannungskategorie III: Wenn am Gerät höhere Spannungen als Kleinspannung (>50 V AC oder >120 V DC) anliegen, müssen angeschlossene Bedienelemente und Sensoren eine Bemessungsisolationsspannung von mind. 250 V aufweisen.

Bestimmungsgemäße Verwendung

Das Sicherheitsschaltgerät dient dem sicherheitsgerichteten Unterbrechen eines Sicherheitsstromkreises. Das Sicherheitsschaltgerät erfüllt Forderungen der EN 60947-5-1, EN 60204-1 und VDE 0113-1 und darf eingesetzt werden in Anwendungen mit

- Not-Halt-Tastern
- Schutztüren
- Lichtschranken

Gerätebeschreibung

Das Sicherheitsschaltgerät PNOZ X3.10P ist in einem P-99-Gehäuse untergebracht. Es kann mit 24 V Gleichspannung oder Wechselspannung betrieben werden.

Merkmale:

- Relaisausgänge: 3 Sicherheitskontakte (Schließer) und ein Hilfskontakt (Öffner), zwangsgeführt
 - Anschlussmöglichkeit für Not-Halt-Taster, Schutztürgrenztaster und Starttaster
 - Statusanzeigen
 - Überwachung externer Schütze möglich
 - Halbleiterausgang meldet Betriebsbereitschaft
- Das Schaltgerät erfüllt folgende Sicherheitsanforderungen:
- Schaltung ist redundant mit Selbstüberwachung aufgebaut (EN 954-1 Kategorie 4).
 - Sicherheitseinrichtung bleibt auch bei Ausfall eines Bauteils wirksam.
 - Bei jedem Ein-Aus-Zyklus der Maschine wird automatisch überprüft, ob die Relais der Sicherheitseinrichtung richtig öffnen und schließen.
 - Das Gerät hat eine elektronische Sicherung.

Safety Regulations

- The unit may only be installed and operated by personnel who are familiar with both these instructions and the current regulations for safety at work and accident prevention.
- Follow VDE and local regulations especially as regards preventative measures.
- Transport, storage and operating conditions should all conform to EN 60068-2-78.
- Any guarantee is void following opening of the housing or unauthorised modifications.
- The unit should be panel mounted, otherwise dampness or dust could lead to function impairment.
- Adequate protection must be provided on all output contacts especially with capacitive and inductive loads.
- Note for overvoltage category III: If voltages higher than low voltage (>50 VAC or >120 VDC) are present on the unit, connected control elements and sensors must have a rated insulation voltage of at least 250 V.

Authorised Applications

The safety relay provides a safety-related interruption of a safety circuit. The safety relay meets the requirements of EN 60947-5-1, EN 60204-1 and VDE 0113-1 and may be used in applications with

- E-STOP pushbuttons
- Safety gates
- Light barriers

Description

The Safety Relay PNOZ X3.10P is enclosed in a 45 mm P-99 housing. The unit can be operated with 24 VAC/DC.

Features:

- Relay outputs: 3 safety contacts (N/O) and one auxiliary contact (N/C), positive-guided
- Connections for Emergency Stop Button, Safety Gate Limit Switch and Reset button
- Status Indicators
- Monitoring of external contactors/relays possible
- Semi-conductor outputs show ready for operation

The relay complies with the following safety requirements:

- The circuit is redundant with built-in self-monitoring (EN 954-1 Category 4).
- The safety function remains effective in the case of a component failure.
- The correct opening and closing of the safety function relays is tested automatically in each on-off cycle.
- The relays has an electronic fuse.

Conseils préliminaires

- La mise en oeuvre de l'appareil doit être effectuée par une personne spécialisée en installations électriques, en tenant compte des prescriptions des différentes normes applicables (NF, EN, VDE...) notamment au niveau des risques encourus en cas de défaillance de l'équipement électrique.
- Respecter les exigences de la norme EN 60068-2-78 lors du transport, du stockage et de l'utilisation de l'appareil.
- L'ouverture de l'appareil ou sa modification annule automatiquement la garantie.
- L'appareil doit être monté dans une armoire; l'humidité et la poussière pouvant entraîner des aléas de fonctionnement.
- Vérifiez que le pouvoir de coupure des contacts de sortie est suffisant en cas de circuits capacitifs ou inductifs.
- Remarque relative à la catégorie de surtensions III :
Si l'appareil est alimenté avec des tensions supérieures à la basse tension (>50 V AC ou >120 V DC), les éléments de commande et les capteurs raccordés doivent supporter une tension d'isolement assignée d'au moins 250 V.

Domaines d'utilisation

Le bloc logique de sécurité sert à interrompre en toute sécurité un circuit de sécurité. Le bloc logique de sécurité satisfait aux exigences des normes EN 60947-5-1, EN 60204-1 et VDE 0113-1 et peut être utilisé dans des applications avec des

- poussoirs d'arrêt d'urgence
- protecteurs mobiles
- barrières immatérielles

Description de l'appareil

Inseré dans un boîtier P-99, le bloc logique de sécurité PNOZ X3.10P peut être alimenté en 24 VAC/DC.

Particularités :

- Sorties disponibles : 3 contacts à fermeture de sécurité et un contact à ouverture pour signalisation
- Bornes de raccordement pour poussoirs AU, détecteurs de position et poussoir de validation
- LEDs de visualisation
- Auto-contrôle possible des contacteurs externes
- Sorties statique d'information (relais en position travail)

Le relais PNOZ X3.10P répond aux exigences suivantes :

- conception redondante avec auto-surveillance (selon EN 954-1 cat. 4)
- sécurité garantie même en cas de défaillance d'un composant
- test cyclique (ouverture/fermeture des relais internes) à chaque cycle Marche/Arrêt de la machine
- Le relais dispose d'un fusible électronique.

Funktionsbeschreibung

Das Schaltgerät PNOZ X3.10P dient dem sicherheitsgerichteten Unterbrechen eines Sicherheitsstromkreises. Nach Anlegen der Versorgungsspannung leuchtet die LED "Power". Das Gerät ist betriebsbereit, wenn der Startkreis S13-S14 geschlossen ist oder ein Startkontakt an S33-S34 geöffnet und wieder geschlossen wurde.

- Eingangskreis geschlossen (z. B. Not-Halt-Taster nicht betätigt): Relais K1 und K2 gehen in Wirkstellung und halten sich selbst. Die Statusanzeigen für "CH. 1" und "CH. 2" leuchten. Die Sicherheitskontakte (13-14/23-24/33-34) sind geschlossen, der Hilfskontakt (41-42) ist geöffnet.
- Eingangskreis wird geöffnet (z. B. Not-Halt-Taster betätigt): Relais K1 und K2 fallen in die Ruhelage zurück. Die Statusanzeige für "CH. 1" und "CH. 2" erlischt. Die Sicherheitskontakte (13-14/23-24/33-34) werden redundant geöffnet, der Hilfskontakt (41-42) geschlossen.

Halbleiterausgang

Der Halbleiterausgang Y32 leitet, wenn die Relais K1 und K2 in Wirkstellung sind. Er sperrt, wenn die Relais in Ruhelage sind.

Function Description

The relay PNOZ X3.10P provides a safety-oriented interruption of a safety circuit. When the operating voltage is supplied the LED "Power" is illuminated. The unit is ready for operation, when the reset circuit S13-S14 is closed or a reset contact at S33-S34 was opened and closed again.

- Input Circuit closed (e.g. the Emergency Stop button is not pressed): Relays K1 and K2 energise and retain themselves. The status indicators for "CH. 1" and "CH. 2" illuminate. The safety contacts (13-14/23-24/33-34) are closed, the auxiliary contact (41-42) is open.
- Input Circuit is opened (e.g. Emergency Stop is pressed) Relays K1 and K2 de-energise. The status indicators for "CH.1" and "CH.2" go out. The safety contacts (13-14/23-24/33-34) will be opened (redundant), the auxiliary contact (41-42) closes.

Semi-conductor output

The semi-conductor Y32 conducts if the relays K1 and K2 are energised. Y32 switches off when the relays de-energise to rest position.

Description du fonctionnement

Le relais PNOZ X3.10P assure de façon sûre, l'ouverture d'un circuit de sécurité. A la mise sous tension du relais (A1-A2), la LED "Power" s'allume. Le relais est activé si le circuit de réarmement S13-S14 est fermé ou si le contact de réarmement sur S33-S34 a été ouvert puis refermé.

- Circuits d'entrée fermés (poussoir AU non actionné) : Les relais K1 et K2 passent en position travail et s'auto-maintiennent. Les LEDs "CH.1" et "CH.2" s'allument. Les contacts de sécurité (13-14/23-24/33-34) sont fermés et le contact d'info. (41-42) est ouvert.
- Circuits d'entrée ouverts (poussoir AU actionné) : Les relais K1 et K2 retombent. Les LEDs "CH.1" et "CH.2" s'éteignent. Les contacts de sécurité (13-14/23-24/33-34) s'ouvrent et le contact d'info. (41-42) se ferme.

Sortie statique

La sortie statique Y32 est passante si les relais K1 et K2 sont en position travail. Elle est bloquée si les relais sont en position repos.

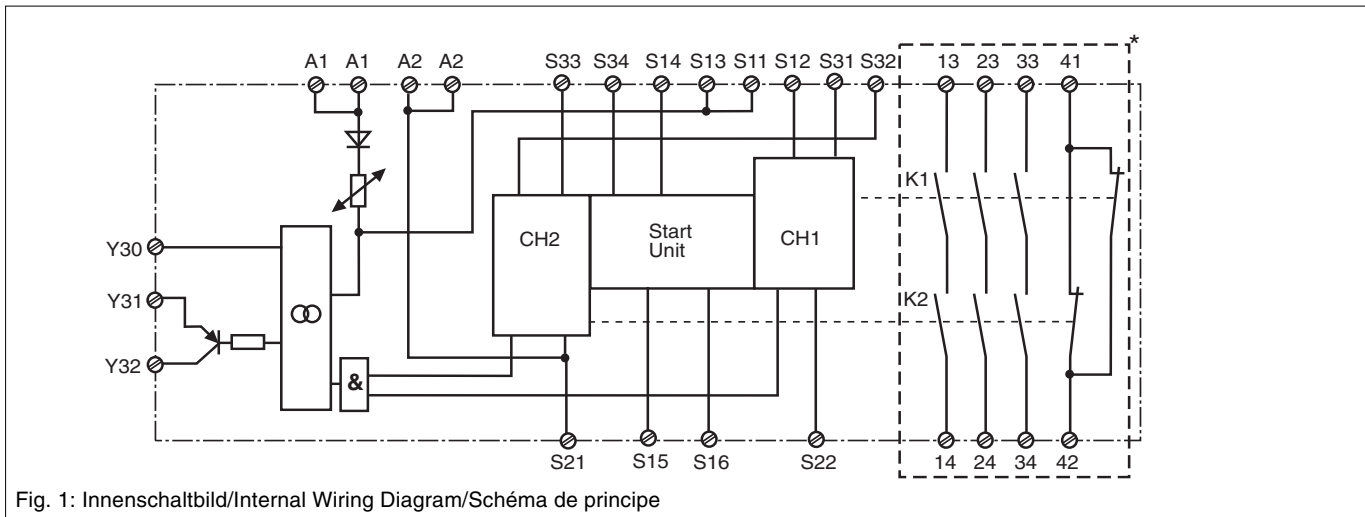

Fig. 1: Innenschaltbild/Internal Wiring Diagram/Schéma de principe

* Isolation zum nicht markierten Bereich und der Relaiskontakte zueinander: Basisisolierung (Überspannungskategorie III), sichere Trennung (Überspannungskategorie II)

* Insulation between the non-marked area and the relay contacts: Basic insulation (overvoltage category III), safe separation (overvoltage category II)

* Isolation de la partie non sélectionnée par rapport aux contacts relais : isolation basique (catégorie de surtensions III), isolation galvanique (catégorie de surtensions II)

Betriebsarten:

- Einkanaliger Betrieb: Eingangsbeschaltung nach VDE 0113-1 und EN 60204-1, keine Redundanz im Eingangskreis, Erdschlüsse im Tasterkreis werden erkannt.
- Zweikanaliger Betrieb: Redundanter Eingangskreis, Erdschlüsse im Tasterkreis und Querschlüsse zwischen den Tasterkontakten werden erkannt.
- Automatischer Start: Gerät ist aktiv, sobald der Eingangskreis geschlossen ist.
- Manueller Start: Gerät ist erst dann aktiv, wenn ein Starttaster betätigt wird.
- Manueller Start mit Überwachung: Gerät ist nur aktiv, wenn vor dem Schließen des Eingangskreises der Startkreis geöffnet wird und der Startkreis nach dem Schließen des Eingangskreises und nach Ablauf der Wartezeit (s. techn. Daten) geschlossen wird.

Operating Modes

- Single-channel operation: Input wiring according to VDE 0113-1 and EN 60204-1, no redundancy in the input circuit. Earth faults are detected in the emergency stop circuit.
- Two-channel operation: Redundancy in the input circuit. Earth faults in the Emergency Stop circuit and shorts across the emergency stop push button are also detected.
- Automatic reset: Unit is active as soon as the input circuit is closed.
- Manual reset: Unit is only active when a reset button has been pressed.
- Manual reset with monitoring: Unit will only be active if the reset circuit is opened before the input circuit closes, and the reset circuit is closed after the input circuit has closed and the waiting time has elapsed (see technical data).

Modes de fonctionnement

- Commande par 1 canal : conforme aux prescriptions de la EN 60204/1, pas de redondance dans le circuit d'entrée. La mise à la terre du circuit d'entrée est détectée
- Commande par 2 canaux : circuit d'entrée redondant. La mise à la terre et les courts-circuits entre les contacts sont détectés.
- Réarmement automatique : le relais est activé dès la fermeture des canaux d'entrée.
- Réarmement manuel : le relais n'est activé qu'après une impulsion sur un poussoir de validation.
- Réarmement manuel auto-contrôlé : L'appareil est uniquement actif lorsque le circuit de réarmement est ouvert avant fermeture des circuits d'entrées et que le circuit de réarmement est fermé après fermeture des circuits d'entrées et écoulement du temps d'attente (voir les caractéristiques techniques).

- Kontaktvervielfachung und -verstärkung durch Anschluss von externen Schützen

Montage

Das Sicherheitsschaltgerät muss in einen Schaltschrank mit einer Schutzart von mind. IP54 eingebaut werden. Zur Befestigung auf einer Normschiene dient ein Rastelement auf der Rückseite des Geräts.

Inbetriebnahme

Beachten Sie bei der Inbetriebnahme:

- Auslieferungszustand bei Geräten mit Schraubklemmen: Brücke zwischen S11-S12 (Eingangskreis zweikanalig) und S15-S16 (Schutztürsteuerung).
- Nur die Ausgangskontakte 13-14/23-24/33-34 sind Sicherheitskontakte. Ausgangskontakt 41-42 ist ein Hilfskontakt (z. B. für Anzeige).
- **Vor die Ausgangskontakte eine Sicherung (10 A flink oder 6 A träge) schalten, um das Verschweißen der Kontakte zu verhindern.**
- Berechnung der max. Leitungslänge I_{max} im Eingangskreis:

$$I_{max} = \frac{R_{lmax}}{R_l / km}$$

R_{lmax} = max. Gesamtleitungswiderstand (s. technische Daten)

R_l / km = Leitungswiderstand/km

Da die Funktion Querschlusserkennung nicht einfehlersicher ist, wird sie von Pilz während der Endkontrolle geprüft. Eine Überprüfung nach der Installation des Geräts ist wie folgt möglich:

1. Gerät betriebsbereit (Ausgangskontakte geschlossen)
 2. Die Testklemmen S22-S32 zur Querschlussprüfung kurzschließen.
 3. Die Sicherung im Gerät muss auslösen und die Ausgangskontakte öffnen. Leitungslängen in der Größenordnung der Maximallänge können das Auslösen der Sicherung um bis zu 2 Minuten verzögern.
 4. Sicherung wieder zurücksetzen: den Kurzschluss entfernen und die Betriebsspannung für ca. 1 Minute abschalten.
- Das Netzteil muss den Vorschriften für Funktionskleinspannungen mit sicherer elektrischer Trennung (SELV, PELV) nach VDE 0100, Teil 410 entsprechen.
 - Leitungsmaterial aus Kupferdraht mit einer Temperaturbeständigkeit von 60/75 °C verwenden.
 - Sorgen Sie beim Anschluss von magnetisch wirkenden, auf Reedkontakten basierenden Näherungsschaltern dafür, dass der max. Einschaltspitzenstrom (am Eingangskreis) den Näherungsschalter nicht überlastet.
 - Angaben im Kapitel „Technische Daten“ unbedingt einhalten.

Ablauf:

- Versorgungsspannung: Versorgungsspannung an Klemmen A1 und A2 anlegen.
- Startkreis:
 - Automatischer Start: S13-S14 brücken (S33-S34 offen).
 - Automatischer Start bei Schutzürsteuerung mit Anlaufest: S15-S16 brücken, Schließerkontakt der Schutzür zwischen S13-S14 anschließen.

- Increase in the number of available contacts by connection of external contactors/relays.

Installation

The safety relay must be panel mounted (min. IP54). There is a notch on the rear of the unit for DIN-Rail attachment.

Operation

Please note for operation:

- Unit equipped with screw terminals is delivered with a bridge between S11-S12 (2-channel input circuit) and S15-S16 (Safety-gate control)
- Only the output contacts 13-14/23-24/33-34 are safety contacts. Output contact 41-42 is an auxiliary contact (e.g. for a display).
- **To prevent a welding together of the contacts, a fuse (10 A quick/6 A slow acting) must be connected before the output contacts.**
- Calculate the max. Cable runs I_{max} in the input circuit:

$$I_{max} = \frac{R_{lmax}}{R_l / km}$$

R_{lmax} = Max. Total cable resistance (see technical details)

R_l / km = Cable resistance/km

As the function for detecting shorts across the inputs is not failsafe, it is tested by Pilz during the final control check.

However, a test is possible after installing the unit and it can be carried out as follows:

1. Unit ready for operation (output contacts closed)
 2. Short circuit the test (connection) terminals S22-S32 for detecting shorts across the inputs.
 3. The unit's fuse must be triggered and the output contacts must open. Cable lengths in the scale of the maximum length can delay the fuse triggering for up to 2 minutes.
 4. Reset the fuse: remove the short circuit and switch off the operating voltage for approx. 1 minute.
- The power supply must comply with the regulations for extra low voltages with safe electrical separation (SELV, PELV) in accordance with VDE 0100, Part 410.
 - Use copper wiring that will withstand 60/75 °C.
 - When connecting magnetically operated, Reed proximity switches, ensure that the max. peak inrush current (on the input circuit) does not overload the proximity switch.
 - Important details in the section "Technical Data" should be noted and adhered to.

To operate:

- Supply operating voltage: Connect the operating voltage to terminals A1 and A2.
- Reset circuit:
 - Automatic reset: Bridge S13-S14 (S33-S34 open).
 - Automatic reset for safety-gate control with start-up test: Bridge S15-S16, connect safety gate (N/O contact) to S13-S14

- Augmentation du nombre de contacts ou du pouvoir de coupure par l'utilisation de contacteurs externes.

Montage

Le relais doit être monté en armoire ayant un indice de protection mini IP54. Sa face arrière permet un montage sur rail DIN.

Mise en oeuvre

Remarques préliminaires :

- Pontages présents à la livraison au appareil avec bornes à vis : S11-S12 (commande par 2 canaux) et S15-S16 (Surveillance du protecteur mobile)
- Seuls les contacts 13-14, 23-24, 33-34 sont des contacts de sécurité. Le contact 41-42 est un contact d'information (ex. voyant)
- **Protection de contacts de sortie par des fusibles 10 A rapides ou 6 A normaux pour éviter leur soudage**
- Calculer les longueurs de câblage max I_{max} dans le circuit d'entrée:

$$I_{max} = \frac{R_{lmax}}{R_l / km}$$

R_{lmax} = résistivité de câblage totale max. (voir les caractéristiques techniques)

R_l / km = résistivité de câblage/km

La fonction de détection de court-circuit est testé par Pilz lors du contrôle final. Un test sur site est possible de la façon suivante :

1. Appareil en fonction (contacts de sortie fermés)
 2. Court-circuiter les bornes de raccordement nécessaires au test S22-S32.
 3. Le fusible interne du relais doit déclencher et les contacts de sortie doivent s'ouvrir. Le temps de réponse du fusible peut aller jusqu'à 2 min. si les longueurs de câblage sont proches des valeurs maximales.
 4. Réarmement du fusible : enlever le court-circuit et couper l'alimentation du relais pendant au moins 1 min.
- L'alimentation doit satisfaire aux prescriptions relatives aux tensions extra basses avec une isolation électrique de sécurité (SELV, PELV) selon VDE 0100, partie 410.
 - Utiliser uniquement des fils de câblage en cuivre 60/75 °C.
 - Lors du raccordement de détecteurs de proximité magnétiques, basés sur des contacts Reed, veuillez vous assurer que le courant de crête max. à la mise sous tension (sur le circuit d'entrée) ne surcharge pas les détecteurs de proximité.
 - Respecter les données indiquées dans le chap. „Caractéristiques techniques“.

Mise en oeuvre :

- Tension d'alimentation : amener la tension d'alimentation sur A1 et A2.
- Circuit de réarmement:
 - réarmement automatique: pontage des bornes S13-S14 (S33-S34 ouvert)
 - réarmement automatique pour surveillance de protecteurs mobiles avec test des conditions initiales : pontage des bornes S15-S16, protecteur mobile (contact de travail) sur S13-S14

- Manueller Start: Taster an S13-S14 anschließen (S15-S16 offen)
- Manueller Start mit Überwachung: Taster an S33-S34 anschließen (S13-S14 offen).
- Eingangskreis:
 - Einkanalig: S21-S22 und S31-S32 brücken. Öffnerkontakt von Auslöseelement an S11 und S12 anschließen.
 - Zweikanalig ohne Querschlosserkennung: S21-S22 brücken. Öffnerkontakt von Auslöseelement an S11-S12 und S11-S32 anschließen.
 - Zweikanalig mit Querschlosserkennung: S11-S12 brücken. Öffnerkontakt von Auslöseelement an S21-S22 und S31-S32 anschließen.
- Rückführkreis: Externe Schütze in Reihe zu Startkreis S13-S14 bzw. S33-S34 anschließen.
- 24 V Versorgungsspannung für Halbleiterausgang: +24 V DC an Klemme Y31 und 0 V an Klemme Y30 anschließen.

Die Sicherheitskontakte sind aktiviert (geschlossen) und der Hilfskontakt 41-42 ist geöffnet. Die Statusanzeige für "CH.1", "CH. 2", leuchten. Das Gerät ist betriebsbereit. Wird der Eingangskreis geöffnet, öffnen die Sicherheitskontakte 13-14/23-24/33-34 und der Hilfskontakt 41-42 schließt. Die Statusanzeige erlischt.

Wieder aktivieren

- Eingangskreis schließen.
 - Bei manuellem Start Taster zwischen S13 und S14 betätigen.
 - Bei manuellem Start mit Überwachung Taster zwischen S33 und S34 betätigen.
- Die Statusanzeigen leuchten wieder, die Sicherheitskontakte sind geschlossen.

Anwendung

Fig. 2 ... Fig. 11 zeigen Anschlussbeispiele für Not-Halt-Beschaltung mit automatischem und überwachtem Start, Schutztüransteuerung und Lichtschrankensteuerung sowie Kontaktvervielfachung durch externe Schütze.

Bitte beachten Sie:

- Fig. 2 und 7: **keine** Verbindung S33-S34
- Fig. 3, 4 und 5, 6: **keine** Verbindung S13-S14
- Fig. 7: Automatischer Start bei Schutztürsteuerung: Das Gerät ist bei geöffneter Schutztür über den Startkreis S13-S14 startbereit. Nach Schließen der Eingangskreise S21-S22 und S31-S32 werden die Sicherheitskontakte geschlossen.

Beachten Sie bei Fig. 2 und 7: Das Gerät startet bei Spannungsausfall und -wiederkehr automatisch. Verhindern Sie einen unerwarteten Wiederanlauf durch externe Schaltungsmaßnahmen.

- Manual reset: Connect button to S13-S14 (S15-S16 open).
- Manual reset with monitoring: Connect button to S33-S34 (S13-S14 open).
- Input circuit:
 - Single-channel: Bridge S21-S22 and S31-S32. Connect N/C contact from safety switch (e.g. Emergency-Stop) to S12 and S11.
 - Two-channel without detection of shorts across the contacts: Bridge S21-S22. Connect N/C contact from safety switch to S11-S12 and S31-S32.
 - Two-channel with detection of shorts across the contacts: Bridge S11-S12. Connect N/C contact from safety switch to S21-S22 and S31-S32.
- Feedback control loop: Connect external relays/contactors in series to reset circuit S13-S14 or S33-S34.
- 24 VDC supply voltage for semiconductor output: Connect +24 VDC to terminals Y31 and 0 VDC to Y30.

The safety contacts are activated (closed) and the auxiliary contact (41-42) is open. The status indicators "CH.1" and "CH.2" are illuminated. The unit is ready for operation. If the input circuit is opened, the safety contacts 13-14/23-24, 33-34 open and the auxiliary contact 41-42 closes. The status indicator goes out.

Reactivation

- Close the input circuit.
 - For manual reset, press the button between S13 and S14.
 - For manual reset with monitoring, press the button between S33-S34.
- The status indicators light up again, the safety contacts are closed.

Application

Fig. 2 ... Fig. 11 show connection examples for Emergency Stop wiring with automatic and monitored reset, safety gate control and light curtain control as well as contact expansion via external contactors.

- Fig. 2 and 7: S33-S34 **not** connected
- Fig. 3, 4 and 5, 6: S13-S14 **not** connected
- Fig. 7: Automatic reset with safety gate control: with the safety gate open the unit is ready for operation via reset circuit S13-S14. After closing the safety input circuit S21-S22 and S31-S32 the safety contacts will close.

Please note for Fig. 2 and 7: the device starts automatically after loss of power. You should prevent an unintended start-up by using external circuitry measures.

- réarmement manuel : câblage d'un poussoir sur S13-S14 (S15-S16 ouvert).
- réarmement manuel auto-côntrolé: câblage d'un poussoir sur S33-S34 (S13-S14 ouvert).
- Circuits d'entrée:
 - Commande par 1 canal : câblage du contact à ouverture entre S11-S12, pontage entre S21-S22 et S31-S32
 - Commande par 2 canaux sans détection de courts-circuits : câblage du contact à ouverture entre S11-S12 et S11-S32, pontage entre S21-S22
 - Commande par 2 canaux avec détection de courts-circuits : câblage des contacts à ouverture entre S21-S22 et S31-S32, pontage entre S11-S12
- Boucle de retour: câbler les contacts des contacteurs externes en série dans le circuit de réarmement S13-S14 ou S33-S34
- Alimentation en 24 VCC de sortie statique: relier le +24 V DC à la borne Y31 et le 0 V à la borne Y30.

Les contacts de sécurité se ferment et le contact d'information 41-42 s'ouvre. Les LEDs "CH.1" et "CH.2" sont allumées.

L'appareil est prêt à fonctionner.

Si le circuit d'entrée est ouvert, les contacts de sécurité retombent et le contact d'information 41-42 se ferme. Les LEDs s'éteignent.

Remise en route :

- fermer le circuit d'entrée.
- en cas de réarement manuel, appuyer le poussoir S13-S14.
- en cas de surveillance du circuit de réarmement, appuyer le poussoir de validation S33-S34.

Les affichages d'état s'allument à nouveau. Les contacts de sécurité sont fermées.

Utilisation

Les figures 2 à 11 représentent les différents câblages possibles du PNOZ X3P à savoir : poussoir AU avec réarmement automatique ou auto-côntrolé, interrupteurs de position, barrage immatériel et augmentation du nombre des contacts de sécurité par contacteurs externes.

- Fig. 2 et 7: **pas** de câblage sur S33-S34
- Fig. 3, 4 et 5, 6: **pas** de câblage sur S13-S14
- Fig. 7: Réarmement automatique en cas de surveillance protecteur: lorsque le protecteur est ouvert, le circuit S13-S14 se ferme et le relais est prêt à fonctionner. Dès la fermeture des canaux d'entrée S21-S22 et S31-S32, les contacts de sortie du relais se ferment.

Dans le cas de la figure 2 et 7, l'appareil se réarme automatiquement après une coupure et une remise sous tension. Evitez tout risque de redémarrage par un câblage externe approprié.

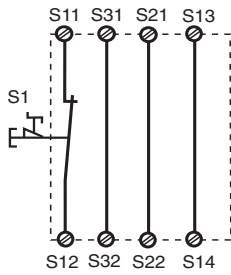

Fig. 2: Eingangskreis einkanalig, automat. Start/Single-channel input circuit, automatic reset/Commande par 1 canal, validation automatique

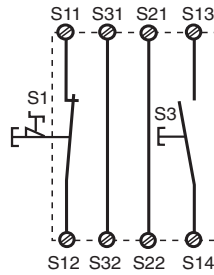

Fig. 3: Eingangskreis einkanalig, manueller Start/Single-channel input circuit, manual reset/Commande par 1 canal, validation manuel

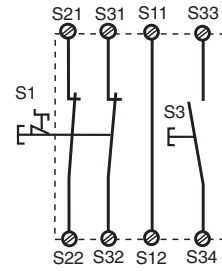

Fig. 4: Eingangskreis zweikanalig, überwachter Start/Two-channel input circuit, monitored reset/Commande par 2 canaux, surveillance du poussoir de validation

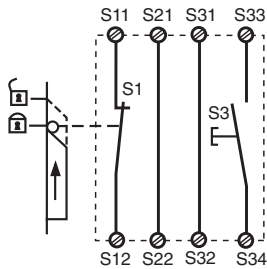

Fig. 5: Schutztürsteuerung einkanalig, überwachter Start/Single-channel safety gate control, monitored reset/Surveillance de protecteur, commande par 1 canal, surveillance du poussoir de validation

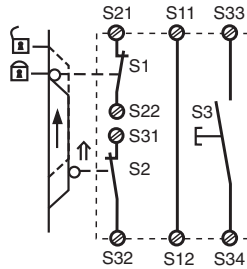

Fig. 6: Schutztürsteuerung zweikanalig, überwachter Start/Two-channel safety gate control, monitored reset/Surveillance de protecteur, commande par 2 canaux, surveillance du poussoir de validation

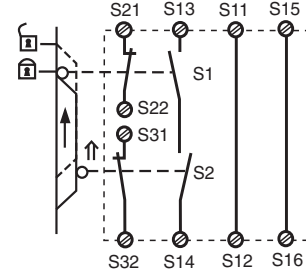

Fig. 7: Schutztürsteuerung zweikanalig, automatischer Start mit Anlaufest/Two channel safety gate control, automatic reset/Surveillance de protecteur, commande par 2 canaux, validation automatique

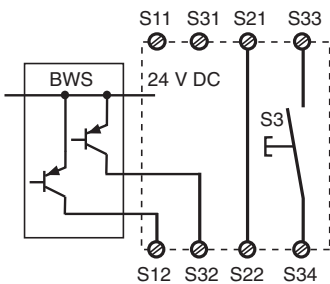

Fig. 8: Lichtschrankensteuerung, zweikanalig, Querschlusserkennung durch BWS, überwachter Start/Dual-channel light curtain control, short circuit detection via ESPE, monitored reset/Commande par 2 canaux par barrage immatériel, surveillance du poussoir de validation

↑ betätigtes Element/Switch activated/élément actionné

🚪 Tür nicht geschlossen/Gate open/porte ouverte

🚪 Tür geschlossen/Gate closed/porte fermée

S1/S2: Not-Halt- bzw. Schutztürschalter/ Emergency Stop Button, Safety Gate Limit Switch/Poussoir AU, détecteurs de position

S3: Starttaster/Reset button/Poussoir de réarmement

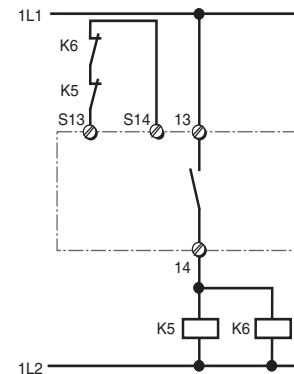

Fig. 9: Anschlussbeispiel für externe Schütze, einkanalig, automatischer Start/ Connection example for external contactors/ relays, single-channel, automatic reset/ Branchement contacteurs externes, commande par 1 canal, validation automatique

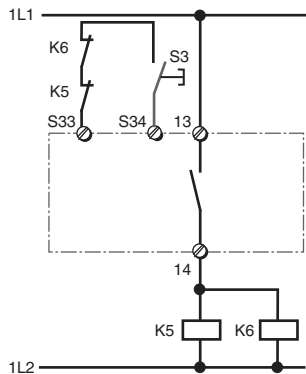

Fig. 10: wie Fig. 9 mit überwachtem Start/ Like Fig. 9 with monitored reset/comme Fig. 9 avec surveillance du poussoir de validation

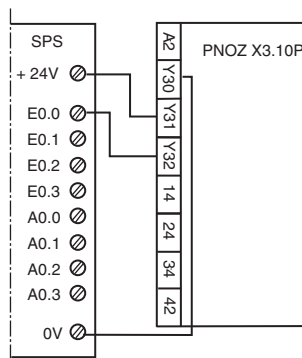

Fig. 11: Anschlussbeispiel für Halbleiterausgang/Connection of semiconductor output/Câblage de la sortie statique

Fehler - Störungen

- Erdschluss bei PNOZ X3.10P:
Eine elektronische Sicherung bewirkt das Öffnen der Ausgangskontakte. Nach Wegfall der Störungsursache und Abschalten der Versorgungsspannung für ca. 1 min ist das Gerät wieder betriebsbereit.
- Fehlfunktionen der Kontakte: Bei verschweißten Kontakten ist nach Öffnen des Eingangskreises keine neue Aktivierung möglich.
- LED "Power" leuchtet nicht: Kurzschluss oder Versorgungsspannung fehlt.

Faults

- Earth fault on PNOZ X3.10P:
An electronic fuse causes the output contacts to open. Once the cause of the fault has been removed and the supply voltage shut off for approx. 1 min, the unit is ready for operation.
- Contact failure: In the case of welded contacts, no further activation is possible following an opening of the input circuit.
- LED "Power" is not illuminated if short-circuit or the supply voltage is lost.

Erreurs - Défaillances

- Défaut de masse du PNOZ X3.10P:
un fusible électronique entraîne l'ouverture des contacts de sortie. Une fois la cause du défaut éliminée et la tension d'alimentation coupée pendant environ 1 minute, l'appareil est à nouveau prêt à fonctionner.
- Défaut de fonctionnement des contacts de sortie: en cas de soudage d'un contact lors de l'ouverture du circuit d'entrée, un nouvel armement est impossible.
- LED "Power" éteinte: tension d'alimentation non présente ou court-circuit interne.

Technische Daten

Technical Data

Caractéristiques techniques

Elektrische Daten	Electrical data	Données électriques	
Versorgungsspannung U_B	Supply Voltage U_B	Tension d'alimentation U_B	24 V AC/DC
Spannungstoleranz	Voltage Tolerance	Plage de la tension d'alimentation	-15 ... +10 %
Leistungsaufnahme bei U_B	Power consumption at U_B	Consommation pour U_B	AC: 5,0 VA DC: 2,5 W
Frequenzbereich AC	Frequency range	Fréquence	50 ... 60 Hz
Restwelligkeit	Residual Ripple	Ondulation résiduelle	DC: 160 %
Spannung und Strom an Eingangskreis Startkreis Rückführkreis	Voltage and Current at Input circuit Reset circuit Feedback loop	Tension et courant du Circuit d'entrée Circuit de réarmement Circuit de boucle de retour	24 V DC: 40 mA 24 V DC: 70 mA 24 V DC: 20 mA
Anzahl der Ausgangskontakte Sicherheitskontakte (S) Hilfskontakte (Ö)	Number of output contacts Safety contacts (N/O) Auxiliary contacts (N/C)	Nombre de contacts de sortie contacts de sécurité (F) contact d'info (O)	3 1
Gebrauchskategorie nach EN 60947-4-1	Utilization category in accordance with EN 60947-4-1	Catégorie d'utilisation selon EN 60947-4-1	AC1: 240 V/0,01 ... 8 A/ 2000 VA DC1: 24 V/0,01 ... 8 A/ 200 W AC15: 230 V/5 A; DC13: 24 V/6 A
EN 60947-5-1(DC13: 6 Schaltspiele/Min.)	EN 60947-5-1(DC13: 6 cycles/min)	EN 60947-5-1(DC13: 6 manoeuvres/min)	
Kontaktmaterial	Contact material	Matériau contact	AgSnO ₂ + 0,2 µm Au
Kontaktabsicherung extern EN 60947-5-1 ($I_K = 1$ kA) Schmelzsicherung flink Schmelzsicherung träge Sicherungsautomat Charakteristik	External contact fuse protection EN 60947-5-1 ($I_K = 1$ kA) Blow-out fuse quick Blow-out fuse slow Safety cut-out Characteristic	Protection des contacts externe EN 60947-5-1 ($I_K = 1$ kA) Fusibles rapide Fusibles normal Dijoncteur Caractéristique	10 A 6 A 24 V AC/DC: 6 A B/C
Halbleiterausgänge (kurzschlussfest)	Semiconductor outputs (short circuit proof)	Sorties statiques (protégées contre c.c.)	24 V DC/20 mA
Externe Spannungsversorgung	External voltage supply	Alimentation externe	24 V DC, ± 20%
Max. Gesamtleitungswiderstand R_{lmax} Eingangskreise einkanalig DC einkanalig AC zweikanalig ohne Querschlusserkennung DC zweikanalig ohne Querschlusserkennung AC zweikanalig mit Querschlusserkennung DC zweikanalig mit Querschlusserkennung AC	Max. overall cable resistance R_{lmax} input circuits single-channel DC single-channel AC dual-channel without detection of shorts across contacts DC dual-channel without detection of shorts across contacts AC dual-channel with detection of shorts across contacts DC dual-channel with detection of shorts across contacts AC	Résistance de câblage totale max. R_{lmax} circuits d'entrée commande par 1 canal DC commande par 1 canal DC commande par 2 canaux sans détection des courts-circuit DC commande par 2 canaux sans détection des courts-circuit AC commande par 2 canaux avec détection des courts-circuit DC commande par 2 canaux avec détection des courts-circuit AC	150 Ohm 180 Ohm 300 Ohm 360 Ohm 15 Ohm 30 Ohm
Min. Eingangswiderstand im Einschaltmoment	Min. input resistance when switching on	Résistance d'entrée min. au moment de la mise en marche	90 Ohm
Sicherheitstechnische Kenndaten der Sicherheitsausgänge	Safety-related characteristics of the safety outputs	Caractéristiques techniques de sécurité des sorties de sécurité	
PL nach EN ISO 13849-1: 2006	PL in accordance with EN ISO 13849-1: 2006	PL selon EN ISO 13849-1: 2006	PL e (Cat. 4)
Kategorie nach EN 954-1	Category in accordance with EN 954-1	Catégorie selon EN 954-1	Cat. 4
SIL CL nach EN IEC 62061	SIL CL in accordance with EN IEC 62061	SIL CL selon EN IEC 62061	SIL CL 3
PFH nach EN IEC 62061	PFH in accordance with EN IEC 62061	PFH selon EN IEC 62061	2,31E-09
SIL nach IEC 61511	SIL in accordance with IEC 61511	SIL selon IEC 61511	SIL 3
PFD nach IEC 61511	PFD in accordance with IEC 61511	PFD selon IEC 61511	2,03E-06
T_M [Jahr] nach EN ISO 13849-1: 2006	T_M [year] in accordance with EN ISO 13849-1: 2006	T_M [année] selon EN ISO 13849-1: 2006	20

Zeiten	Times	Temporisations	
Einschaltverzögerung automatischer Start automatischer Start nach Netz-Ein	Switch-on delay automatic reset automatic reset after power-ON	Temps de réarmement réarmement automatique réarmement automatique après mise sous tension	typ. 250 ms, max. 500 ms typ. 280 ms, max. 550 ms
manueller Start überwachter Start	manual reset monitored reset	réarmement manuel réarmement auto-contrôlé	typ. 200 ms, max. 500 ms typ. 35 ms, max. 50 ms
Rückfallverzögerung bei Not-Halt bei Netzausfall	Delay-on De-Energisation at E-STOP with power failure	Temps de retombée en cas d'arrêt d'urgence en cas de coupure d'alimentation	typ. 15 ms, max. 30 ms typ. 180 ms, max. 260 ms
Wiederbereitschaftszeit bei max. Schaltfrequenz 1/s nach Not-Halt nach Netzausfall	Recovery time at max. switching frequency 1/s after E-STOP after power failure	Temps de remise en service en cas de fréquence de commutation max. 1/s arrêt d'urgence après une coupure d'alimentation	50 ms 350 ms
Wartezeit bei überwachtem Start	Waiting period at monitored reset	Durée d'attente au réarmement auto- contrôlé	300 ms
Min. Startimpulsdauer bei überwachtem Start	Min. start pulse duration with a monitored reset	Durée minimale de l'impulsion pour un réarmement auto-contrôlé	30 ms
Gleichzeitigkeit Kanal 1 und 2	Simultaneity channel 1 and 2	Désynchronisme canal 1 et 2	∞
Überbrückung bei Spannungseinbrüchen	Supply interruption before de- energisation	Tenue aux micro-coupures	150 ms
Umweltdaten	Environmental data	Données sur l'environnement	
EMV	EMC	CEM	EN 60947-5-1, EN 61000-6-2
Schwingungen nach EN 60068-2-6 Frequenz Amplitude	Vibration to EN 60068-2-6 Frequency Amplitude	Vibrations selon EN 60068-2-6 Frequence Amplitude	10 ... 55 Hz 0,35 mm
Klimabeanspruchung	Climate Suitability	Conditions climatiques	EN 60068-2-78
Luft- und Kriechstrecken nach EN 60947-1 Verschmutzungsgrad Überspannungskategorie	Airgap Creepage in accordance with EN 60947-1 Pollution degree Overvoltage category	Cheminement et claquage selon EN 60947-1 Niveau d'encrassement Catégorie de surtensions	2 III / II
Bemessungsisolationsspannung	Rated insulation voltage	Tension assignée d'isolement	250 V
Bemessungsstoßspannungsfestigkeit	Rated impulse withstand voltage	Tension assignée de tenue aux chocs	4 kV
Umgebungstemperatur	Ambient temperature	Température d'utilisation	-20 ... + 55 °C
Lagertemperatur	Storage temperature	Température de stockage	-40 ... +85 °C
Schutzart Einbauraum (z. B. Schaltschrank) Gehäuse Klemmenbereich	Protection type Mounting (eg. panel) Housing Terminals	Indice de protection Lieu d'implantation (ex. armoire) Boîtier Bornes	IP54 IP40 IP20
Mechanische Daten	Mechanical data	Données mécaniques	
Gehäusematerial Gehäuse Front	Housing material Housing Front panel	Matériau du boîtier Boîtier Face avant	PPO UL 94 V0 ABS UL 94 V0
Querschnitt des Außenleiters (Schraubklemmen) 1 Leiter, flexibel 2 Leiter gleichen Querschnitts, flexi- bel mit Aderendhülse, ohne Kunststoffhülse ohne Aderendhülse oder mit TWIN- Aderendhülse	Cable cross section (screw terminals) 1 core, flexible 2 core, same cross section flexible with crimp connectors, without insulating sleeve without crimp connectors or with TWIN crimp connectors	Capacité de raccordement (borniers à vis) 1 conducteur souple 2 conducteurs de même diamètre souple avec embout, sans chapeau plastique souple sans embout ou avec embout TWIN	0,25 ... 2,5 mm ² , 24 - 12 AWG 0,25 ... 1 mm ² , 24 - 16 AWG 0,20 ... 1,5 mm ² , 24 - 16 AWG
Querschnitt des Außenleiters (Federkraftklemmen) flexibel ohne Aderendhülse	Cable cross section (spring-loaded terminals) flexible without crimp connectors	Capacité de raccordement (borniers à ressort) souple sans embout	0,20 ... 1,5 mm ² , 24 - 16 AWG
Gehäuse mit Federkraftklemmen Abisolierlänge Klemmstellen pro Anschluss	Housing with spring-loaded terminals Stripping length Termination points per connection	Boîtier avec borniers à ressort Longueur de dénudage Bornes par raccordement	8 mm 2
Anzugsdrehmoment für Schraubklemmen	Torque setting for screw terminals	Couple de serrage (borniers à vis)	0,5 Nm
Abmessungen (Schraubklemmen) H x B x T	Dimensions (screw terminals) H x W x D	Dimensions (borniers à vis) H x P x L	94 x 45 x 121 mm
Abmessungen (Federkraftklemmen) H x B x T	Dimensions (spring-loaded terminals) H x W x D	Dimensions (borniers à ressort) H x L x P	101 x 45 x 121 mm
Einbaulage	Fitting Position	Position de travail	beliebig/any/indifférente
Gewicht	Weight	Poids	290 g

**ACHTUNG!**

Beachten Sie unbedingt die Lebensdauerkurve der Relais. Die sicherheitstechnischen Kennzahlen der Relaisausgänge gelten nur, solange die Werte der Lebensdauerkurven eingehalten werden.

Der PFH-Wert ist abhängig von der Schaltfrequenz und der Belastung des Relaisausganges. Solange die Lebensdauerkurven nicht erreicht werden, kann der angegebene PFH-Wert unabhängig von der Schaltfrequenz und der Belastung verwendet werden, da der PFH-Wert den B10d-Wert der Relais sowie die Ausfallraten der anderen Bauteile bereits berücksichtigt.

Alle in einer Sicherheitsfunktion verwendeten Einheiten müssen bei der Berechnung der Sicherheitskennwerte berücksichtigt werden.

**INFO**

Die SIL-/PL-Werte einer Sicherheitsfunktion sind **nicht** identisch mit den SIL-/PL-Werten der verwendeten Geräte und können von diesen abweichen. Wir empfehlen zur Berechnung der SIL-/PL-Werte der Sicherheitsfunktion das Software-Tool PAScal.

Es gelten die 2009-11 aktuellen Ausgaben der Normen.

**CAUTION!**

It is essential to consider the relay's service life graphs. The relay outputs' safety-related characteristic data is only valid if the values in the service life graphs are met.

The PFH value depends on the switching frequency and the load on the relay output. If the service life graphs are not accessible, the stated PFH value can be used irrespective of the switching frequency and the load, as the PFH value already considers the relay's B10d value as well as the failure rates of the other components.

All the units used within a safety function must be considered when calculating the safety characteristic data.

**INFORMATION**

A safety function's SIL/PL values are **not** identical to the SIL/PL values of the units that are used and may be different. We recommend that you use the PAScal software tool to calculate the safety function's SIL/PL values.

The version of the standards current at 2009-11 shall apply.

**ATTENTION!**

Veillez absolument tenir compte des courbes de durée de vie des relais. Les caractéristiques de sécurité des sorties relais sont uniquement valables tant que les valeurs des courbes de durée de vie sont respectées.

La valeur PFH dépend de la fréquence de commutation et de la charge de la sortie relais.

Tant que les courbes de durée de vie ne sont pas atteintes, la valeur PFH indiquée peut être utilisée indépendamment de la fréquence de commutation et de la charge car la valeur PFH prend déjà en compte la valeur B10d des relais ainsi que les taux de défaillance des autres composants.

Toutes les unités utilisées dans une fonction de sécurité doivent être prises en compte dans le calcul des caractéristiques de sécurité.

**INFORMATION**

Les valeurs SIL / PL d'une fonction de sécurité **ne** sont identiques aux valeurs SIL / PL des appareils utilisés et peuvent varier par rapport à celles-ci. Pour le calcul des valeurs SIL / PL de la fonction de sécurité, nous recommandons l'outil logiciel PAScal.

Se référer à la version des normes en vigueur au 2009-11.

Konventioneller thermischer Strom bei gleichzeitiger Belastung mehrerer Kontakte/Conventional thermal current while loading several contacts/Courant thermique conventionnel en cas de charge sur plusieurs contacts (AC1, DC1)

Anzahl der Kontakte/number of contacts/nombre des contacts	3	2	1
I_{th} (A) pro Kontakt bei Versorgungsspannung DC/per contact with operating voltage DC/ par contact pour tension d'alimentation DC	7,0	8,0	8,0
I_{th} (A) pro Kontakt bei Versorgungsspannung AC/per contact with operating voltage AC/ par contact pour tension d'alimentation AC	6,0	7,0	8,0

Bestelldaten/Order reference/Caractéristiques

Typ/ Type/ Type	Merkmale/ Features/ Caractéristiques	Klemmen/ Terminals/ Borniers	Bestell-Nr./ Order no./ Référence
PNOZ X3.10P C	24 V AC/DC	Federkraftklemmen/spring-loaded terminals/ borniers à ressort	787 314
PNOZ X3.10P	24 V AC/DC	Schraubklemmen/screw terminals/borniers à vis	777 314

Lebensdauerkurve

Die Lebensdauerkurven geben an, ab welcher Schaltspielzahl mit verschleißbedingten Ausfällen gerechnet werden muss. Der Verschleiß wird vor allem durch die elektrische Belastung verursacht, der mechanische Verschleiß ist vernachlässigbar.

Service life graph

The service life graphs indicate the number of cycles from which failures due to wear must be expected. The wear is mainly caused by the electrical load; the mechanical load is negligible.

Courbe de durée de vie

Les courbes de durée de vie indiquent à partir de quel nombre de manoeuvres il faut s'attendre à des défaillances liées à l'usure. La charge électrique est la cause principale de l'usure, l'usure mécanique étant négligeable.

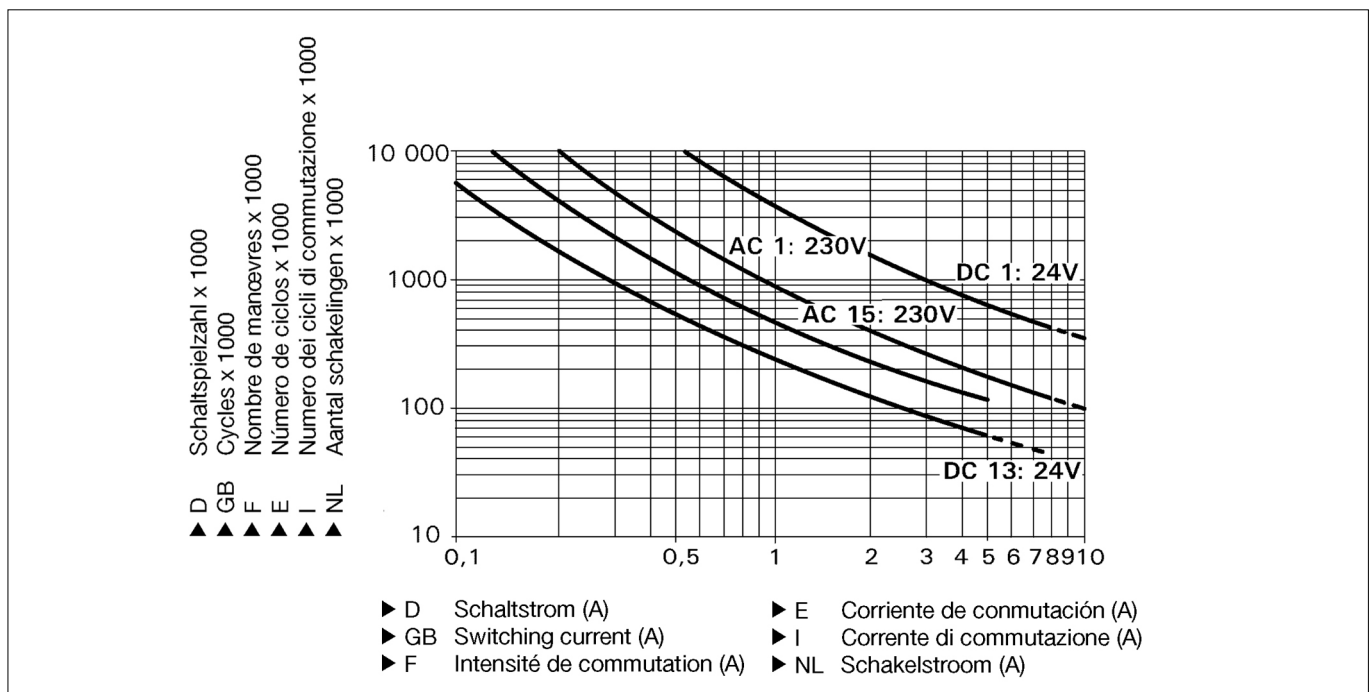

Beispiel:

Induktive Last: 0,2 A
 Gebrauchskategorie: AC15
 Lebensdauer der Kontakte: 4 000 000 Schaltspiele
 Solange die zu realisierende Applikation nur eine Schaltspielzahl von weniger als 4 000 000 Schaltspielen erfordert, kann mit dem PFH-Wert (s. technische Daten) gerechnet werden.

Um die Lebensdauer zu erhöhen, an allen Ausgangskontakten für eine ausreichende Funkenlöschung sorgen. Bei kapazitiven Lasten sind eventuell auftretende Stromspitzen zu beachten. Bei DC-Schützen Freilaufdioden zur Funkenlöschung einsetzen.

Example:

Inductive load: 0,2 A
 Utilisation category: AC15
 Contact service life: 4 000 000 cycles

Provided the application requires fewer than 4 000 000 cycles, the PFH value (see technical details) can be used in the calculation.

To increase the service life, sufficient spark suppression must be provided on all output contacts. With capacitive loads, any power surges that occur must be noted. With contactors, use freewheel diodes for spark suppression.

Exemple:

Charge inductive : 0,2 A
 Catégorie d'utilisation : AC15
 Durée de vie des contacts : 4 000 000 manoeuvres

Tant que l'application à réaliser requière un nombre de manoeuvres inférieur à 4 000 000, on peut se fier à la valeur PFH (voir les caractéristiques techniques).

Assurez-vous qu'il y ait une extinction d'arc suffisante sur tous les contacts de sortie afin d'augmenter la durée de vie. Faites attention à l'apparition de pointes de courant en cas de charges capacitatives. En cas de contacteurs DC, utilisez des diodes de roue libre pour l'extinction des étincelles.

Steckbare Klemmen abziehen

Schraubendreher in Gehäuseaussparung hinter der Klemme ansetzen und Klemme heraushebeln.

Klemmen **nicht** an den Kabeln abziehen!

Remove plug-in terminals

Insert screwdriver into the cut-out of the housing behind the terminal and lever the terminal.

Do not remove the terminals by pulling the cables!

Démonter les borniers débrochables

Placer un tournevis derrière les bornes et sortir le bornier.

Ne pas retirer les borniers en tirant sur les câbles !

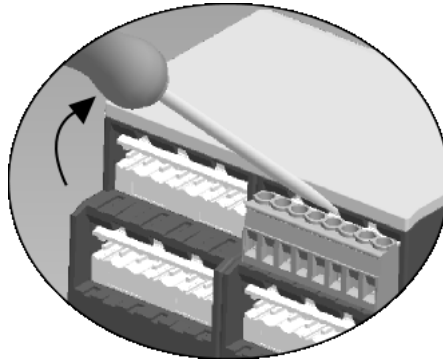

Abziehen der Klemmen am Beispiel einer Schraubklemme

How to remove the terminals using a screw terminal as an example

Démontage d'un bornier à vis

Abmessungen in mm/Dimensions in mm/Dimensions en mm

Gehäuse mit steckbaren Schraubklemmen/
Housing with plug-in screw terminals/
Boîtier avec borniers débrochables à vis

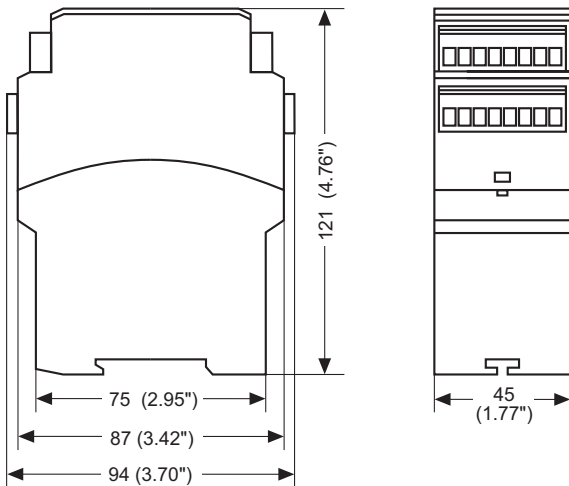

Gehäuse mit steckbaren Federkraftklemmen/
Housing with plug-in spring-loaded terminals/
Boîtier avec borniers débrochables à ressort

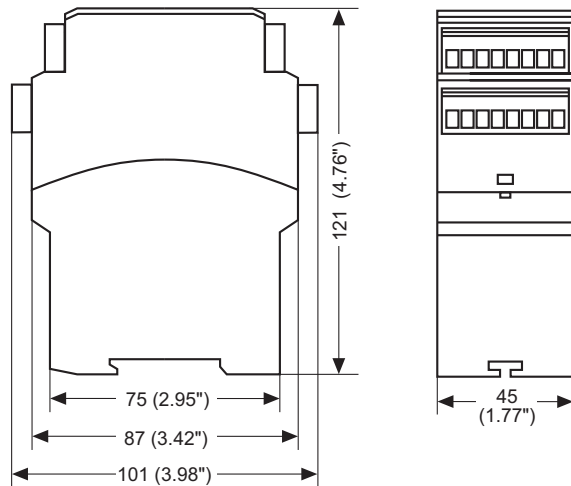

EG-Konformitätserklärung:

Diese(s) Produkt(e) erfüllen die Anforderungen der Richtlinie 2006/42/EG über Maschinen des europäischen Parlaments und des Rates.

Die vollständige EG-Konformitätserklärung finden Sie im Internet unter www.pilz.com
Bevollmächtigter: Norbert Fröhlich,
Pilz GmbH & Co. KG, Felix-Wankel-Str. 2,
73760 Ostfildern, Deutschland

EC Declaration of Conformity:

This (these) product(s) comply with the requirements of Directive 2006/42/EC of the European Parliament and of the Council on machinery.

The complete EC Declaration of Conformity is available on the Internet at www.pilz.com
Authorised representative: Norbert Fröhlich,
Pilz GmbH & Co. KG, Felix-Wankel-Str. 2,
73760 Ostfildern, Germany

Déclaration de conformité CE :

Ce(s) produit(s) satisfait (satisfont) aux exigences de la directive 2006/42/CE relative aux machines du Parlement Européen et du Conseil.

Vous trouverez la déclaration de conformité CE complète sur notre site internet www.pilz.com
Représentant : Norbert Fröhlich,
Pilz GmbH & Co. KG, Felix-Wankel-Str. 2,
73760 Ostfildern, Allemagne

► Technischer Support

+49 711 3409-444

► ...
In vielen Ländern sind wir durch unsere Tochtergesellschaften und Handelspartner vertreten.

Nähere Informationen entnehmen Sie bitte unserer Homepage oder nehmen Sie Kontakt mit unserem Stammhaus auf.

► Technical support

+49 711 3409-444

► ...
In many countries we are represented by our subsidiaries and sales partners.

Please refer to our Homepage for further details or contact our headquarters.

► Assistance technique

+49 711 3409-444

► ...
Nos filiales et partenaires commerciaux nous représentent dans plusieurs pays.

Pour plus de renseignements, consultez notre site internet ou contactez notre maison mère.

► www

www.pilz.com

Pilz GmbH & Co. KG
Felix-Wankel-Straße 2
73760 Ostfildern, Germany
Telephone: +49 711 3409-0
Telefax: +49 711 3409-133
E-Mail: pilz.gmbh@pilz.de

- ▶ **E** Instrucciones de uso
- ▶ **I** Istruzioni per l'uso
- ▶ **NL** Gebruiksaanwijzing



Normas de seguridad

- El dispositivo debe ser instalado y puesto en funcionamiento sólo por personas que tengan experiencia con estas instrucciones de uso y con las normativas de seguridad del trabajo y prevención de accidentes vigentes.
- Tenga en cuenta las normativas VDE, como también las normativas locales, especialmente en lo concerniente a medidas de protección.
- Respetar las exigencias de la norma EN 60068-2-78 referente al transporte, almacenaje y utilización del dispositivo (v. datos técnicos).
- Por apertura de la carcasa o modificaciones arbitrarias, caduca cualquier tipo de garantía.
- Instale el dispositivo en un armario de distribución; polvo y humedad pueden conducir, de lo contrario, a una merma de las funciones.
- Procúrese una conexión de protección adecuada, en todos los contactos de salida sometidos a cargas capacitivas e inductivas.
- Observación relativa a la categoría de sobretensión III:
Si en el equipo existen tensiones superiores a la baja tensión (>50 V AC o >120 V DC), los elementos de manejo y los sensores conectados deben presentar una tensión de aislamiento de dimensionado al menos de 250 V.

Aplicación correcta

El dispositivo sirve para la interrupción orientada a la seguridad de un circuito de corriente de seguridad. El dispositivo de seguridad cumple los requisitos de las normas EN 60947-5-1, EN 60204-1 y VDE 0113-1 y puede utilizarse en aplicaciones con

- pulsadores de parada de emergencia
- puertas protectoras
- barreras fotoeléctricas

Descripción del dispositivo

El dispositivo de seguridad PNOZ X3.10P está alojado en una carcasa P-99. Se puede hacer funcionar con tensión de corriente continua o alterna de 24 V.

Características:

- Salidas de relés: 3 contactos de seguridad (normalmente abierto) y un contacto auxiliar (normalmente cerrado), de guía forzosa
- Opción de conexión para pulsador de parada de emergencia, final de carrera de seguridad de puerta protectora y pulsador de rearme
- Indicadores de estado
- Posibilidad de supervisión de contactores externos
- La salida de semiconductor comunica disposición para el funcionamiento

El dispositivo cumple los siguientes requisitos de seguridad:

- Concepción redundante con autosupervisión (EN 954-1, categoría 4).
- El dispositivo de seguridad permanece activo aún cuando falle un componente.



Norme di sicurezza

- Il dispositivo deve essere installato e messo in funzione solo da persone a conoscenza delle presenti istruzioni per l'uso e delle norme antinfortunistiche e di sicurezza del lavoro vigenti.
- Si devono inoltre rispettare le norme VDE, nonché le norme locali, soprattutto per quanto riguarda gli interventi di sicurezza.
- Per il trasporto, l'immagazzinamento ed il funzionamento, rispettare le norme EN 60068-2-78 (vedere i dati tecnici).
- In caso di apertura della custodia o di modifiche non autorizzate, non sarà riconosciuta alcuna garanzia.
- Montare il dispositivo in un armadio elettrico, perché la polvere e l'umidità potrebbero comprometterne il funzionamento.
- In caso di carichi capacitivi ed induttivi, assicurare una adeguata protezione per tutti i contatti di uscita.
- Indicazioni per categoria di sovratensione III: se al dispositivo si fornisce una tensione maggiore rispetto alla bassa tensione (>50 V AC o >120 V DC), è necessario che gli elementi operativi e i sensori dispongano di una tensione di isolamento della misura di min. 250 V.

Uso previsto

Il modulo di sicurezza consente l'interruzione sicura di un circuito di sicurezza. Il modulo di sicurezza risponde ai requisiti secondo EN 60947-5-1, EN 60204-1 e VDE 0113-1 e può essere utilizzato in applicazioni con

- pulsanti di arresto d'emergenza
- ripari mobili
- barriere fotoelettriche

Descrizione del dispositivo

Il dispositivo di sicurezza PNOZ X3.10P è inserito in una custodia P-99. Il dispositivo può funzionare con tensione continua di 24 V, oppure con tensione alternata di 24 V.

Caratteristiche:

- Uscite relè: 3 contatti di sicurezza (NA) ed un contatto ausiliario (contatto NC), a conduzione forzata
- Possibilità di collegamento per pulsanti di arresto di emergenza, fincorsa riparo mobile e pulsante di start
- LED di stato
- Possibilità di controllo dei relè esterni
- L'uscita a semiconduttore segnala il funzionamento

Il dispositivo elettrico è conforme ai seguenti requisiti di sicurezza:

- Concezione ridondante con autocontrollo (EN 954-1, categoria 4).
- Il dispositivo mantiene la sua funzione di sicurezza anche in caso di avaria di un componente.



Veiligheidsvoorschriften

- Het apparaat mag uitsluitend worden geïnstalleerd en in bedrijf genomen door personen die vertrouwd zijn met deze gebruiksaanwijzing en met de geldende voorschriften op het gebied van arbeidsveiligheid en ongevallenpreventie.
- Neemt u de van toepassing zijnde Europese richtlijnen en de plaatselijke voorschriften in acht, in het bijzonder m.b.t. veiligheidsmaatregelen.
- Neemt u bij transport, opslag en in bedrijf de richtlijnen volgens EN 60068-2-78 in acht (zie technische gegevens).
- Het openen van de behuizing of het eigenmachtig veranderen van de schakeling heeft verlies van de garantie tot gevolg.
- Monteert u het apparaat in een schakelkast. Stof en vochtigheid kunnen anders de werking nadelig beïnvloeden.
- Zorgt u bij capacitieve of inductieve belasting van de uitgangcontacten voor adequate contactbeschermingsmaatregelen.
- Opmerking mbt overspanningscategorie III: Wanneer aan een apparaat hogere spanningen dan laagspanning (>50 V AC danwel >120V DC) aangesloten zijn, moeten aangesloten bedienelementen en sensoren een nominale isolatiespanning van tenminste 250V hebben.

Toegelaten applicaties

Het veiligheidsrelais dient om een veiligheidscircuit veilig te onderbreken. Het veiligheidsrelais voldoet aan de eisen van EN 60947-5-1, EN 60204-1 en VDE 0113-1 en mag worden gebruikt in toepassingen met

- noodstopknoppen
- hekken
- lichtschermen

Apparaatbeschrijving

Het veiligheidsrelais PNOZ X3.10P is in een P-99-behuizing ondergebracht. Het kan met 24 V gelijkspanning of wisselspanning gebruikt worden.

Kenmerken:

- Relaisuitgangen: 3 veiligheidscontacten (maakcontacten) en 1 hulpcontact (verbreekcontact), mechanisch gedwongen
- Aansluitmogelijkheid voor noodstopknoppen, deurcontacten en de startknop
- Status-LED's
- Bewaking van externe magneet-schakelaars mogelijk
- Halfgeleideruitgang geeft melding indien bedrijfsklaar

Het relais voldoet aan de volgende veiligheidseisen:

- De schakeling is redundant met zelfcontrole opgebouwd (EN 954-1 categorie 4).
- Ook bij uitvallen van een component blijft de veiligheidsschakeling werken.

- En cada ciclo de marcha/parada de la máquina, se verifica automáticamente, si los relés del dispositivo de seguridad abren y cierran correctamente.
- El dispositivo tiene un fusible electrónico.

Descripción funcional

El dispositivo PNOZ X3.10P sirve para una interrupción por motivos de seguridad de un circuito eléctrico de seguridad. Después de aplicarse la tensión de alimentación se enciende el LED "Power". El dispositivo está listo para funcionar, cuando el circuito de rearme S13-S14 está cerrado o un contacto de rearme fue abierto y nuevamente cerrado en S33-S34.

- Circuito de entrada cerrado (p. ej., pulsador de parada de emergencia no accionado): Los relés K1 y K2 pasan a posición activa y se automantienen. Los indicadores de estado para "CH.1" y "CH.2" se iluminan. Los contactos de seguridad (13-14/23-24/33-34) están cerrados, el contacto auxiliar (41-42) está abierto.
- Circuito de entrada es abierto (por ej., accionado el pulsador de parada de emergencia): Los relés K1 y K2 vuelven a la posición de reposo. Los indicadores de estado "CH.1" y "CH.2" se apagan. Los contactos de seguridad (13-14/23-24/33-34) se abren por redundancia, el contacto auxiliar (41-42) se cierra.

Salida de semiconductor

La salida de semiconductor Y32 conduce, cuando los relés K1 y K2 están en posición activa. Bloquea, cuando los relés están en posición de reposo.

- Ad ogni ciclo di inserimento-disinserimento della macchina, viene controllato automaticamente se i relè del dispositivo di sicurezza aprono e chiudono correttamente.
- Il dispositivo è dotato di un fusibile elettronico.

Descrizione del funzionamento

Il dispositivo elettrico PNOZ X3.10P serve per interrompere in modo sicuro un circuito elettrico di sicurezza. Dopo l'applicazione della tensione di alimentazione si accende il LED «Power». Il dispositivo è pronto per il funzionamento dopo che è stato chiuso il circuito start S13-S14, o dopo che un contatto di start su S33-S34 è stato aperto e nuovamente chiuso.

- Circuito di ingresso chiuso (per es. pulsante di arresto di emergenza non azionato): i relè K1 e K2 si attivano automaticamente. I LED di stato per «CH.1» e «CH.2» sono accesi. I contatti di sicurezza (13-14/23-24/33-34) sono chiusi, il contatto ausiliario (41-42) è aperto.
- Apertura del circuito di ingresso (per es. in caso di azionamento del pulsante di arresto di emergenza): i relè K1 e K2 tornano nella posizione di riposo. I LED di stato per «CH.1» e «CH.2» si spengono. I contatti di sicurezza (13-14/23-24/33-34) vengono aperti in modo ridondante, il contatto ausiliario (41-42) viene chiuso.

Uscita a semiconduttore

L'uscita a semiconduttore Y32 è conduttrice quando i relè K1 e K2 sono attivati. L'uscita blocca quando i relè sono nella posizione di riposo.

- Bij elke aan/uit-cyclus van de machine wordt automatisch getest of de relaiscontacten van de veiligheidsvoorziening correct openen en sluiten.
- Het apparaat heeft een elektronische zekering.

Funciebeschrijving

Het relais type PNOZ X3.10P dient om een veiligheids-circuit veilig te onderbreken. Na het inschakelen van de voedingsspanning licht de LED „Power“ op. Het apparaat is bedrijfsklaar wanneer het startcircuit S13-S14 gesloten is of een startcontact S33-S34 geopend en weer gesloten werd.

- Ingangscircuit gesloten (b.v. noodstopknop niet bediend): Relais K1 en K2 worden bekrachtigd en nemen zichzelf over. De status-LED's voor „CH. 1“ en „CH. 2“ lichten op. De veiligheidscontacten (13-14/23-24/33-34) zijn gesloten, het hulpcontact (41-42) is geopend.
- Ingangscircuit wordt geopend (b.v. noodstopknop bediend): Relais K1 en K2 vallen af. De status-LED's voor „CH. 1“ en „CH. 2“ doven. De veiligheidscontacten (13-14/23-24/33-34) worden redundant geopend, het hulpcontact (41-42) wordt gesloten.

Halfgeleideruitgang

De halfgeleideruitgang Y32 geleidt, als de relais K1 en K2 bekrachtigd zijn. Hij geleidt niet als de relais afgefallen zijn.

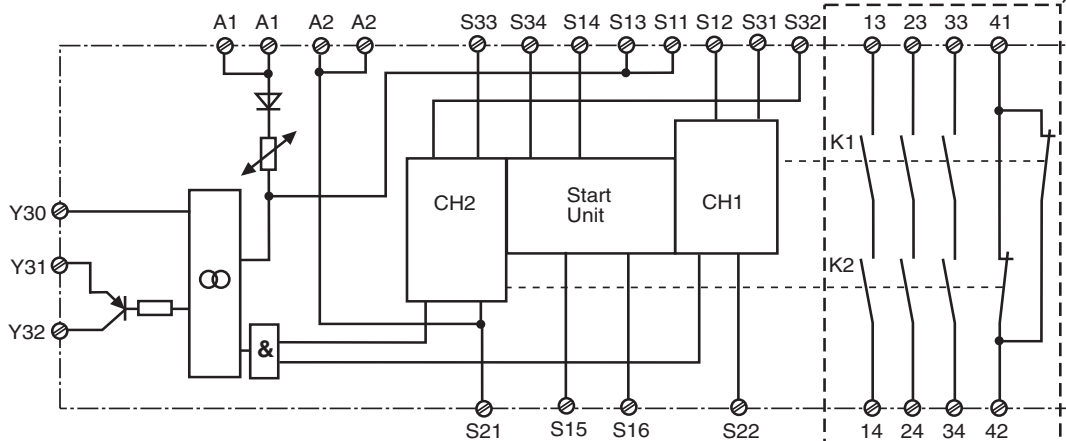

Fig. 1: Esquema de conexiones eléctricas/Schema di collegamento interno/ Intern schema

* Aislamiento respecto del área no marcada y de los contactos de relé entre sí: aislamiento básico (categoría de sobretensión III), separación segura (categoría de sobretensión II)

* Isolamento del settore non contrassegnato e dei contatti a relè tra loro: isolamento base (categoría di sovratensione III), separazione sicura (categoría di sovratensione II)

*Isolatie tot het niet-gemarkeerde bereik en de relaiscontacten samen: basisisolatie (overspanningscategoríe III), veilige scheiding (overspanningscategoríe II)

Modos de funcionamiento:

- Funcionamiento monocanal: Conexión de la entrada según VDE 0113-1 y EN 60204-1, no existe la redundancia en el circuito de entrada, son reconocidos los defectos a tierra en el circuito del pulsador.
- Funcionamiento bicanal: Circuito de entrada redundante, se detectan defectos a tierra en el circuito del pulsador y cortocircuitos transversales entre los contactos del pulsador.
- Rearme automático: El dispositivo se activa tan pronto como se cierra el circuito de entrada.

Modalità operative

- Funcionamiento monocanal: cablaggio di ingresso secondo VDE 0113-1 e EN 60204-1; senza ridondanza nel circuito di ingresso, le dispersioni verso terra nel circuito del pulsante vengono rilevate.
- Funcionamiento bicanal: circuito di ingresso ridondante; vengono rilevate le dispersioni verso terra nel circuito del pulsante, nonché il cortocircuito trasversali tra i contatti del pulsante stesso.
- Start automatico: Il dispositivo è attivo non appena il circuito di ingresso è chiuso.

Bedrijfsmodi:

- Eenkanalig bedrijf: ingangsschakeling volgens VDE 0113-1 en EN 60204-1, geen redundantie in het ingangscircuit, aardsluitingen in het ingangscircuit worden gedetecteerd.
- Tweekanalig bedrijf: redundant ingangscircuit, aardsluitingen in het ingangscircuit en onderlinge sluitingen tussen de ingangsccontacten worden gedetecteerd.
- Automatische start: apparaat is actief, zodra het ingangscircuit gesloten is.
- Handmatige start: het apparaat is pas actief wanneer een startknop bediend wordt.

- Rearme manual: El dispositivo sólo se activa, cuando se acciona un pulsador de rearme.
- Rearme manual con supervisión: El dispositivo se activa solamente si el circuito de rearme se abre antes de cerrarse el circuito de entrada y se cierra después de cerrarse el circuito de entrada y de transcurrir el tiempo de espera (ver datos técnicos).
- Multiplicación y refuerzo de contactos mediante la conexión de contactores externos.

Montaje

El dispositivo de seguridad debe montarse en un armario de distribución con un grado de protección de por lo menos IP54. Para fijación sobre una guía normalizada sirve un elemento de enclavamiento en la parte posterior del dispositivo.

Puesta en marcha

Tenga en cuenta durante la puesta en marcha:

- Estado de entrega de dispositivos con bornes de tornillo: Puente entre S11-S12 (circuito de entrada bicanal) y entre S15-S16 (control de puerta protectora)
- Solamente los contactos de salida 13-14/23-24/33-34 son contactos de seguridad. El contacto de salida 41-42 es un contacto auxiliar (por ej., para indicador).
- **Para evitar contactos soldados por sobrecalentamiento, conectar un fusible (véanse datos técnicos) antes de los contactos de salida.**
- Cálculo de la longitud máxima de línea I_{\max} en el circuito de entrada:

$$I_{\max} = \frac{R_{l\max}}{R_l / \text{km}}$$

$R_{l\max}$ = resistencia máx. del total de la línea (véanse datos técnicos)

R_l / km = resistencia de línea/km

Ya que la función detección de cortocircuito transversal no es libre de errores, es probada por Pilz en el control final. Una verificación después de la instalación del dispositivo es posible de la siguiente forma:

- 1º El dispositivo debe estar preparado para funcionar (contactos de salida cerrados).
 - 2º Poner en cortocircuito los bornes de prueba S22-S32 para verificar el cortocircuito transversal.
 - 3º El fusible en el dispositivo se debe disparar y los contactos de salida se abren. Longitudes de línea en el orden de la longitud máxima, pueden retardar el disparo del fusible en hasta 2 minutos.
 - 4º Reponer nuevamente el fusible: retirar el cortocircuito y desconectar la tensión de funcionamiento por aprox. 1 minuto.
- La fuente de alimentación ha de cumplir las normativas de tensiones de funcionamiento bajas con separación eléctrica segura (SELV, PELV) según VDE 0100, parte 410.
 - Emplear sólo conductores de cobre con resistencia a la temperatura de 60/75 °C.
 - A la hora de conectar interruptores de proximidad magnetosensibles basados en contactos Reed, prestar atención a que el pico máx. de corriente de conexión (en el circuito de entrada) no sobrecargue el interruptor de proximidad.
 - Respetar necesariamente las indicaciones del capítulo "Datos Técnicos".

- Start manuale: il dispositivo è attivo solo dopo che è stato azionato un pulsante di start.
- Start manuale controllato: il dispositivo è attivo solo quando, prima della chiusura del circuito di ingresso, il circuito di start viene aperto, e chiuso solo dopo la chiusura del circuito di entrata e al termine di un tempo di pausa (v. dati tecnici).
- Aumento del numero e delle portate dei contatti mediante il collegamento di relè esterni.

Montaggio

Il dispositivo di sicurezza deve essere montato in un armadio elettrico con un grado di protezione di min. IP54. Per il fissaggio su una guida DIN è previsto un elemento di blocco sul lato posteriore del dispositivo.

Messa in funzione

Per la messa in funzione rispettare quanto segue:

- Stato alla consegna dei dispositivi con morsetti a vite: ponticello tra S11-S12 (circuito di ingresso bicanale) e S15-S16 (controllo riparo mobile)
- Solo i contatti di uscita 13-14/23-24/33-34 sono dei contatti di sicurezza. Il contatto di uscita 41-42 è un contatto ausiliario (per es. per segnalazione).
- **A monte dei contatti di uscita si deve collegare un fusibile (v. Dati Tecnici) per impedire la saldatura tra i contatti stessi.**
- Calcolo lunghezza massima del conduttore I_{\max} nel circuito di ingresso:

$$I_{\max} = \frac{R_{l\max}}{R_l / \text{km}}$$

$R_{l\max}$ = resistenza max. totale del conduttore (v. Dati tecnici)

R_l / km = resistenza del conduttore/km

Poiché la funzione di rilevamento del cortocircuito non è protetto da errori, esso viene controllata dalla Pilz durante il collaudo finale. Una verifica dopo l'installazione del dispositivo può essere eseguita nel modo seguente:

1. Dispositivo pronto per il funzionamento (contatti di uscita chiusi)
 2. Cortocircuitare i morsetti di test S22-S32 per il controllo dei cortocircuiti.
 3. Il fusibile nel dispositivo deve scattare ed i contatti di uscita si devono aprire. I cavi di massima lunghezza possono ritardare la commutazione del fusibile fino a 2 minuti.
 4. Ripristinare il fusibile: eliminare il cortocircuito e disinserire per ca. 1 min la tensione di alimentazione.
- L'alimentatore deve essere conforme alle prescrizioni per le basse tensioni funzionali con separazione elettrica di sicurezza (SELV, PELV) secondo VDE 0100, parte 410.
 - Usare conduttori di rame con una resistenza termica di 60/75 °C.
 - Durante il collegamento di sensori di prossimità magnetici con contatti Reed evitare il sovraccarico del picco massimo di corrente di inserzione (sul circuito di ingresso) dei sensori stessi.
 - Rispettare assolutamente le indicazioni riportate nel capitolo «Dati tecnici».

- Handmatige start met bewaking: apparaat is alleen actief, als vóór het sluiten van het ingangscircuit het startcircuit geopend wordt en na het sluiten van het ingangscircuit en na afloop van de wachttijd (zie technische gegevens) het startcircuit gesloten wordt.
- Contactvermeerdering en -versterking door aansluiten van externe magneetschakelaars.

Montage

Het veiligheidsrelais moet ingebouwd worden in een schakelkast die minimaal voldoet aan beschermingsgraad IP54. Bevestiging op een DIN-rail is mogelijk via de daarvoor bestemde relaisvoet op de achterzijde van het apparaat.

Ingebruikname

Neemt u bij ingebruikname het volgende in acht:

- Toestand bij levering bij apparaten met schroefklemmen: brug tussen S11-S12 (tweekanaal ingangscircuit) en S15-S16 (hekbewaking)
- Alleen de uitgangcontacten 13-14/23-24/33-34 zijn veiligheidscontacten. Uitgangcontact 41-42 is een hulpcontact (b.v. voor signalering).
- **Uitgangcontacten afzekeren (zie technische gegevens) om het verkleven van de contacten te voorkomen.**
- Berekening van de max. kabellengte I_{\max} in het ingangscircuit:

$$I_{\max} = \frac{R_{l\max}}{R_l / \text{km}}$$

$R_{l\max}$ = max. weerstand totale kabel (zie technische gegevens)

R_l / km = kabelweerstand/km

Omdat de functie detectie van onderlinge sluiting niet enkelvoudig is, wordt deze door Pilz tijdens de eindcontrole getest.

Een controle na de installatie van het apparaat is als volgt mogelijk:

1. Apparaat bedrijfsklaar (uitgangcontacten gesloten)
 2. De testklemmen S22-S32 kortsluiten om de detectie van onderlinge sluiting te testen.
 3. De zekering in het apparaat moet geactiveerd worden en de uitgangcontacten moeten opengaan. Kabellengten van ongeveer de maximale lengte kunnen het activeren van de zekering met max. 2 minuten vertragen.
 4. Zekering resetten: de kortsluiting ongedaan maken en de voedingsspanning voor ca. 1 minuut uitschakelen.
- De netvoeding dient aan de voorschriften voor functionele laagspanning met veilige elektrische scheiding (SELV, PELV) volgens VDE 0100, deel 410 te voldoen.
 - Kabelmateriaal uit koperdraad met een temperatuurbestendigheid van 60/75 °C gebruiken.
 - Zorg er voor, dat bij het aansluiten van magnetische, op basis van Reed-contacten gebaseerde naderingsschakelaars deze niet wordt overbelast door de maximale inschakel piekstroombestendigheid (op ingangscircuit).
 - Aanwijzingen in het hoofdstuk "Technische gegevens" beslist opvolgen.

Desarrollo:

- Tensión de alimentación:
Aplicar la tensión de alimentación en los bornes A1 y A2.
- Circuito de rearme:
 - Rearme automático: Puentear S13-S14 (S33-S34 abiertos).
 - Rearme automático, control de puerta protectora con test de arranque: Puentear S15-S16, conectar el contacto normalmente abierto de la puerta protectora entre S13-S14.
 - Rearme manual : Conectar un pulsador entre S13-S14 (S15-S16 abiertos).
 - Rearme manual con supervisión: Conectar un pulsador entre S33-S34 (S13-S14 abiertos).
- Circuito de entrada:
 - Monocanal: Puentear S21-S22 y S31-S32. Conectar en S11 y S12 el contacto normalmente cerrado del elemento disparador.
 - Bicanal sin detección de cortocircuito transversal: Puentear S21-S22. Conectar el contacto normalmente cerrado del elemento disparador en S11-S12 y S11-S32.
 - Bicanal con detección de cortocircuito transversal: Puentear S11-S12. Conectar el contacto normalmente cerrado del elemento disparador en S21-S22 y S31-S32.
- Circuito de realimentación:
Conectar contactores externos en serie al circuito de rearme S13-S14 o S33-S34.
- Tensión de alimentación de 24 V para la salida de semicond.: Conectar +24 V DC en el borne Y31 y 0 V en el borne Y30.

Los contactos de seguridad se activan (cerrados) y el contacto auxiliar 41-42 se abre. Se iluminan los indicadores de estado para "CH.1", "CH. 2". El dispositivo está listo para funcionar. Al abrirse el circuito de entrada, se abren los contactos de seguridad 13-14/23-24/33-34 y se cierra el contacto auxiliar 41-42. El indicador de estado se apaga.

Reactivación

- Cerrar el circuito de entrada.
- En caso de rearme manual accionar el pulsador entre S13 y S14.
- En caso de rearme man. con supervisión, accionar el pulsador entre S33 y S34.

Los indicadores de estado vuelven a iluminarse y los contactos de seguridad están cerrados.

Aplicación

En las Fig. 2 ... a Fig. 11 se presentan ejemplos de conexión para modo de conexión de parada de emergencia con rearme automático y manual, control de puerta protectora y de barrera fotoeléctrica así como multiplicación de contactos mediante contactores externos.

Por favor tenga en cuenta:

- Fig. 2 y 7: **no hay** conexión S33-S34
En caso de caída de tensión y rearmado, el dispositivo se inicia automáticamente. Evite un arranque intempestivo mediante un cableado externo adecuado.
- Fig. 3, 4, 5, 6:
no hay conexión S13-S14
- Fig. 7: Rearme automático para el control de puerta protectora: El dispositivo está preparado para rearmarse con la puerta de protección abierta por medio del circuito de rearme S13-S14. Después de cerrarse los circuitos de entrada S21-S22 y S31-S32 se cerrarán los contactos de seguridad.

Procedura:

- Tensione di alimentazione:
Applicare la tensione di alimentazione ai morsetti A1 e A2.
- Circuito di start:
 - Start automatico: ponticellare S13-S14 (S33-S34 aperto).
 - Start automatico, controllo riparo mobile con test di avvio: ponticellare S15-S16, collegare il contatto NA del riparo mobile a S13-S14.
 - Start manuale: collegare il pulsante a S13-S14 (S15-S16 aperto) .
 - Start manuale controllato: collegare il pulsante a S33-S34 (S13-S14 aperto)
- Circuito di ingresso:
 - Monocanale: ponticellare S21-S22 e S31-S32. Collegare il contatto NC a S11 e S12.
 - Bicanale senza rilevamento del cortocircuito trasversale: ponticellare S21-S22. Collegare il contatto NC a S11-S12 e S11-S32.
 - Bicanale con rilevamento cortocircuito trasversale: ponticellare S11-S12. Collegare il contatto NC a S21-S22 e S31-S32.
- Circuito di retroazione: Collegare in serie i relè esterni al circuito di start S13-S14 o S33-S34.
- Tensione di alimentazione di 24 V per l'uscita a semiconduttore: Collegare +24 V DC al morsetto Y31 e 0 V al morsetto Y30.

I contatti di sicurezza sono attivati (chiusi) ed il contatto ausiliario 41-42 è aperto. I LED di stato per «CH.1», «CH. 2» sono accesi. Il dispositivo è pronto per il funzionamento. Se viene aperto il circuito di ingresso i contatti di sicurezza 13-14/23-24/33-34 si aprono ed il contatto ausiliario 41-42 si chiude. Il LED di stato si spegne.

Riattivazione

- Chiudere il circuito di ingresso.
 - In caso di start manuale azionare il pulsante tra S13 e S14.
 - In caso di start manuale controllato, azionare il pulsante tra S33 e S34.
- Gli indicatori di stato si riaccendono, i contatti di sicurezza sono chiusi.

Uso

In Fig. 2 ... Fig. 11 sono riportati degli esempi di collegamento per il cablaggio dell'arresto di emergenza con start automatico e controllato, per il controllo fincorsa di ripari mobili e di barriera fotoelettrica, nonché per l'aumento del numero dei contatti mediante relè esterni.

- Nota bene:
- Fig. 2 e 7: **nessun** collegamento S33-S34
Il dispositivo si avvia automaticamente dopo la caduta ed il ritorno dell'alimentazione. Occorre prevenire un riavvio inatteso usando circuiti esterni di misura
 - Fig. 3, 4, 5, 6:
nessun collegamento S13-S14
 - Fig. 7: start automatico per controllo ripari mobili: Con riparo mobile aperto, il dispositivo è pronto per lo start attraverso il circuito di start S13-S14. Dopo la chiusura dei circuiti di ingresso S21-S22 e S31-S32 i contatti di sicurezza vengono chiusi.

Instelprocedure:

- Voedingsspanning:
voedingsspanning op klemmen A1 en A2 aansluiten.
- Startcircuit:
 - Automatische start: S13-S14 verbinden (S33-S34 open).
 - Automatische start bij hekbewaking met aanlooptest: S15-S16 verbinden, de maakcontact van het hek op S13-S14 aansluiten.
 - Handmatige start: knop op S13-S14 aansluiten (S15-S16 open).
 - Handmatige start met bewaking: knop op S33-S34 aansluiten (S13-S14 open).
- Ingangscircuit:
 - Eenkanalig: S21 met S22 en S31 met S32 verbinden. Verbreekcontact van bedieningsorgaan op S11 en S12 aansluiten.
 - Tweekanalig zonder detectie van onderlinge sluiting: S21-S22 verbinden. Verbreekcontact van bedieningsorgaan op S11-S12 en S11-S32 aansluiten.
 - Tweekanalig met detectie van onderlinge sluiting: S11-S12 verbinden. Verbreekcontact van bedieningsorgaan op S21-S22 en S31-S32 aansluiten.
- Terugkoppelcircuit:
Verbreekcontacten van externe magneetschakelaars in serie met het startcircuit S13-S14 dan wel S33-S34 aansluiten.
- 24 V voedingsspanning voor halfgeleideruitgang: +24 V DC op klem Y31 en 0 V op klem Y30 aansluiten.

De veiligheidscontacten zijn geactiveerd (gesloten) en het hulpcontact 41-42 is geopend. De status-LED's voor „CH.1“, „CH. 2“ lichten op. Het ingangscircuit geopend wordt, gaan de veiligheidscontacten 13-14/23-24/33-34 open en het hulpcontact 41-42 sluit. De status-LED's doven.

Opnieuw activeren

- Ingangscircuit sluiten.
 - Bij handmatige start de knop tussen S13 en S14 bedienen.
 - Bij handmatige start met bewaking de knop tussen S33 en S34 bedienen.
- De status-LED's lichten weer op, de veiligheidscontacten zijn gesloten.

Toepassing

In fig. 2 ... fig. 11 worden aansluitvoorbeelden gegeven van noodstopshakeling met automatische en bewaakte start, hekbewaking en contactvermeerdering door middel van externe magneetschakelaars.

Let u a.u.b. op het volgende:

- Fig. 2 en 7: **geen** verbinding S33-S34
Het apparaat start automatisch bij uitvallen en terugkeren van de spanning. Vermijd een onverwacht heraanlopen door maatregelen in de externe schakeling.
- Fig. 3, 4, 5, 6, 8:
geen verbinding S13-S14
- Fig. 7: Automatische start bij hekbewaking: Het apparaat is bij geopend hek via het startcircuit S13-S14 startklaar. Na sluiten van de ingangscircuits S21-S22 en S31-S32 worden de veiligheidscontacten gesloten.

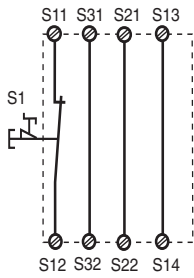

Fig. 2: Circuito de entrada monocanal, rearme automático/Circuito di ingresso monocanale, start automatico/Eenkanalig ingangscircuit, automatische start

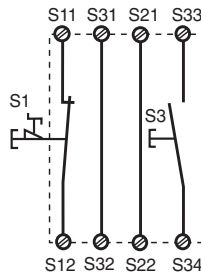

Fig. 3: Circuito de entrada monocanal, rearme manual/Circuito di ingresso monocanale, start manuale/Eenkanalig ingangscircuit, handmatigestart

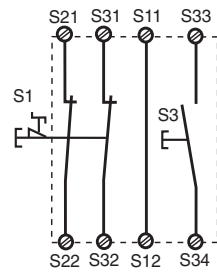

Fig.4: Circuito de entrada bicanal, rearme supervisado/Circuito di ingresso bicinale, start controllato/Tweekanalig ingangscircuit, bewaakte start

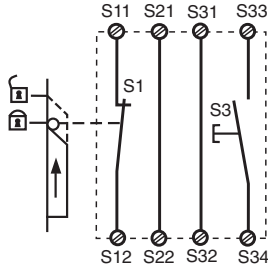

Fig. 5: Control de puerta protectora monocanal, rearme supervisado/Controllo monocanale riparo mobile, start controllato/Eenkanalige hekbewaking, bewaakte start

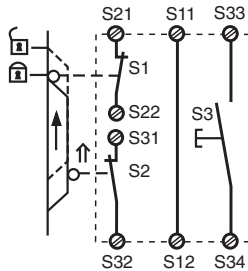

Fig. 6: Control de puerta protectora bicanal, rearme supervisado/Controllo bicinale riparo mobile, start controllato/Tweekanalige hekbewaking, bewaakte start

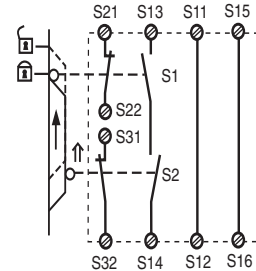

Fig. 7: Control de puerta protectora bicanal, rearme automático/Controllo bicinale riparo mobile, start automatico/Tweekanalige hekbewaking, automatische start

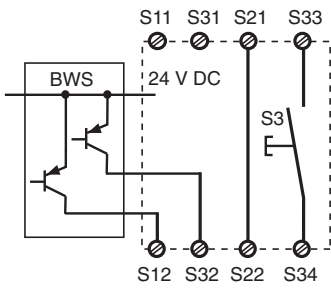

Fig. 8: Control de barrera fotoeléctrica, bicanal, detección de corto circuito transversal mediante BWS, rearme supervisado/Controllo barriera fotoelettrica, bicinale, rilevamento del cortocircuito trasversale mediante fotocellula, start controllato/Tweekanalige lichtscherm-bewaking, detectie van onderlinge sluiting door lichtscherm, bewaakte start

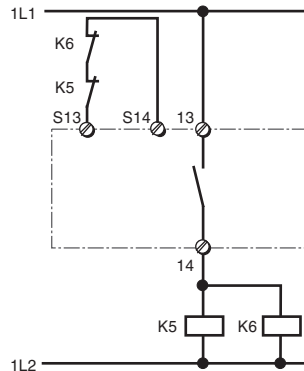

Fig. 9: Ejemplo de conexión para contactores externos, monocanal, rearme automático/Esempio di collegamento per relè esterni, monocanale, start automatico/Aansluitvoorbeeld van externe magneetschakelaars, eenkanalig, automatische start

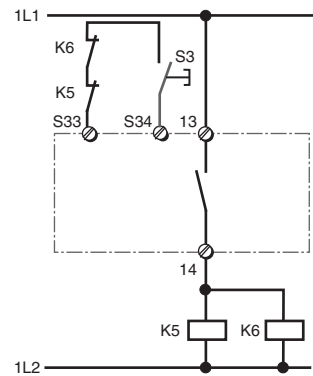

Fig.10: como la Fig. 9 con rearme supervisado/come Fig. 9 con start controllato/zoals fig. 9 met bewaakte start

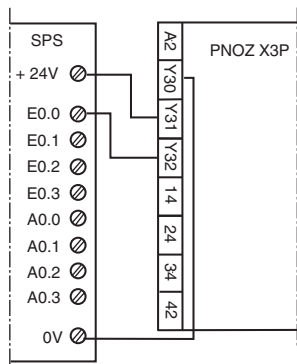

Fig. 11: Ejemplo de conexión para salida de semiconductor/Esempio di collegamento per uscita a semiconduttore/Aansluitvoorbeeld van halfgeleideruitgang

↑ Elemento accionado/Elemento azionato/Bekrachtigd element

☒ Puerta abierta/riparo aperto/Hek open

☒ Puerta cerrada/riparo chiuso/Hek gesloten

S1/S2: Interruptor de parada de emergencia o de puerta protectora/Pulsante di arresto di emergenza o finecorsa riparo mobile/Noodstop- of hekschakelaar

S3: Pulsador de rearme/Pulsante di start/Startknop

Defectos - Averías

- Defecto a tierra en el PNOZ X3.10P: La tensión de alimentación cae y los contactos de seguridad se abren a través de un fusible electrónico. Una vez haya desaparecido la causa del error y se haya desconectado la tensión de alimentación durante aprox. 1 minuto, el dispositivo volverá a estar listo para el servicio.
- Funcionamiento defectuoso de los contactos: En contactos soldados por sobrecalentamiento no es posible reactivar el dispositivo después de abrirse el circuito de entrada.
- No está encendido el LED "Power": Cortocircuito o falta la tensión de alimentación.

Errori - guasti

- Dispersione verso terra nel PNOZ X3-10P: Un fusibile elettronico interrompe l'alimentazione ed i contatti di sicurezza si aprono. Una volta rimosso la causa del guasto e interrotto la tensione di alimentazione, il dispositivo sarà pronto al funzionamento dopo circa un minuto.
- Malfunzionamenti dei contatti: In caso di contatti saldati tra loro, non è possibile la riattivazione dopo l'apertura del circuito di ingresso.
- Il LED «Power» non si accende: cortocircuito o mancanza della tensione di alimentazione.

Fouten - Storingen

- Aardsluiting in het PNOZ X3.10P: De voedingsspanning valt uit en de veiligheidscontacten worden via een elektronische zekering geopend. Na het wegvallen van de storingsoorzaak en het uitschakelen van de bedrijfsspanning voor ca. 1 minuut is het apparaat weer bedrijfsklaar.
- Contactfout: bij verkleefde contacten is na openen van het ingangscircuit geen nieuwe activering mogelijk.
- LED „Power“ licht niet op: kortsluiting of voedingsspanning ontbreekt.

Datos técnicos

Dati tecnici

Technische gegevens

Datos eléctricos	Dati elettrici	Elektrische gegevens	
Tensión de alimentación U_B	Tensione di alimentazione U_B	Voedingsspanning U_B	24 V AC/DC
Tolerancia de tensión	Tolleranza di tensione	Spanningstolerantie	-15 ... +10 %
Consumo de energía con U_B	Potenza assorbita con U_B	Opgenomen vermogen bij U_B	AC: 5,0 VA DC: 2,5 W
Rango de frecuencia	Campo di frequenza	Frequentiebereik	50 ... 60 Hz
Ondulación residual	Ondulazione residua	Rimpelspanning	DC: 160 %
Tensión y corriente en circuito de entrada circuito de rearme circuito de realimentación	Tensione e corrente su circuito d'ingresso circuito di start circuito di retroazione	Spanning en stroom op Ingangscircuit Startcircuit Terugkoppelcircuit	24 V DC: 40 mA 24 V DC: 70 mA 24 V DC: 20 mA
Número de contactos de salida contactos de seguridad (NA) contacto auxiliar (NC)	Numero dei contatti di uscita Contatti di sicurezza (NA) Contatto ausiliario (NC)	Aantal uitgangsccontacten Veiligheidscontacten (M) hulpcontact (V)	3 1
Categoría de uso según EN 60947-4-1	Categoria d'uso secondo EN 60947-4-1	Gebruikscategorie volgens EN 60947-4-1	AC1: 240 V/0,01 ... 8 A / 2000 VA DC1: 24 V/0,01 ... 8 A / 200 W AC15: 230 V/5 A; DC13: 24 V/6 A
EN 60947-5-1 (DC13: 6 ciclos/Min)	EN 60947-5-1 (DC13: 6 cicli di commutazione/min)	EN 60947-5-1(DC13: 6 schakelingen/min.)	
Material de los contactos	Materiale di contatto	Contactmateriaal	AgSnO ₂ + 0,2 µm Au
Protección externa de los contactos según EN 60947-5-1 ($I_k = 1$ kA) fusible de acción rápida fusible de acción lenta fusible automático característica	Fusibile dei contatti, esterno, secondo norma EN 60947-5-1 ($I_k = 1$ kA) Fusibile rapido Fusibile ritardato Interruttore automatico Caratteristiche	Contactafzekering extern volgens EN 60947-5-1 ($I_k = 1$ kA) Smeltzekering snel Smeltzekering traag Zekeringautomaat Karakteristiek	10 A 6 A 24 V AC/DC: 6 A B/C
Salidas de semiconductor (resistente a los cortocircuitos)	Uscite semiconduttore (a prova di cortocircuito)	Halfgeleideruitgangen (kortsluitfast)	24 V DC/20 mA
Tensión de alimentación externa	Tensione di alimentazione esterna	Externe voedingsspanning	24 V DC, ± 20%
Resistencia máxima del total de la línea R_{max} Circuitos de entrada monocanal DC monocanal AC bicanal sin detección de derivación DC bicanal sin detección de derivación AC bicanal con detección de derivación DC bicanal con detección de derivación AC	Resistenza totale del conduttore max. R_{max} circuiti d'ingresso a singolo canale DC a singolo canale AC canale doppio senza riconoscimento del cortocircuito DC canale doppio senza riconoscimento del cortocircuito AC canale doppio con riconoscimento del cortocircuito DC canale doppio con riconoscimento del cortocircuito AC	Max. weerstand totale kabel R_{max} ingangscircuits eenkanalig DC eenkanalig AC Tweekanalig zonder detectie van onderlinge sluiting DC Tweekanalig zonder detectie van onderlinge sluiting AC Tweekanalig met detectie van onderlinge sluiting DC Tweekanalig met detectie van onderlinge sluiting AC	150 Ohm 180 Ohm 300 Ohm 360 Ohm 15 Ohm 30 Ohm
Resistencia de entrada mín. en el instante de la conexión	Resistenza di inserzione min. nella coppia di avvio	Min. ingangsweerstand tijdens het inschakelmoment	90 Ohm
Datos característicos de técnica de seguridad	Dati tecnici di sicurezza	Veiligheidstechnische kengegevens	
PL según EN ISO 13849-1: 2006	PL secondo EN ISO 13849-1: 2006	PL volgens EN ISO 13849-1: 2006	PL e (Cat. 4)
Categoría según EN 954-1	Categoria secondo EN 954-1	Categorie volgens EN 954-1	Cat. 4
SIL CL según EN IEC 62061	SIL CL secondo EN IEC 62061	SIL CL volgens EN IEC 62061	SIL CL 3
PFH según EN IEC 62061	PFH secondo EN IEC 62061	PFH volgens EN IEC 62061	2,31E-09
SIL según IEC 61511	SIL secondo IEC 61511	SIL volgens IEC 61511	SIL 3
PFD según IEC 61511	PFD secondo IEC 61511	PFD volgens IEC 61511	2,03E-06
T_M [año] según EN ISO 13849-1: 2006	T_M [anno] secondo EN ISO 13849-1: 2006	T_M [jaren] volgens EN ISO 13849-1: 2006	20

Tiempos	Tempi	Tijden	
Retardo a la conexión rearme automático rearme automático tras conexión de red rearme manual rearme con supervisión	Ritardo d'inserzione Start automatico Start automatico dopo attivazione dell'alimentazione di rete Start manuale start controllato	Inschakelvertraging Automatische start Automatische start na netinschakeling Handmatige start Start med bewaking	typ.250 ms, max. 500 ms typ. 280 ms, max. 550 ms typ. 200 ms, max. 500 ms typ. 35 ms, max. 50 ms
Retardo a la desconexión en caso de parada de emergencia en caso de interrupción del suministro eléctrico	Ritardo di sgancio in caso di arresto di emergenza in caso di perdita di alimentazione	Afvalvertraging Bij noodstop Bij uitvallen spanning	typ. 15 ms, max. 30 ms typ. 180 ms, max. 260 ms
Tiempo de recuperación con la frecuencia máxima de 1/s tras parada de emergencia tras interrupción del suministro eléctrico	Tempo di ripristino per frequenza di commutazione max. 1/s dopo arresto di emergenza dopo perdita di alimentazione	Resettijd bij max. schakelfrequentie 1/s na noodstop na uitvallen spanning	50 ms 350 ms
Tiempo de espera con rearme supervisado	Tempo di attesa en caso di start controllato	Wachttijd bij bewakke start	300 ms
Duración mínima de la señal de arranque con arranque supervisado	Durata minima impulso di start con start controllato	Min. startpulsduur bij bewaakte start	30ms
Simultaneidad canal 1 y 2	Simultaneità canali 1 e 2	Gelijktijdigheid kanaal 1 en 2	∞
Inmunidad a cortes de tensión	Ininfluenza mancanza tensione	Maximale spanningsonderbreking	150 ms
Medio ambiente	Dati ambientali	Omgevingscondities	
CEM	CEM	EMC	EN 60947-5-1, EN 61000-6-2
Vibraciones según EN 60068-2-6 frecuencia amplitud	Oscillazioni secondo la norma EN 60068-2-6 Frequenza Amplezza	Trillingsbestendigheid volgens EN 60068-2-6 Frequentie Amplitude	10 ... 55 Hz 0,35 mm
Condiciones ambientales	Sollecitazione climatica	Klimaatcondities	EN 60068-2-78
Distancias de fuga y dispersión superficial según EN 60947-1 Grado de suciedad Categoría de sobretensión	Caratteristiche dielettriche secondo la norma EN 60947-1 Grado di contaminazione Categoría di sovratensione	Lucht- en kruipwegen volgens EN 60947-1 Vervuilinggraad Oversturingscategorie	2 III / II
Tensión de aislamiento de dimensionado	Tensione nominale di isolamento	Nominale isolatiespanning	250 V
Resistencia tensión transitoria de dimensionado	Tensione di tenuta agli urti	Nominale stootspanningbestendigheid	4 kV
Temperatura ambiente	Temperatura ambiente	Omgevingstemperatuur	-20 ... + 55 °C
Temperatura de almacenaje	Temperatura di magazzinaggio	Opslagtemperatuur	-40 ... +85 °C
Tipo de protección Recinto de montaje (p. ej. armario de distribución) carcasa zona de bornes	Grado di protezione Spazio di montaggio (p. es. quadro elettrico ad armadio) Custodia Zona morsetti	Beschermingsgraad Inbouwruiimte (b.v. schakelkast) Behuizing Aansluitklemmen	IP54 IP40 IP20
Datos mecánicos	Dati meccanici	Mechanische gegevens	
Material de la carcasa carcasa frente	Materiale impiegato per la custodia Custodia Parte frontale	Behuizingsmateriaal Behuizing Front	PPO UL 94 V0 ABS UL 94 V0
Sección del conductor externo (bornes de tornillo) 1 conductor flexible 2 conductores de misma sección, flexible con terminal, sin revestimiento de plástico flexible sin terminal o con terminal TWIN	Sezione del cavo esterno (morsetti a vite) 1 conduttore, flessibile 2 conduttori con lo stesso diametro, flessibile con capocorda, senza manicotto di plastica flessibile senza capocorda o con capocorda TWIN	Doorsnede van de aansluitkabels (schroefklemmen) 1 draad, flexibel 2 draaden mad dezelfde doorsnede, flexibel met adereindhuls, zonder kunststofhuls Flexibel zonder adereindhuls of met TWIN-adereindhuls	0,25 ... 2,5 mm ² , 24 - 12 AWG 0,25 ... 1 mm ² , 24 - 16 AWG 0,20 ... 1,5 mm ² , 24 - 16 AWG
Sección del conductor exterior (bornes de muelle) flexible sin terminal	Sezione del conduttore esterno (morsetti con molla a gabbia) flessibile senza capocorda	Doorsnede van de aansluitkabels (veerkrachtklemmen) flexibel zonder adereindhuls	0,20 ... 1,5 mm ² , 24 - 16 AWG
Carcasa con bornes de muelle longitud de pelar bornes por conexión	Custodia con morsetti con molla a gabbia Lunghezza di spelatura Prese morsetti per connessione	Behuizing met veerkrachtklemmen Afstriplengte Klemmen per aansluiting	8 mm 2
Par de apriete para los bornes de tornillo	Coppia di serraggio per i morsetti a vite	Aanhaalmoment voor schroefklemmen	0,5 Nm
Dimensiones (bornes de tornillo) Al x An x Pr	Misure (morsetti a vite) altezza x larghezza x profondità	Afmetingen (schroefklemmen) h x b x d	94 x 45 x 121 mm
Dimensiones (bornes de muelle) Al x An x Pr	Misure (morsetti con molla a gabbia) altezza x larghezza x profondità	Afmetingen (veerkrachtklemmen) h x b x d	101 x 45 x 121 mm
Posición de montaje	Posizione di montaggio	Inbouwpositie	cualquiera/a scelta/willekeurig
Peso	Peso	Gewicht	290 g

**ATENCIÓN!**

Respetar al pie de la letra las curvas de vida útil de los relés. Las cifras características de seguridad de las salidas de relé valen solo si se observan los valores de las curvas de vida útil.

El valor PFH depende de la frecuencia de conmutación y la carga de las salida de relé. Mientras no se alcancen las curvas de vida útil, el valor PFH especificado puede utilizarse independientemente de la frecuencia de conmutación y de la carga porque el valor PFH tiene en cuenta el valor B10d del relé y las tasas de fallos de los demás componentes.

En el cálculo de las cifras características de seguridad deben tenerse en cuenta todas las unidades que intervienen en una función de seguridad.

**INFORMACIÓN**

Los valores SIL/PL de una función de seguridad **no** son idénticos a los valores SIL/PL de los dispositivos utilizados y pueden diferir de estos. Recomendamos la herramienta de software PAScal para calcular los valores SIL/PL de la función de seguridad.

**ATTENZIONE!**

Rispettare le curve di durata dei relè. I dati tecnici di sicurezza delle uscite a relè sono valide soltanto se vengono rispettati i valori delle curve di durata.

Il valore PFH dipende dalla frequenza di commutazione e dal carico dell'uscita a relè. Se non si superano i valori delle curve di durata, il valore PFH può essere utilizzato indipendentemente dalla frequenza di commutazione e dal carico, poiché tale valore rispetta il valore B10d dei relè e le percentuali di guasto degli altri componenti.

Tutte le unità impiegate in una funzione di sicurezza devono essere tenute in considerazione in fase di calcolo dei valori nominali relativi al sistema di sicurezza.

**INFO**

I valori SIL/PL di una funzione di sicurezza **non** sono identici ai valori SIL/PL dei dispositivi utilizzati e possono quindi variare rispetto a questi. Per il calcolo dei valori SIL e PL della funzione di sicurezza si consiglia l'utilizzo dello strumento software PAScal.

**LET OP!**

Let altijd op de levensduurkrommen van de relais. De veiligheidstechnische nummers van de relaisuitgangen gelden slechts zolang de waarden van de levensduurkrommen aangehouden worden.

De PFH-waarde is afhankelijk van de schakelfrequentie en de belasting van de relaisuitgang. Zolang de levensduurkrommen niet bereikt worden, kan de aangegeven PFH-waarde onafhankelijk van de schakelfrequentie en de belasting worden gebruikt, omdat de PFH-waarde al uitgaat van de B10d-waarde van de relais en de uitvalsnelheden van de andere componenten.

Alle onderdelen van een veiligheidsfunctie dienen bij berekening van de veiligheidsgegevens in acht te worden genomen.

**INFO**

De SIL-/PL-waarden van een veiligheidsfunctie **zijn niet** gelijk aan de SIL-/PL-waarden van de gebruikte apparaten en kunnen hiervan afwijken. Voor de berekening van de SIL-/PL-waarden van de veiligheidsfunctie raden wij het gebruik van de softwaretool PAScal aan.

Son válidas las versiones actuales de las normas 2009-11.

Per le norme citate, sono applicate le versioni in vigore a 2009-11.

Van toepassing zijn de in 2009-11 actuele versies van de normen.

Corriente térmica convencional en caso de carga simultánea de varios contactos/Corrente termica convenzionale con carico contemporaneo dei contatti/Convenzionele thermische stroom bij gelijktijdige belasting van meerdere contacten (AC1, DC1)

Número de contactos/Numero dei contatti/Aantal contacten	3	2	1
I_{th} (A) por contacto en tensión de alimentación DC/per contatto con corrente DC/ per contact bij een DC voedingsspanning	7,0	8,0	8,0
I_{th} (A) por contacto en tensión de alimentación AC/per contacto con corriente AC/ per contact bij een AC voedingsspanning	6,0	7,0	8,0

Datos de pedido/Dati di ordinazione/Bestelgegevens

Tipo/ Tipo/ Type	Características/ Caratteristiche/ Kenmerken	Bornes/ Morsetti/ Klemmen	Nº de pedido/ N. Ord./ Bestelnr.
PNOZ X3.10P C	24 V AC/DC	borne de muelle/morsetti a molla/veerkrachtklemmen	787 314
PNOZ X3.10P	24 V AC/DC	bornes de tornillo/morsetti a vite/schroefklemmen	777 314

Curva de vida útil

Las curvas de vida útil indican el número de ciclos a partir del cual pueden producirse fallos debidos al desgaste. El desgaste es producto sobre todo de la carga eléctrica; el desgaste mecánico es insignificante.

Curva del ciclo di vita

Le curve di durata indicano da quale ciclo di commutazione è possibile che si verifichino guasti correlati all'usura. L'usura è causata principalmente dal carico elettrico, mentre l'usura meccanica è trascurabile.

Levensduurkrommen

De levensduurkrommen geven aan, vanaf welk aantal schakelingen met uitvallen door slijtage rekening moet worden gehouden. De slijtage wordt vooral veroorzaakt door de elektrische belasting; de mechanische slijtage is verwaarloosbaar.

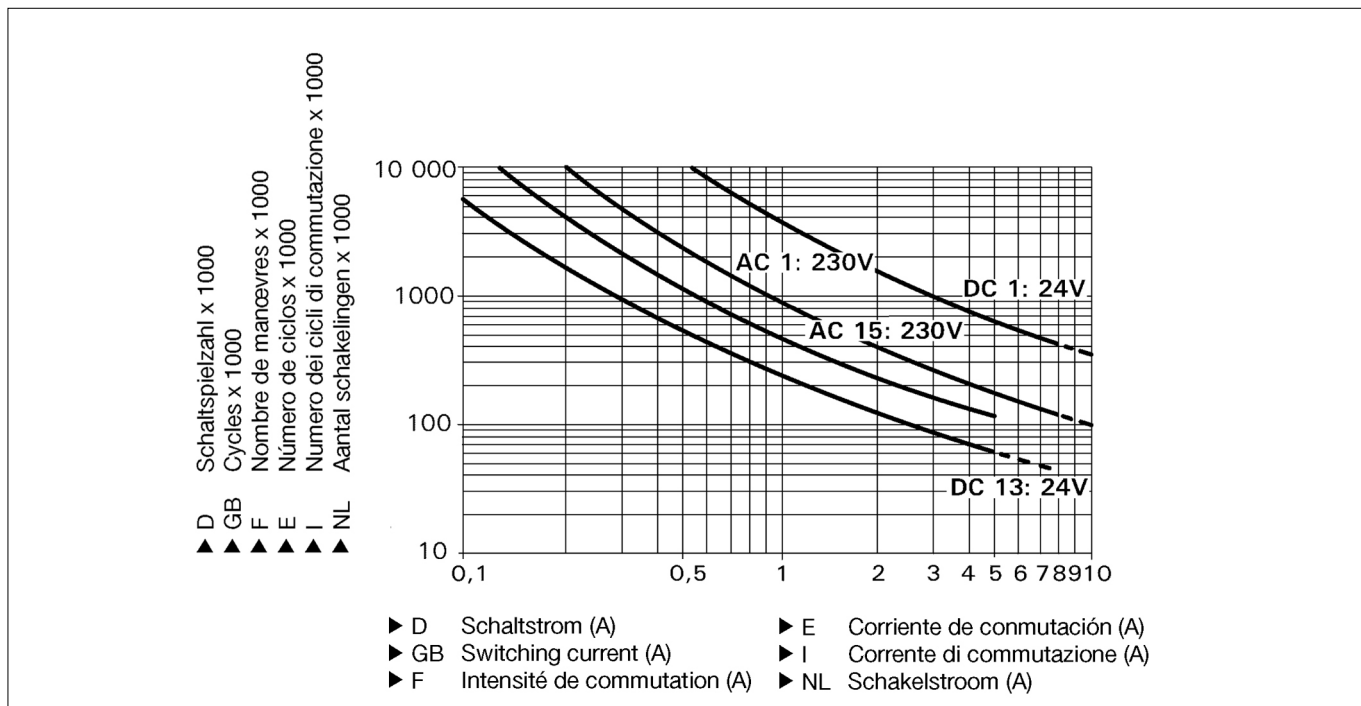

Ejemplo:

Carga inductiva: 0,2 A

Categoría de uso: AC15

Vida útil de los contactos: 4 000 000 ciclos de conmutación

Mientras la aplicación para realizar necesite menos de 4 000 000 ciclos, puede utilizarse el valor PFH (ver "Datos técnicos") para calcular.

Prever una extinción de chispas suficiente en todos los contactos de salida para prolongar la vida útil. En caso de cargas capacitivas, controlar las puntas de tensión que puedan crearse. Utilizar diodos volantes para la extinción de chispas de contactores DC.

Esempio:

Carico induttivo: 0,2 A

Categoria di utilizzo: AC15

Ciclo di vita dei contatti: 4 000 000 commutazioni

Se l'applicazione da realizzare non richiede più di 4 000 000 cicli di commutazione è possibile utilizzare il valore PFH (v. dati tecnici).

Per prolungare il ciclo di vita, dotare tutti i contatti di uscita di una soppressione dell'arco sufficiente. Per carichi capacitivi considerare eventuali picchi di corrente. Per relè DC utilizzare diodi di protezione per la soppressione dell'arco.

Voorbeeld:

Inductieve belasting: 0,2 A

Gebruikscategorie: AC15

Levensduur van de contacten: 4 000 000 schakelingen

Zolang de te realiseren toepassing een aantal schakelingen van minder dan 4 000 000 vereist, kan met de PFH-waarde (z. Technische gegevens) worden gerekend.

Om de levensduur te verhogen, moet aan alle uitgangcontacten voor een adequate vonkblussing gezorgd worden. Bij capacitieve belasting dienen eventueel optredende stroompieken vermeden te worden. Bij DC-magneetschakelaars vrijlooptdioden voor vonkblussing gebruiken.

Dimensiones en mm/Dimensioni in mm/Afmetingen in mm

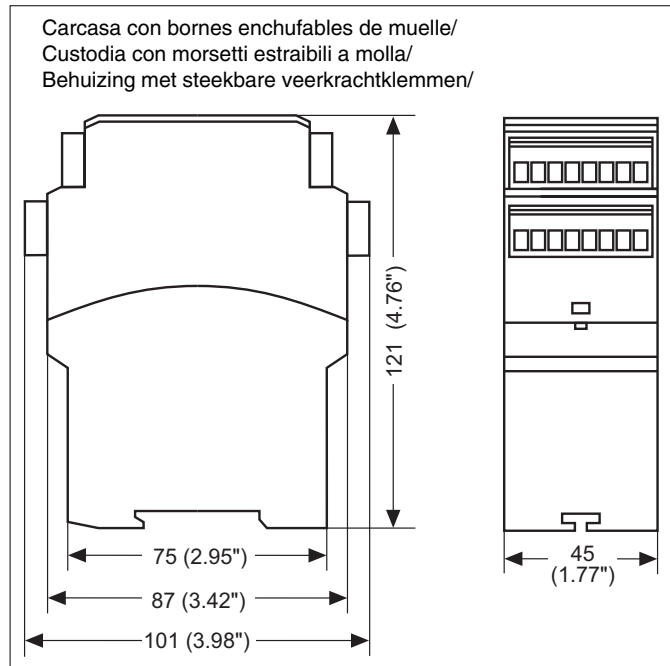
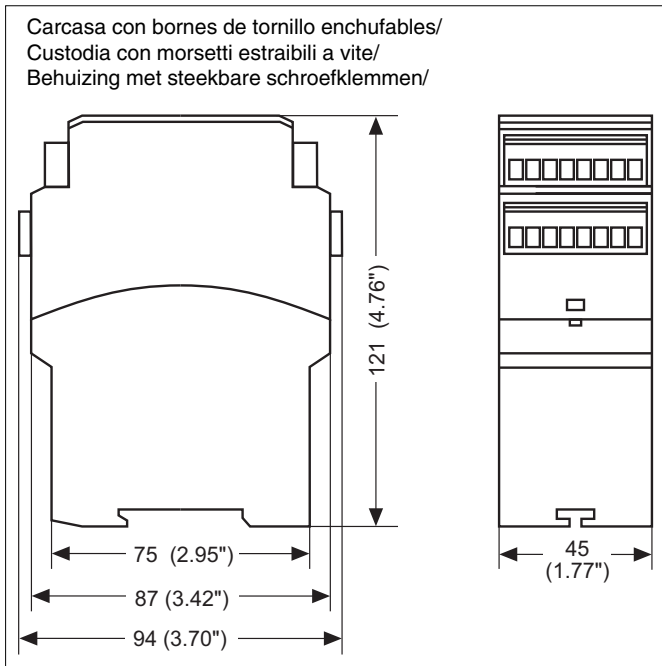

Extraer las bornas enchufables

Colocar un destornillador en el hueco de la carcasa tras la borna y hacer palanca: ¡ **No** tirar de las bornas por el cable !

Rimozione dei morsetti estraibili

Inserire il cacciavite nell'incavo dietro il connettore e fare leva: **Non** estrarre il connettore tirandolo per i cavi!

Steekbare klemmen uitnemen

Plaats de schroevendraaier in de uitsparing achter de klemmen en druk de klemmen naar buiten. De klemmen verwijderen door aan de kabels te trekken!

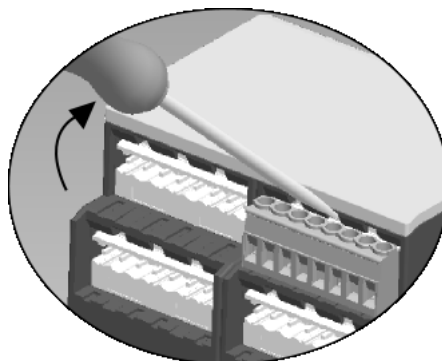

Ejemplo de extracción en una borna de tornillo

Esempio di come estrarre un connettore usando un cacciavite

Als voorbeeld ziet u het verwijderen van schroefklemmen.

Declaración CE de conformidad:

Estos productos cumplen los requisitos de la Directiva de Máquinas 2006/42/CE del Parlamento Europeo y del Consejo. La declaración CE de conformidad completa pueden encontrarla en la página web de Internet www.pilz.com
Apoderado: Norbert Fröhlich, Pilz GmbH & Co. KG, Felix-Wankel-Str. 2, 73760 Ostfildern, Deutschland

Dichiarazione di conformità CE:

Questo(i) prodotto(i) soddisfa i requisiti della Direttiva 2006/42/CE del Parlamento e del Consiglio Europeo sulle macchine. Il testo integrale della Dichiarazione di conformità CE è disponibile in Internet all'indirizzo www.pilz.com
Mandatario: Norbert Fröhlich, Pilz GmbH & Co. KG, Felix-Wankel-Str. 2, 73760 Ostfildern, Germania

EG-conformiteitsverklaring:

Deze producten voldoen aan de eisen van de Europese Machinerichtlijn 2006/42/EG. De volledige EG-conformiteitsverklaring vindt u op www.pilz.com
Gevolmachtigde: Norbert Fröhlich, Pilz GmbH & Co. KG, Felix-Wankel-Str. 2, 73760 Ostfildern, Duitsland

► Asistencia técnica

+49 711 3409-444

...
Estamos representados en muchos países por nuestros socios comerciales.

Obtendrá más información a través de nuestra Homepage o entrando en contacto con nuestra casa matriz.

► Supporto tecnico

+49 711 3409-444

...
In molti Paesi siamo rappresentati da partner commerciali.

Per maggiori informazioni potete contattarci direttamente o tramite la nostra Homepage.

► Technische Support

+49 711 3409-444

...
In veel landen zijn wij vertegenwoordigd door handelspartners.

Voor meer informatie kunt u onze homepage raadplegen of contact opnemen met ons hoofdkantoor.

► www

www.pilz.com

Pilz GmbH & Co. KG
Felix-Wankel-Straße 2
73760 Ostfildern, Germany
Telephone: +49 711 3409-0
Telefax: +49 711 3409-133
E-Mail: pilz.gmbh@pilz.de