

Rittal – The System.

Faster – better – everywhere.



Schaltschrank-Kühlgerät
Cooling unit
Climatiseur
Koelaggregaat
Kylaggregat
Condizionatore per armadi
Refrigerador para armarios
エンクロージャー用
クーリングユニット

3359.xxx
3273.xxx
3382.xxx
3383.xxx

3384.xxx
3385.xxx
3386.xxx
3387.xxx

Montage-, Installations- und Bedienungsanleitung
Assembly and operating instructions
Notice d'emploi, d'installation et de montage
Montage- en bedieningshandleiding
Montage- och hanteringsanvisning
Istruzioni di montaggio e funzionamento
Instrucciones de montaje y funcionamiento
取扱説明書

ENCLOSURES

POWER DISTRIBUTION

CLIMATE CONTROL

IT INFRASTRUCTURE

SOFTWARE & SERVICES

FRIEDHELM LOH GROUP



Índice

1	Observaciones sobre la documentación	4	5	Puesta en servicio	15
1.1	Documentos relacionados	4	6	Manejo	16
1.2	Marcaje CE	4	6.1	Regulación mediante controlador e-Comfort	16
1.3	Conservación de la documentación	4	6.1.1	Características	16
1.4	Símbolos utilizados	4	6.1.2	Modo Eco	16
2	Indicaciones de seguridad	4	6.1.3	Iniciar el modo de prueba	17
3	Descripción del aparato	5	6.1.4	Generalidades referentes a la programación	17
3.1	Medición de potencia eléctrica certificada según TÜV según DIN EN 14511	5	6.1.5	Parámetros ajustables	18
3.2	Descripción del funcionamiento	5	6.1.6	Índice programación	19
3.2.1	Principio del funcionamiento	5	6.1.7	Definir indicaciones del sistema para su valoración	20
3.2.2	Regulación	5	6.1.8	Ajustar el indicativo maestro/esclavo	21
3.2.3	Servicio Bus (sólo controlador e-Comfort)	6	6.1.9	Valoración de las indicaciones del sistema	21
3.2.4	Dispositivos de seguridad	6	6.1.10	Restablecer el controlador e-Comfort (Reset)	23
3.2.5	Formación de agua de condensación	6	7	Inspección y mantenimiento	23
3.2.6	Esteras filtrantes	6	7.1	Limpieza mediante aire comprimido	23
3.2.7	Interruptor de puerta	6	8	Almacenamiento y reciclaje	25
3.2.8	Interfaz adicional X3	7	9	Detalles técnicos	26
3.3	Utilización conforme a la normativa	7	9.1	Datos técnicos	26
3.4	Unidad de envase	7	9.2	Diagrama de potencia	29
4	Montaje y conexión	7	9.2.1	Monofásico según clases de potencia	29
4.1	Selección del lugar de ubicación	7	9.2.2	Trifásico según clases de potencia	31
4.2	Observaciones sobre el montaje	7	10	Índice de piezas de recambio	32
4.2.1	General	7	11	Anexo: Medidas de las escotaduras y taladros	34
4.2.2	Montaje de los componentes electrónicos en el armario	8	11.1	Medidas para montaje exterior	34
4.3	Montar el refrigerador	9			
4.3.1	Realizar escotaduras en el armario	9			
4.3.2	Montar el refrigerador sobre el techo	9			
4.4	Conectar la salida del agua de condensación	9			
4.5	Observaciones sobre la instalación eléctrica	10			
4.5.1	Datos de conexión	10			
4.5.2	Protección contra sobretensiones y carga de la red	10			
4.5.3	Aparatos trifásicos	10			
4.5.4	Interruptor de puerta	11			
4.5.5	Observaciones referentes a la norma Flick	11			
4.5.6	Compensación de potencial	11			
4.6	Realizar la instalación eléctrica	11			
4.6.1	Conexión BUS (sólo en combinación con varios aparatos entre sí con controlador e-Comfort)	11			
4.6.2	Conexión X3 para interfaz en serie	11			
4.6.3	Instalar la fuente de alimentación	13			
4.7	Finalizar el montaje	15			
4.7.1	Montar filtros	15			
4.7.2	Montar el refrigerador	15			
4.7.3	Ajustar el control de las esteras filtrantes	15			

1 Observaciones sobre la documentación

1 Observaciones sobre la documentación

Estas instrucciones están dirigidas a

- operarios familiarizados con el montaje y la instalación del refrigerador
- técnicos familiarizados con el manejo del refrigerador

1.1 Documentos relacionados

Para los tipos de aparatos descritos aquí existe un manual de montaje y funcionamiento en papel y/o CD-ROM adjunto al aparato.

No nos hacemos responsables de los daños ocasionados por el incumplimiento de estas instrucciones. Si se diera el caso también tienen validez las instrucciones de los accesorios utilizados.

1.2 Marcaje CE

El documento de conformidad se encuentra adjunto al aparato.

1.3 Conservación de la documentación

Estas instrucciones así como todos los documentos adjuntos son parte del producto. Así pues deben ser entregados al técnico de la instalación. Este deberá hacerse cargo de su conservación y disponibilidad.

1.4 Símbolos utilizados

- **El punto de aviso muestra que debe realizar una acción.**



¡Peligro!
¡Peligro de sufrir daños corporales!



¡Atención!
Posible riesgo para el producto y el medio ambiente.



Nota:
Informaciones útiles y observaciones.

2 Indicaciones de seguridad

Tenga en cuenta las siguientes indicaciones generales de seguridad durante el montaje y manejo del aparato:

- El montaje, la instalación y el mantenimiento únicamente debe realizarlo personal técnico especializado.
- La entrada y salida de aire del refrigerador en el interior y exterior del armario debe estar libre de obstáculos (ver también punto 4.2.2).
- La potencia de pérdida de los componentes instalados en el armario no debe superar la potencia útil de refrigeración específica del refrigerador.
- El refrigerador debe transportarse siempre en horizontal.
- Utilice exclusivamente recambios y accesorios originales.
- No realice modificaciones en el refrigerador que no se encuentren descritas en estas instrucciones u otras adjuntas al aparato.
- ¡Riesgo de quemaduras! En refrigeradores con evaporación automática del agua de condensación la superficie del aparato adquiere una temperatura muy alta durante el servicio y permanece algún tiempo tras su desconexión.
- El conector de red del refrigerador sólo debe conectarse o desconectarse en modo libre de tensión. Debe preverse el fusible indicado en la placa de características.

3 Descripción del aparato

Según el tipo de aparato el aspecto del refrigerador puede diferir de las imágenes mostradas en este manual. Aunque el funcionamiento en principio siempre es igual.



Imagen 1: Descripción del aparato

Legenda

- 1 Caja
- 2 Aberturas de salida de aire
- 3 Placa de características
- 4 Rejilla para entrada de aire
- 5 Display
- 6 X2 Conexión maestro-esclavo (parte inferior del aparato)
- 7 X1 Regleta de bornes de conexión (parte inferior del aparato)
- 8 X3 Interfaz en serie opcional (parte inferior del aparato)
- 9 Bolsa de accesorios
- 10 Pernos dobles roscados
- 11 Condensador
- 12 Evacuación del agua de condensación

3.1 Medición de potencia eléctrica certificada según TÜV según DIN EN 14511

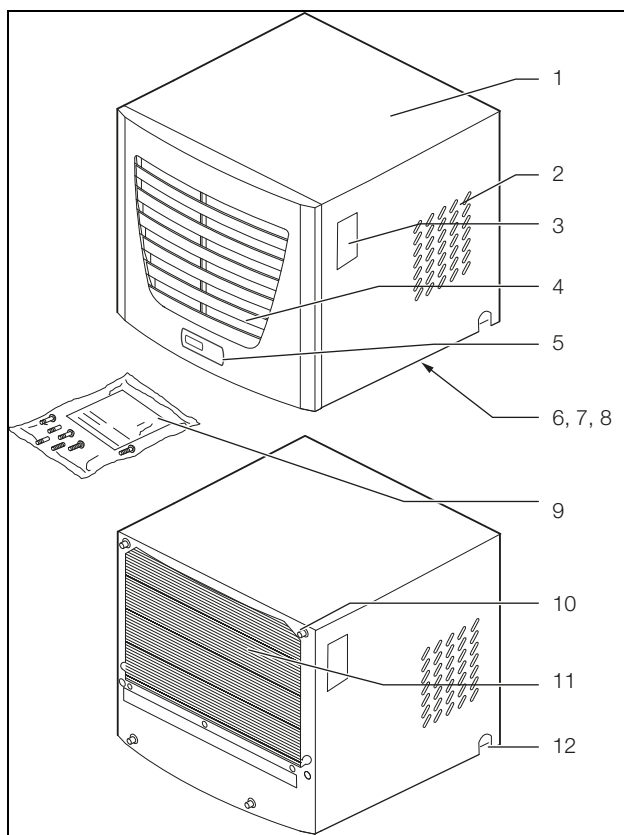
Todos los refrigeradores TopTherm en la gama de potencia de 300 a 4.000 W han sido ensayados según DIN EN 14511:2012-01 por parte de TÜV Nord como instituto de ensayos independiente. Así garantizamos la seguridad de su solución de refrigeración y que la potencia que obtiene es por la que ha pagado.

3.2 Descripción del funcionamiento

Los refrigeradores para armarios han sido desarrollados para evacuar el calor de disipación o refrigerar el aire interior de los armarios, protegiendo de esta forma los elementos sensibles a las variaciones de temperatura. Se monta sobre el techo de un armario.

3.2.1 Principio del funcionamiento

El refrigerador (instalación frigorífica de compresión) consta de cuatro componentes básicos (ver imagen 2): Evaporador (1), compresor del medio refrigerante (2), condensador (3), así como válvula de regulación o de expansión (4), unidos entre si por medio de tuberías.

Este circuito contiene un agente ligeramente hirviente, el fluido frigorífico. El medio refrigerante R134a (CH₂FCF₃) está exento de cloro. Su capacidad de destrucción del ozono (OZP) es 0.

Por lo tanto es respetuoso con el medio ambiente. Un filtro secador (5) integrado en el circuito del fluido frigorífico herméticamente cerrado, ofrece una protección eficaz contra la humedad, el ácido, partículas de suciedad y cuerpos extraños en el interior del circuito.



Imagen 2: Circuito de refrigeración

En el evaporador (1) el medio refrigerante líquido se transforma en gaseoso. La energía que se precisa para ello se obtiene del calor del aire del armario, produciendo así su enfriamiento. En el compresor (2) el medio refrigerante se comprime, de forma que en el condensador (3) se alcanza un nivel de temperatura superior al del aire ambiental. De esta forma el calor sobrante puede disiparse a través de la superficie del condensador al ambiente y el medio refrigerante se enfría y vuelve a licuarse. A través de una válvula de expansión termostática (4) se introduce de nuevo en el evaporador, donde vuelve a enfriarse, pudiendo volver a absorber la energía del aire del armario en el evaporador. El proceso empieza de nuevo.

3.2.2 Regulación

Los refrigeradores de Rittal disponen de un regulador (controlador), mediante el cual es posible ajustar las funciones del refrigerador (display indicador y funciones ampliadas, ver capítulo «6 Mando», página 16).

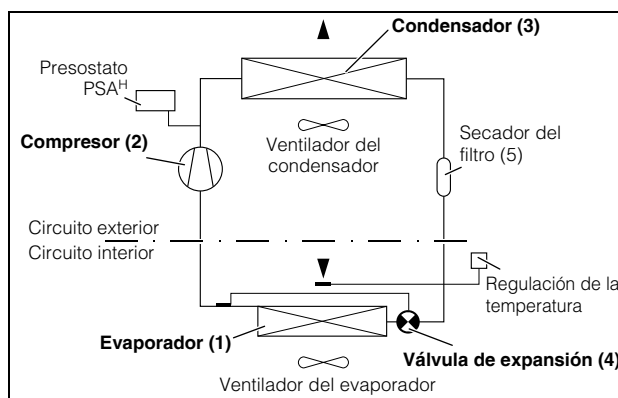
3 Descripción del aparato

ES

3.2.3 Servicio Bus (sólo controlador e-Confort)

A través de la interfaz de serie del aparato X2 es posible establecer una conexión BUS con el cable maestro-esclavo (conductor bifilar aislado, Ref. 3124.100) entre un máximo de 10 refrigeradores. De esta forma dispondrá de las siguientes funciones:

- Control paralelo de todos los aparatos (conexión y desconexión simultánea de los refrigeradores interconectados)
- Indicación paralela del estado de la puerta (puerta abierta)
- Mensaje colectivo de averías

El intercambio de datos se realiza a través de la conexión maestro-esclavo. Durante la puesta en marcha deberá adjudicar a cada aparato una dirección, que incluya también la indicación «maestro» o «esclavo».

3.2.4 Dispositivos de seguridad

- El refrigerador posee en el circuito de refrigeración un presostato de alta presión según EN 12 263, ajustado a PS máx. (presión admisible) y que funciona por medio de un dispositivo de retorno al repertirse la caída de presión.
- La congelación del evaporador se evita a través del control de la temperatura. En caso de riesgo de congelación el compresor se desconecta y se vuelve a conectar de forma automática al aumentar la temperatura.
- El compresor del fluido frigorífico y los ventiladores están equipados con dispositivos de protección del devanado para la protección contra sobrecorriente y sobretensión.
- Para permitir la bajada de presión dentro del compresor e iniciar así un arranque seguro, tras una desconexión (por ej. tras alcanzar la temperatura ajustada mediante la función de interruptor de puerta o la conexión sin tensión) el aparato se pondrá en marcha con un retardo de 180 seg..
- El aparato dispone de contactos libres de potencial en la regleta de conexión (bornes 3 – 5), a través de los cuales es posible consultar las indicaciones de sistema del aparato, por ej. a través de SPS (2 contactos de trabajo en controlador e-Confort).

3.2.5 Formación de agua de condensación

La elevada humedad del aire y las bajas temperaturas en el interior del armario pueden generar agua de condensación en el evaporador.

Los refrigeradores disponen de una evaporación del agua de condensación automática, eléctrica. El elemento calefactor utilizado para ello se basa en la técnica PTC autoreguladora. El agua de condensación que se genera en el evaporador se recoge en un recipiente del circuito interior del refrigerador. Cuando el nivel de agua sube, alcanza el elemento calefactor PTC y se evapora (principio del calentador continuo). El vapor del agua se expulsa del refri-

gerador con el caudal de aire del ventilador exterior. El elemento calefactor PTC se encuentra siempre conectado y no dispone de punto de conexión. Fusibles sensibles (F1.1, F1.2) lo protegen contra cortocircuitos. Cuando el fusible se ha accionado el agua de condensación generada es evacuada a través del rebosadero de seguridad.

En caso de fallo o parada del elemento calefactor, por motivos de seguridad, el agua de condensación se evacúa por la parte lateral o trasera del aparato a través de un tubo de desagüe. Para ello debe conectarse un tubo en los codos de salida de condensación (ver «4.4 Conectar la salida del agua de condensación», página 9). Los tubos de evacuación del agua de condensación están disponibles como accesorio (ver también los accesorios del CG de Rittal).

3.2.6 Esteras filtrantes

Todo el condensador de los refrigeradores está provisto de un recubrimiento RiNano que repele la suciedad y de fácil limpieza. Por este motivo en muchas aplicaciones no será necesaria la utilización de esteritas filtrantes, especialmente en ambientes con polvo seco.

En caso de polvo de grano grande y seco, y pelusas en el aire ambiente recomendamos montar adicionalmente una estera filtrante de espuma PU (disponible como accesorio) en el refrigerador. Según el volumen de polvo deberá sustituir el filtro de vez en cuando.

Para ambientes con condensación de aceite recomendamos los filtros metálicos (también disponibles como accesorio). Estos pueden limpiarse con los productos adecuados y volver a utilizarse. En la aplicación en empresas textiles con elevada generación de pelusas deben utilizarse cedazos (disponibles opcionalmente).

Funcionamiento del control de la estera filtrante (sólo en el controlador e-Confort):

El grado de suciedad de la estera filtrante se determina a partir de una medición de la diferencia de temperatura en el circuito exterior del refrigerador. Al incrementarse la suciedad aumenta la diferencia de temperatura. El valor teórico de la diferencia de temperatura en el circuito exterior se adapta a los puntos de trabajo en los diagramas de potencia. Así no es preciso realizar un ajuste del valor teórico en caso de diferentes puntos de trabajo del aparato.

3.2.7 Interruptor de puerta

El refrigerador puede accionarse con un interruptor final de puerta con conexión libre de potencial. El interruptor de puerta no se encuentra incluido en la unidad de envase (accesorios, Ref. 4127.010).

Al utilizar un interruptor final de puerta y estando la puerta del armario abierta (contacto 1 y 2 cerrados) los ventiladores y el compresor en el refrigerador se paran tras haber transcurrido aprox. 15 segundos. De esta forma se reduce la formación de agua de

condensación en el interior del armario con la puerta abierta. Para evitar daños en el aparato, se ha equipado con un dispositivo de retardo de conexión: La nueva puesta en marcha del ventilador del evaporador se produce aprox. 15 segundos tras el cierre de la puerta, el ventilador del condensador y del compresor al cabo de aprox. 3 minutos.



Nota:

No debe aplicarse ninguna tensión adicional en los contactos de puerta (borne 1 y 2).

3.2.8 Interfaz adicional X3



Nota:

En caso de señales eléctricas del interfaz se trata de tensiones pequeñas (no de tensiones pequeñas de seguridad según EN 60 335).

Puede conectarse una tarjeta de interfaz adicional al conector Sub-D de 9 polos X3 para inclusión de los refrigeradores en sistemas de vigilancia (disponible como accesorio, tarjeta de interfaz Ref. 3124.200).

3.3 Utilización conforme a la normativa

Los refrigeradores para armarios de distribución de Rittal han sido desarrollados y construidos según el estado de la técnica y la normativa vigente de seguridad. A pesar de ello pueden causar daños físicos en personas y daños materiales si no se utilizan de forma adecuada. El aparato se ha diseñado exclusivamente para la refrigeración de armarios de distribución. No se aceptan otras aplicaciones. El fabricante no se hace responsable de los daños causados por una aplicación, un montaje o una instalación inadecuadas. El usuario deberá asumir el riesgo.

Por utilización adecuada se entiende también el conocimiento de los documentos adjuntos, así como el cumplimiento de las condiciones de mantenimiento.

3.4 Unidad de envase

El aparato se suministra en una unidad de embalaje completamente montado.

Compruebe si la unidad de envase está completa:

Nº	Denominación
1	Refrigerador para armarios
1	Bolsa de accesorios:
1	– Placa de estanqueidad (3273.xxx, 3383.xxx, 3384.xxx, 3385.xxx)
1	– Marco de estanqueidad
1	– Regleta de bornes de conexión a presión
1	– Instrucciones de montaje e instalación
1	– Instrucciones de montaje, instalación y mando en soporte CD-Rom
1	– Certificado de conformidad
1	– Indicaciones de seguridad
3	Remaches (3386.xxx, 3387.xxx)
1	Esquema de taladros

Tab. 1: Unidad de envase

4 Montaje y conexión

4.1 Selección del lugar de ubicación

Tenga en cuenta las siguientes indicaciones al seleccionar el lugar de ubicación del armario:

- El lugar de ubicación del armario y la colocación del refrigerador debe garantizar una buena ventilación. Según la colocación del aparato la distancia a la pared, en caso de varios aparatos colocados unos junto a los otros, debería ser de como mín. 200 mm.
- El refrigerador debe montarse y debe funcionar en posición horizontal (variación máx.: 2°).
- El lugar de ubicación debe estar exento de suciedad y humedad excesiva.
- La temperatura ambiente no debe superar los 55°C.
- Debe poder realizarse la evacuación del agua de condensación (ver «4.4 Conectar la salida del agua de condensación», página 9).
- Los datos de conexión a la red deben coincidir con los indicados en la placa de características del aparato.

4.2 Observaciones sobre el montaje

4.2.1 General

- Compruebe que el embalaje no presente desperfectos. Manchas de aceite en un embalaje deteriorado indican pérdidas del fluido frigorífico, el aparato tiene fugas en el sistema. Todo desperfecto en el embalaje puede ser causa de un fallo de funcionamiento posterior.
- El armario debe ser estanco por los todos los lados (IP 54). De no ser así se produce agua de condensación.
- Para evitar un elevado grado de agua de condensación en el armario recomendamos el montaje de un interruptor final de puerta (por ej. 4127.010) que desconecta el refrigerador al abrir la puerta del armario (ver «3.2.7 Interruptor de puerta», página 6).

4 Montaje y conexión

4.2.2 Montaje de los componentes electrónicos en el armario



¡Atención!

¡Riesgo de formación de agua de condensación!

Al planificar la disposición de los componentes electrónicos en el armario, tenga en cuenta que el flujo de aire frío del refrigerador no se encuentre orientado hacia los componentes. Tampoco debe estar orientado directamente al caudal de salida de aire caliente de componentes activos, como por ej. de un convertidor. Esto puede provocar un cortocircuito de aire e impedir una climatización adecuada o incluso ser la causa de una parada del refrigerador generada por uno de los dispositivos internos de seguridad.



Imagen 3: No orientar nunca el caudal de aire frío hacia componentes activos

Ponga atención también en el flujo de aire producido por los soplores propios de los componentes electrónicos (imagen 3). Ofrecemos accesorios para una correcta orientación del aire, ver CG de Rittal.

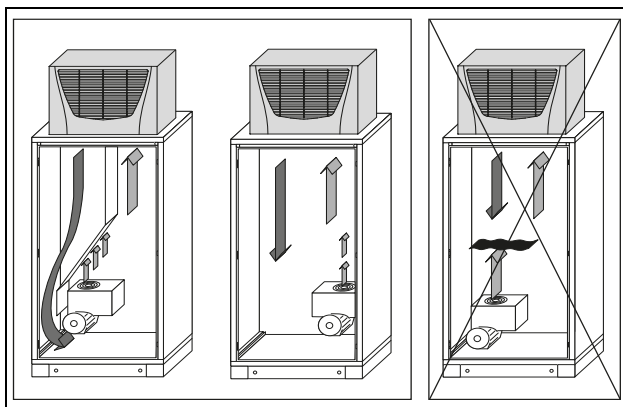

Nota:

Si se utiliza un sistema de canalización del aire debe tenerse en cuenta, que sea lo más recto posible y que no presente dobleces. De esta forma se minimiza la resistencia a la corriente de aire frío.

Preste atención a garantizar una circulación del aire uniforme en el armario. Las entradas y salidas de aire no deben obstruirse bajo ningún concepto, ya que se produciría la disminución de la potencia de refrigeración del aparato. Calcule la distancia hacia los componentes electrónicos y otros dispositivos instalados en el armario, de forma que la circulación necesaria de aire no se vea obstruida.

Con la utilización del canal de aire debe mantenerse abierta una de las aberturas de salida de aire frío del refrigerador para evitar la acumulación de aire frío en el interior del aparato.



Imagen 4: Guiado efectivo del aire en el armario



Nota:

Si se utilizan los tapones sólo pueden cerrarse, según el tipo de aparato, como máx. 1 o 2 aberturas de salida de aire frío.

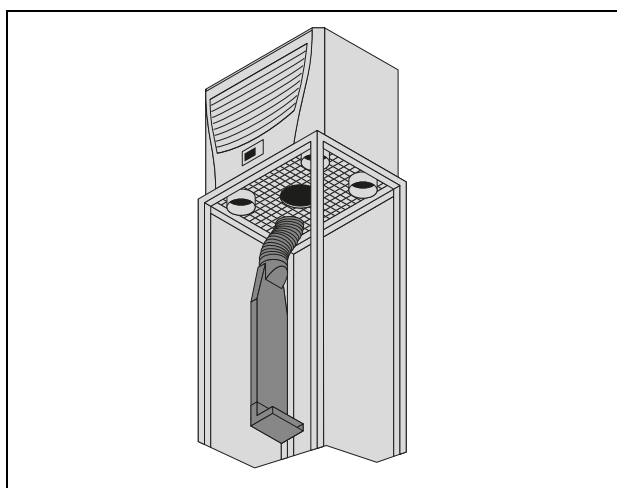

Imagen 5: Tapas

4.3 Montar el refrigerador

El refrigerador se monta sobre el techo del armario. Para ello deberá recortar la chapa del techo según el esquema de taladros incluido en la unidad de envasado.

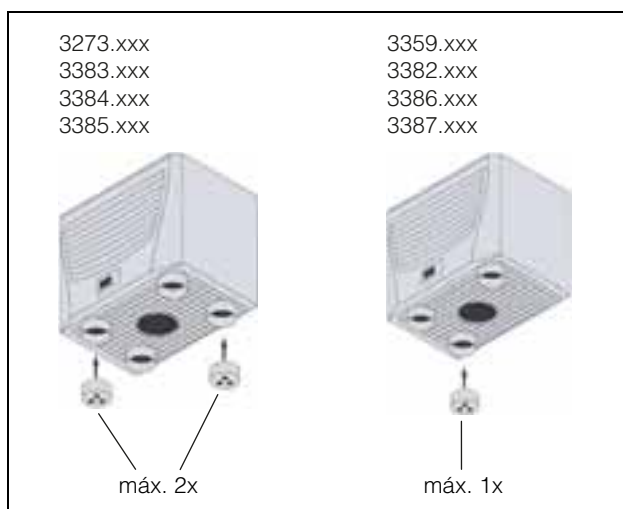

Nota:

Suministramos como accesorio chapas de techo con escotadura premecanizadas y reforzadas adecuadas a su armario, ver CG de Rittal.

4.3.1 Realizar escotaduras en el armario

- Fije la plantilla de taladros adjunta con cinta adhesiva sobre el techo del armario.

Sobre la plantilla de taladros se encuentran las líneas de dimensión correspondientes al tipo de montaje de su refrigerador.



¡Riesgo de lesiones!

Desbarbe todas las escotaduras para evitar lesiones producidas por cantos afilados.

- Recorte las escotaduras incluyendo la anchura de la línea según la plantilla de taladros.
- Desbarbe las escotaduras.

4.3.2 Montar el refrigerador sobre el techo

- Fije el marco de estanqueidad suministrado sobre la chapa de techo recortada.



Imagen 6: Marco de estanqueidad sobre el techo

- Fije la placa de estanqueidad suministrada bajo el suelo de plástico del refrigerador (3273.xxx, 3383.xxx, 3384.xxx, 3385.xxx).

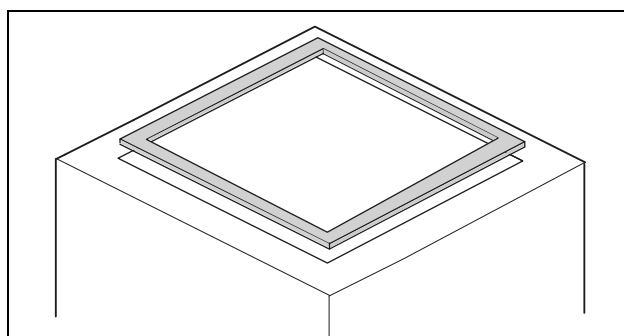

Imagen 7: Placa de estanqueidad bajo el suelo de plástico del refrigerador

- Montar el refrigerador sobre el techo del armario.
- Introduzca los pernos dobles roscados suministrados en los taladros del suelo de plástico en la parte inferior del refrigerador sin superar los 5 Nm.
- Fije el aparato mediante arandelas y tuercas.

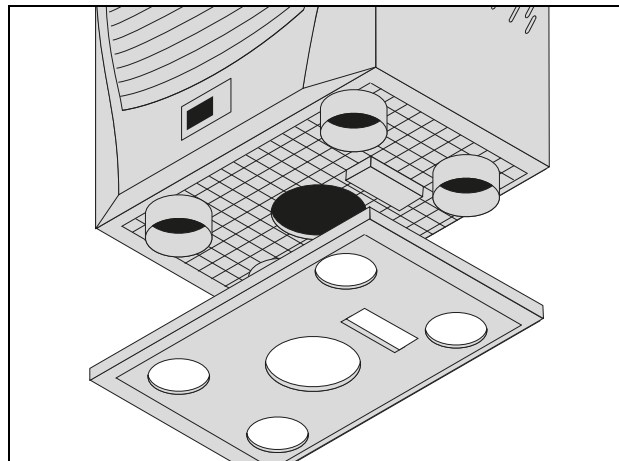

Nota:

Para conseguir una estanqueidad duradera entre el refrigerador y el armario deberá, en caso necesario, reforzarse la superficie de montaje. Esto es especialmente adecuado en techos de gran superficie.



Imagen 8: Refuerzo del techo en el armario TS 8

Accesorios para reforzar el techo en TS:

- Chapas de techo TS
- Marco de montaje rápido
- Carril de montaje
- Tuerca deslizante
- Soporte de fijación
- Tuercas de enclavamiento
- (ver también los accesorios en CG de Rittal)

4.4 Conectar la salida del agua de condensación

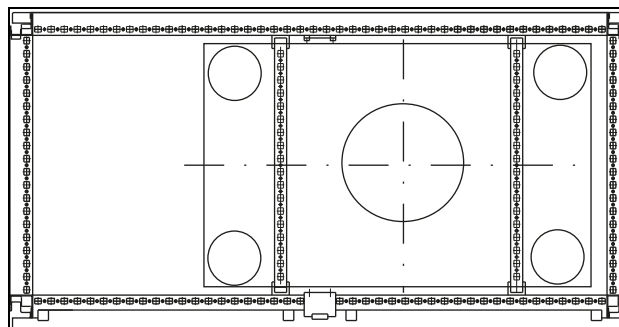
Puede montar un tubo de salida del agua de condensación ($\varnothing 1/2''$) al refrigerador.

La salida del agua de condensación

- debe disponerse con la caída adecuada (sin formación de sifón)

4 Montaje y conexión

ES

- no debe presentar dobleces
- no debe presentar reducción de sección a causa de una prolongación

El tubo de salida del agua de condensación está disponible como accesorios (ver también los accesorios en el CG de Rittal).



Imagen 9: Conectar la salida del agua de condensación

- Conecte el tubo adecuado a uno de los codos de salida de condensación y asegúrelo con una brida. El codo de salida de condensación no utilizado debe cerrarse de forma estanca.
- Monte el tubo de agua de condensación por ej. a una salida.

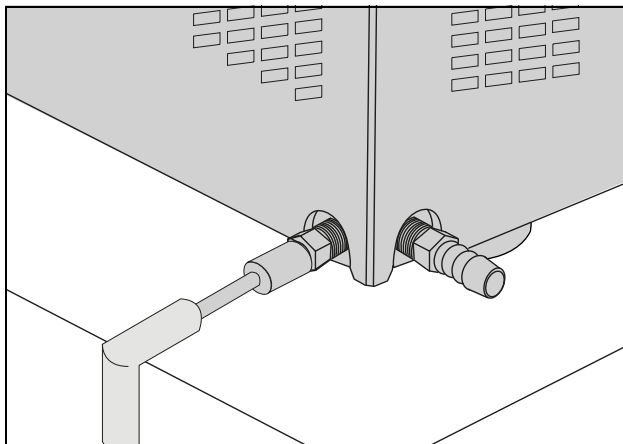

Imagen 10: Montaje de la salida del agua de condensación

4.5 Observaciones sobre la instalación eléctrica

Durante la instalación eléctrica tenga en cuenta todas las normativas nacionales y regionales vigentes, así como la normativa industrial. La instalación electrónica debe realizarla personal técnico, que será responsable de cumplir las normativas.

4.5.1 Datos de conexión

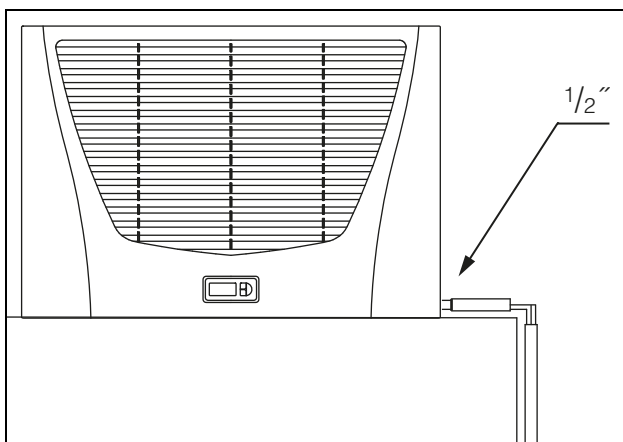
- La tensión y frecuencia de conexión debe coincidir con los valores nominales indicados en la placa de características.
- El refrigerador debe conectarse a la red a través de un relé de ruptura que garantice una apertura de contacto de como mínimo 3 mm estando desconectado.

- No debe conectarse al aparato ninguna regulación de temperatura adicional.
- Para la protección contra cortocircuitos en el aparato y la línea deberá instalarse el prefusible indicado en la placa de características.
- La conexión a la red debe garantizar una compensación de potencial de baja tensión externa.

4.5.2 Protección contra sobretensiones y carga de la red

- El aparato no dispone de protección propia contra sobretensión. El propietario de la instalación deberá adoptar las medidas necesarias en la red de alimentación con protección activa contra rayos y sobretensión. La tensión de red no debe superar la tolerancia de $\pm 10\%$.
- Según IEC 61 000-3-11 el aparato sólo debe utilizarse en espacios que dispongan de una resistencia a la intensidad de régimen continuo de la red (conductor industrial) mayor de 100 A por fase y se alimente con una tensión de red de 400/230 V. Si es preciso debe consultarse con el organismo competente que la resistencia a la intensidad de régimen continuo en el punto de conexión con la red pública sea suficiente.
- Los ventiladores y compresores de los aparatos monofásicos y trifásicos disponen de seguridad intrínseca (protección térmica del devanado). Esto también es válido para todas las versiones de transformadores, así como para aparatos con tensión especial equipados con un transformador.
- Para la protección contra cortocircuitos en el aparato y la línea deberá instalarse el prefusible indicado en la placa de características (automático con la característica correspondiente - por ej. la característica K - o bien fusible estándar tipo gG, disyuntor para protección de instalaciones y del transformador). Seleccione el disyuntor según los datos de la placa de características: Ajústelo al valor mínimo indicado. De esta forma se alcanza la mejor protección contra cortocircuitos de la línea y el aparato.
Ejemplo: Campo de ajuste indicado 6,3 - 10 A; ajustar a 6,3 A.

4.5.3 Aparatos trifásicos

- Durante la conexión eléctrica de aparatos en ejecución trifásica debe garantizarse el campo de giro derecho
- La ejecución trifásica debe conectarse a través de un disyuntor para la protección de instalaciones a una red tipo TN con punto neutro de puesta a tierra (corriente de ajuste según placa de características). Los aparatos de corriente trifásica con tensión especial deben protegerse con un disyuntor para la protección del transformador (categoría AC-3) según placa de características.

- En aparatos de corriente trifásica en 400/460 V se controla de forma adicional el campo giratorio o la falta de una fase. En caso de error del campo giratorio o falta de una fase el aparato no se pone en marcha.

4.5.4 Interruptor de puerta

- Cada interruptor de puerta sólo puede corresponder a un refrigerador.
- Un refrigerador puede accionar varios interruptores de puerta en conexión en paralelo.
- La sección mínima del cable de conexión es de 0,3 mm² con una longitud de cable de 2 m. Recomendamos utilizar un cable apantallado
- La resistencia de la línea hacia el interruptor de puerta debe ser de como máx. de 50 Ω.
- El interruptor de puerta debe conectarse exclusivamente libre de potencial, sin tensiones externas.
- Con la puerta abierta el contacto del interruptor de puerta debe encontrarse cerrado.

La tensión reducida de seguridad para el interruptor de puerta se produce en la fuente de alimentación interna: Intensidad aprox. 30 mA c.c.

- Conecte el interruptor de puerta a los bornes 1 y 2 del conector.

4.5.5 Observaciones referentes a la norma Flick

Los valores límite Flick de la norma EN 61 000-3-3 o -3-11 se cumplen cuando la impedancia de red es inferior a aprox. 1,5 Ω.

El responsable del aparato deberá en caso necesario medir su impedancia de conexión o realizar la consulta a su empresa proveedora. Si no existe la posibilidad de influir sobre la impedancia de red y se producen perturbaciones en los componentes instalados (por ej. BUS), deberá montarse por ej. un choque de alimentación o un limitador de la intensidad de conexión previamente al refrigerador para limitar la corriente de conexión de este.

4.5.6 Compensación de potencial

Si por motivos de EMC el aparato tuviera que conectarse a la compensación de potencial del cliente, es posible conectar en refrigeradores murales un conductor de gran sección al punto de conexión de la compensación de potencial (puntos de fijación).

El fusible de la línea de conexión a red no se considera según normativa un conductor de compensación de potencial.

4.6 Realizar la instalación eléctrica

4.6.1 Conexión Bus (sólo en combinación con varios aparatos entre sí con controlador e-Confort)

A través de la interfaz serie X2 puede conectar hasta diez refrigeradores entre si con el cable bus (Ref. 3124.100).



Nota:

En caso de señales eléctricas del interfaz se trata de tensiones pequeñas (no de tensiones pequeñas de seguridad según EN 60 335-1).

Observe las siguientes indicaciones al realizar el cableado:

- Desconectar los aparatos a interconectar.
- Observar que el aislamiento eléctrico sea suficiente.
- No montar el cable junto a líneas de red.
- Conectar los aparatos de la forma más directa.



¡Atención!

¡En el último aparato esclavo conectado no debe introducirse en ningún caso el conector restante del cable Y 3124.100 en la interfaz X3 del refrigerador!

4.6.2 Conexión X3 para interfaz en serie

Posibilidad de conectar la tarjeta de interfaz a X3 (Ref. 3124.200). Esta se utiliza para la valoración de indicaciones del sistema en un SPS, para la parametrización y el control remotos o para la integración en la tecnología de gestión de edificios.

4 Montaje y conexión

ES



Imagen 11: Ejemplo de conexión: Funcionamiento maestro-esclavo

Leyenda

- | | | | |
|-----|--|---------|---|
| 1 | Interfaz serie (Ref. 3124.200) | X2 | Conexión maestro-esclavo Sub-D, 9 polos |
| 2 | Cable de interfaz serie | X3 | Interfaz serie SUB-D 9-polos |
| 3 | Cable bus maestro/esclavo (Ref. 3124.100) | St. | Conector Sub-D, 9 polos |
| RTT | Refrigeradores TopTherm Rittal | Bu. St. | Casquillo Sub-D, 9 polos |
| X1 | Conexión a red/Interruptor de puerta/Alarmas | Adr. | Dirección |

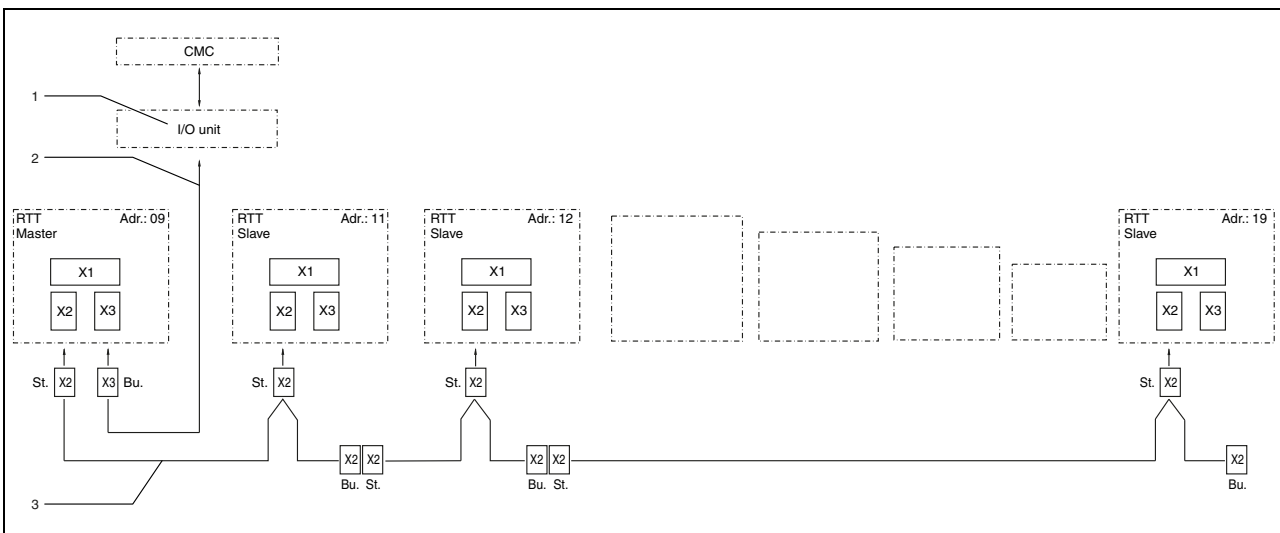

Imagen 12: Ejemplo de conexión: Interruptor de puerta y funcionamiento maestro-esclavo

Leyenda

- | | |
|---|--|
| 1 | Refrigerador maestro |
| 2 | Refrigerador esclavo |
| 3 | Armario de distribución de 2 puertas con dos interruptores de puerta |
| 4 | Armario de distribución con interruptor de puerta |

4.6.3 Instalar la fuente de alimentación

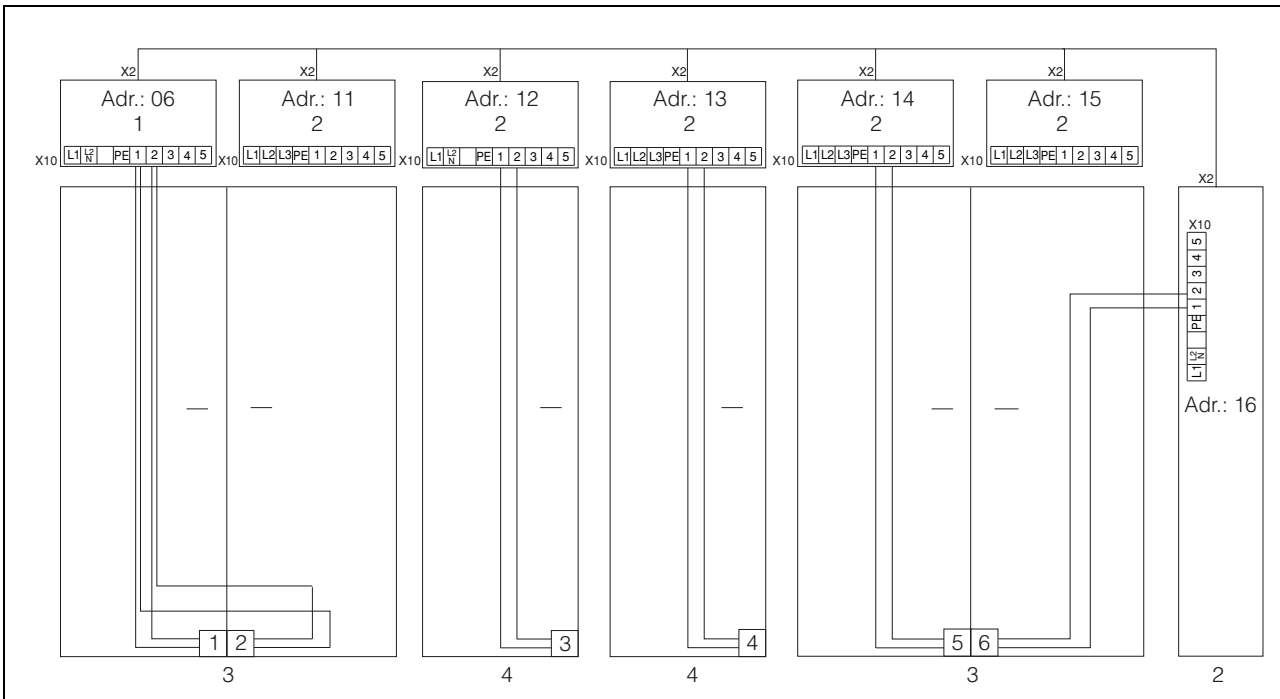
- Complete la instalación electrónica según el esquema electrónico dentro del refrigerador cubriendo la galería de cables (ver imagen 29 en página 24, «Flecha»).
- Si desea analizar las notificaciones de sistema de los refrigeradores a través del relé de indicación del sistema, conecte adicionalmente una línea de baja tensión a los bornes de conexión 3 – 5.



Imagen 13: Esquema de conexiones electrónicas n° 1



Imagen 14: Esquema de conexiones electrónicas n° 2

4 Montaje y conexión

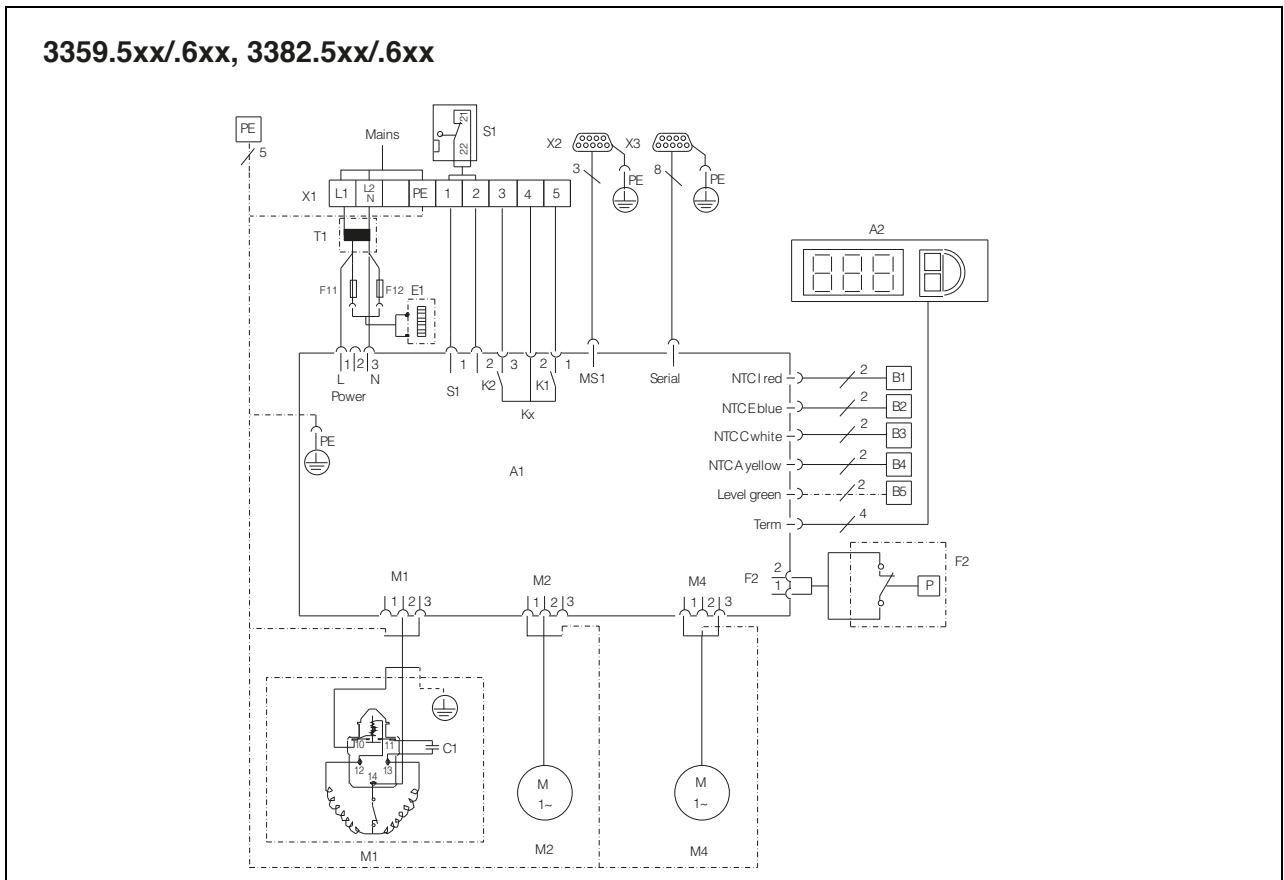
ES

3386.54x/.64x, 3387.54x/.64x

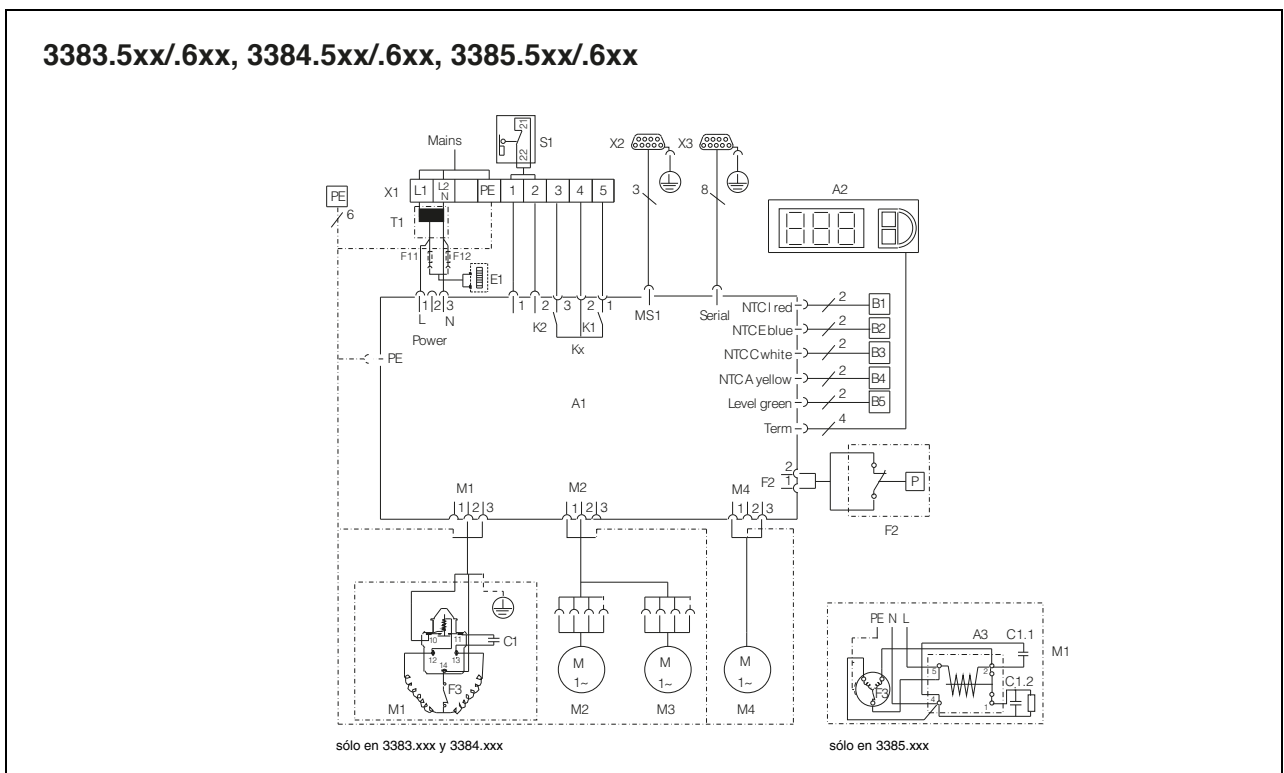

Imagen 15: Esquema de conexiones electrónicas n° 3

Leyenda

- A1 Placa de potencia
- A2 Terminal de indicación
- A3 Relé de arranque y fusible R-C
- B1 Sonda térmica temp. interior
- B2 Sonda térmica protección contra congelación
- B3 Sonda térmica condensador
- B4 Sonda térmica ambiente
- B5 Sensor de condensación (opcional)
- C1 Condensador de arranque (3383.xxx/3384.xxx)
- C1.1 Condensador electrolítico de servicio (3385.xxx)
- C1.2 Condensador de arranque (3385.xxx)
- E1 Evaporador del agua de condensación
- F2 Presostato PSA^H
- F3 Contacto térmico compresor
- F11/F12 Fusible fino, evaporación del agua de condensación
- K1 Relé de fallo colectivo 1
- K2 Relé de fallo colectivo 2
- M1 Compresor
- M2 Ventilador del condensador
- M3 Ventilador del condensador (opcional) (3383.xxx bis 3387.xxx)
- M4 Ventilador del evaporador
- S1 Interruptor final de puerta (sin interruptor de puerta: borne 1, 2 abierto)
- T1 Transformador (opcional)
- X1 Regleta de bornes de conexión principal
- X2 Conexión maestro/esclavo
- X3 Interfaz opcional

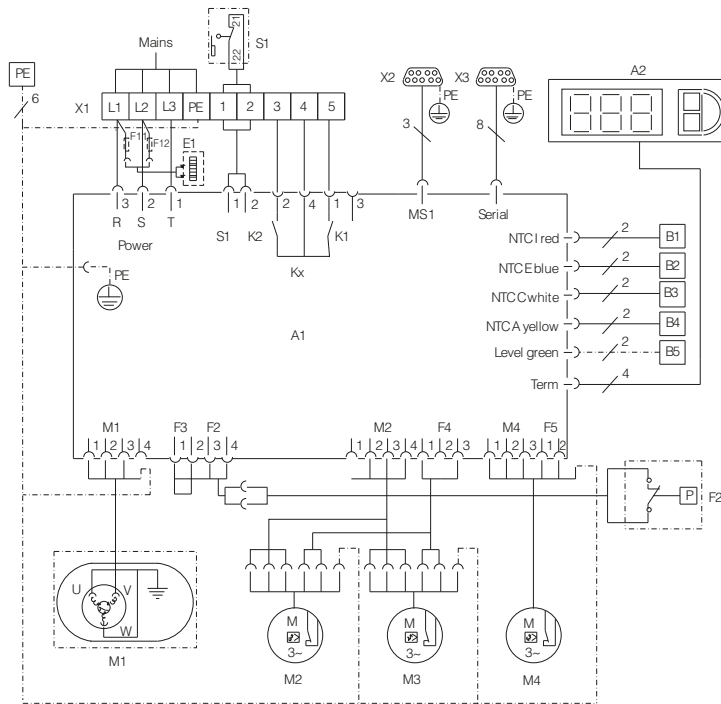

Nota:

Datos técnicos véase placa de características.

c.a. cos f = 1	c.c. L/R = 20 ms
I máx. = 2 A U máx. = 250 V	I mín. = 100 mA U máx. = 200 V U mín. = 18 V I máx. = 2 A

Tab. 2: Datos de contacto

4.7 Finalizar el montaje

4.7.1 Montar filtros

Todo el condensador de los refrigeradores está provisto de un recubrimiento RiNano que repele la suciedad y de fácil limpieza. Por este motivo en muchas aplicaciones no será necesaria la utilización de esteras filtrantes, especialmente en ambientes con polvo seco.

En caso de polvo de grano grande y seco, y pelusas en el aire ambiente recomendamos montar adicionalmente una estera filtrante de espuma PU (disponible como accesorio) en el refrigerador. Para ambientes con condensación de aceite recomendamos los filtros metálicos (también disponibles como accesorio). En la aplicación en empresas textiles con elevada generación de pelusas deben utilizarse cedazos (disponibles opcionalmente).

- Extraiga la rejilla de entrada de aire de la caja.
- Fije la estera filtrante con la ayuda de los remaches adjuntos delante del condensador.
- A continuación, inserte de nuevo la rejilla sobre la caja.

4.7.2 Montar el refrigerador

- Conecte el conector en la parte trasera del display.
- Coloque las rejillas en la parte frontal del aparato y presione hasta oír como encajan.



Imagen 16: Conectar el display y colocar la rejilla

4.7.3 Ajustar el control de las esteras filtrantes

Funcionamiento del control de la estera filtrante:

El grado de suciedad de la estera filtrante se determina automáticamente a partir de una medición de la diferencia de temperatura en el circuito exterior del refrigerador (ver «6.1.6 Índice programación», página 19). Al incrementarse la suciedad aumenta la diferencia de temperatura. El valor teórico de la diferencia de temperatura en el circuito exterior se adapta a los puntos de trabajo en los diagramas de potencia. Así no es preciso realizar un ajuste del valor teórico en caso de diferentes puntos de trabajo del aparato.

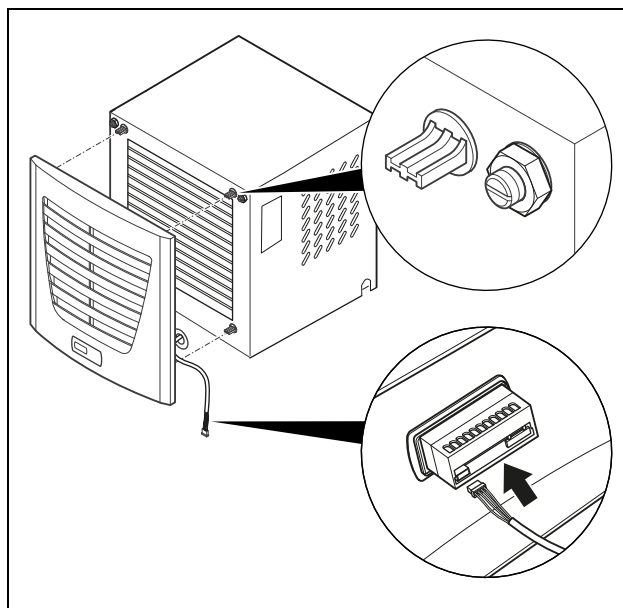
5 Puesta en servicio



¡Atención! ¡Riesgo de daños!
El aceite en el compresor debe acumularse para garantizar lubricación y refrigeración.
Transcurridos 30 minutos desde el montaje del aparato puede procederse a la conexión eléctrica.

- Tras finalizar los trabajos de montaje e instalación conecte la corriente al refrigerador.

El refrigerador se pone en marcha:

- Primeramente aparece durante aprox. 2 seg. la versión del software del controlador, luego «ECO» para la activación del modo Eco. A continuación aparece la temperatura interior del armario en la pantalla indicadora de 7 segmentos

Ahora podrá realizar sus ajustes individualizados en el aparato, por ej. ajuste de la temperatura deseada o introducción de la identificación de la red etc. (ver capítulo «Manejo»).

6 Manejo

6 Manejo

Con el controlador de la parte frontal del aparato (imagen 1, nº 5, página 5) puede controlar el refrigerador.

6.1 Regulación mediante controlador e-Confort

Para los aparatos tipo xxxx.500/.510/.540 y xxxx.600/.610/.640.



Imagen 17: Controlador e-Confort

Leyenda

- 1 Tecla de programación, es al mismo tiempo indicación de la unidad de temperatura (grado celsius) ajustada
- 2 Tecla set
- 3 Tecla de programación, es al mismo tiempo indicación de la unidad de temperatura (grado fahrenheit) ajustada
- 4 Indicación de 7 segmentos

6.1.1 Características

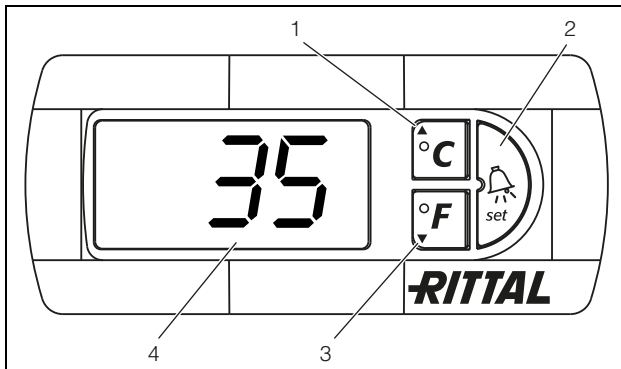
- Tensión de servicio:
 - 115 V o
 - 230 V o
 - 400 V, bifásico o
 - 400/460 V, trifásico
- Retardo en el arranque integrado y función de interruptor de puerta
- Función de protección contra congelación
- Control de todos los motores (compresor, ventilador del condensador, ventilador del evaporador)
- Control de fases en aparatos trifásicos
- Función maestro/esclavo con hasta diez aparatos. Un aparato funciona como aparato maestro. Al alcanzar la temperatura teórica en uno de los aparatos esclavo conectados o en la función de interruptor de puerta, el aparato esclavo informa al aparato maestro, el cual desconecta o conecta todos los otros refrigeradores.
- Histéresis de contacto: ajustable a 2 – 10 K, preajustado a 5 K.
- Visualización de la temperatura interior actual del armario, así como todas las indicaciones de fallo en la indicación de 7 segmentos.
- Con una tarjeta de interfaz (Ref. 3124.100) puede realizarse la conexión en un sistema de vigilancia, por ej. el Computer Multi Control CMC de Rittal.

El refrigerador trabaja de forma automática, es decir, después de la conexión de la fuente de alimentación el ventilador del evaporador (ver imagen 2, página 5) funciona continuamente y hace circular el aire interior del armario de forma permanente.

El controlador e-Confort regula el compresor y el ventilador del condensador.

El controlador e-Confort dispone de una indicación de 7 segmentos (imagen 17, nº 4). En esta se muestra, tras la conexión de la fuente de alimentación, durante aprox. 2 segundos la versión actual del software, así como la activación del modo Eco. A continuación una opción preajustada (por ej. t10) o bien la temperatura.

En servicio normal la indicación muestra tanto la temperatura (en grados celsius o fahrenheit, seleccionable), así como las indicaciones de fallo.

La temperatura interior actual del armario se indica de forma permanente. Al producirse una indicación de fallo esta se muestra de forma alternada con la indicación de temperatura.

La programación del aparato se realiza a través de las teclas 1 – 3 (imagen 17). Los parámetros también aparecen en la indicación.

6.1.2 Modo Eco

Todos los refrigeradores TopTherm de Rittal con controlador e-Confort a partir de firmware 3.2 disponen del modo de ahorro energético Eco, activado en el estado de entrega.

El modo Eco proporciona un ahorro de energía del refrigerador cuando la carga de calor en el armario es pequeña o no existe (por ej. en servicio standby, sin producción o fines de semana).

Para ello se desconecta el ventilador del evaporador, cuando la temperatura interior del armario se sitúa 10 K por debajo de la temperatura teórica ajustada. No obstante para poder continuar registrando la temperatura interior actual, el ventilador se conecta durante 30 segundos de forma cíclica cada 10 minutos (ver imagen 18). Cuando la temperatura interior alcanza la zona de 5 K por debajo del valor teórico ajustado, vuelve a conectar de nuevo el ventilador con servicio permanente.

Si se desea es posible desactivar el modo Eco a través del display de mando. Para ello es necesario modificar, en el nivel de programación, el parámetro de 1 a 0 (ver tabla 3, página 18). El ventilador funcionará en servicio permanente.



Imagen 18: Diagrama del modo Eco

6.1.3 Iniciar el modo de prueba

El controlador e-Confort está equipado con una función de prueba, en la cual el refrigerador realiza la refrigeración independientemente de la temperatura teórica o de la función del interruptor de puerta.

- Presione simultáneamente las teclas 1 y 2 (imagen 17) durante 5 segundos mínimo.

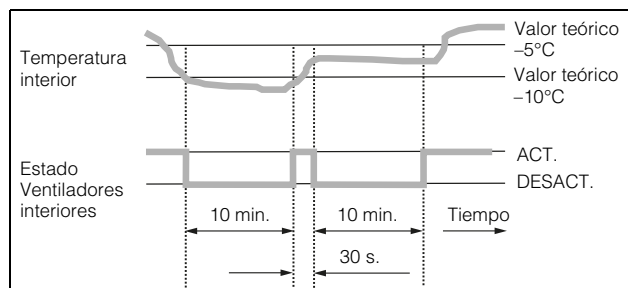
El refrigerador se pone en marcha:

Aprox. tras 5 minutos el modo de prueba habrá finalizado. El aparato se desconecta y vuelve al funcionamiento normal.

6.1.4 Generalidades referentes a la programación

Con las teclas 1, 2 y 3 (imagen 17) puede modificar 24 parámetros dentro de los niveles preestablecidos (valor mín., valor máx.).

Las tablas 3 y 4 muestran los parámetros que puede modificar. La imagen 20 en la pág. 19 muestra las teclas que debe pulsar para ello.



Indicaciones de la histéresis de conexión:

Con una histéresis inferior y consecuentemente ciclos de conexión cortos existe el peligro, que la refrigeración sea insuficiente o que sólo se refrigeren algunas zonas del armario de forma parcial. En caso de sobredimensionado del refrigerador y tiempos de funcionamiento del compresor de < 1 minuto, la histéresis de contacto para proteger el refrigerador aumentará automáticamente.

Observación referente a la temperatura teórica:

En el regulador e-Confort la temperatura teórica está ajustada de fábrica en +35°C. Por motivos de ahorro energético y el riesgo de formación de condensación no debería ajustar la temperatura teórica más baja de lo realmente necesario.

Observación referente a la potencia de refrigeración:

En www.rittal.com encontrará diagramas interactivos para determinar la potencia de refrigeración.

En principio, la programación es igual para todos los parámetros ajustables.

Para iniciar el modo de programación:

- Presione la tecla 2 («Set») durante aprox. 5 segundos

El regulador accederá al modo de programación. Si en el modo de programación no presiona ninguna tecla durante aprox. 30 segundos, la indicación parpadeará y luego el regulador accederá de nuevo al modo normal de indicación. La indicación «Esc» señala que las modificaciones realizadas no se han almacenado.

- Pulse las teclas de programación ▲ (°C) o ▼ (°F) para modificar los parámetros ajustables (ver tablas 3 y 4).

- Pulse la tecla 2 («Set») para seleccionar el parámetro a modificar.

Se muestra el valor actual de este parámetro.

- Pulse una de las teclas de programación ▲ (°C) o ▼ (°F).

Se mostrará la indicación «Cod». Para poder modificar un valor deberá introducir el código de autorización «22».

- Mantenga pulsada la tecla de programación ▲ (°C) hasta que indique «22».

- Pulse la tecla 2 («Set») para confirmar el código. Ahora podrá modificar el parámetro dentro de los valores límite preestablecidos.

- Pulse una de las teclas de programación ▲ (°C) o ▼ (°F) hasta que indique el valor deseado.

- Pulse la tecla 2 («Set») para confirmar el cambio. Siguiendo este procedimiento puede modificar otros parámetros. Para ello no es preciso volver a introducir el código «22».

- Para abandonar el modo de programación vuelva a presionar durante aprox. 5 segundos la tecla 2 («Set»).

En el display aparece «Acc» para mostrar que se han almacenado los cambios. A continuación la indicación vuelve al servicio normal (temperatura interior del armario).

También puede programar el controlador e-Confort mediante un software de diagnóstico (Ref. 3159.100), el cual incluye también en la unidad de envase un cable de conexión hacia el PC. Como interfaz se utiliza el conector del cable de conexión de la parte posterior del display del controlador e-Confort.

6 Manejo

6.1.5 Parámetros ajustables

Ver también imagen 20 en la pág. 19.

Nivel de programación	Indicación display	Parámetro	Valor mín.	Valor máx.	Ajuste de fábrica	Descripción
1	pz.	Valor teórico temperatura interior del armario T_i	20	55	35	El valor teórico de temperatura interior del armario está ajustado de fábrica en 35°C y puede modificarse en un campo de 20 a 55°C.
2	Fi	Control de la estera filtrante	10	60	99 (= Apagado)	Para activar el control de las esteras filtrantes debe ajustarse la indicación a mínimo 10 K por encima del valor diferencial de temperatura indicado en el modo de programación «Fi»; el control de esteras se suministra desconectado de fábrica (99=descon.).
3	Ad	Indicativo maestro/esclavo	0	19	0	Ver «6.1.8 Ajustar el indicativo maestro/esclavo», página 21.
4	CF	Conmutación °C/°F	0	1	0	La indicación de temperatura puede cambiarse de °C (0) a °F (1). La unidad actual de la temperatura se indica en el led correspondiente.
5	H1	Configuración Histéresis	2	10	5	El refrigerador se ha ajustado de fábrica a una histéresis de 5 K. Para modificar este parámetro rogamos se ponga primero en contacto con nosotros. Consúltenos.
6	H2	Valor diferencial del código de error A2	3	15	5	Si la temperatura interior del armario aumenta más de 5 K por encima del valor ajustado, aparece el código de error A2 (temperatura interior elevada) en el terminal de indicación. En caso necesario puede modificar el valor diferencial en un área de 3 – 15 K.
26	ECO	Servicio modo Eco	0	1	1	Modo Eco inactivo: 0 / Modo Eco activo: 1
27	PSO	Modificación del código de autorización	0	15	0	Este parámetro permite la modificación del código de autorización de «22» (valor de fábrica). El nuevo código es el resultado de la suma de 22 + PSO.

Tab. 3: Parámetros ajustables

6.1.6 Índice programación



Imagen 19: Índice programación

6 Manejo

6.1.7 Definir indicaciones del sistema para su valoración

Las indicaciones de sistema se representan en el display del controlador e-Confort mediante las indicaciones A1 a A20, así como E0.

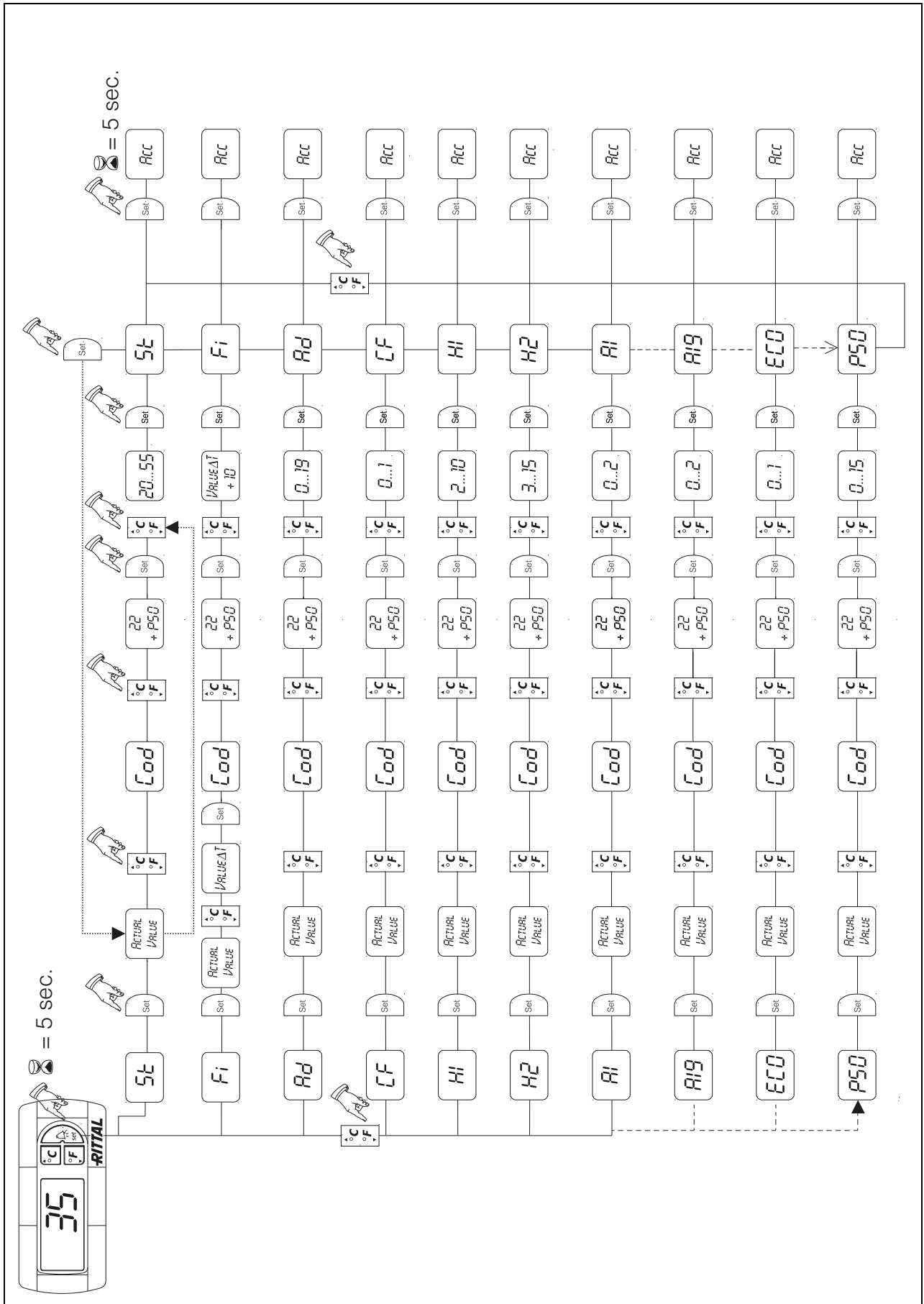
En la sección «6.1.9 Valoración de las indicaciones del sistema», pág. 21, encontrará una descripción ampliada de las indicaciones de sistema. Ver también imagen 19 en la pág. 19.

Nivel de programación	Indicación display	Valor mín.	Valor máx.	Ajuste de fábrica	Tipo o ubicación del fallo
7	A1	0	2	0	Puerta del armario abierta
8	A2	0	2	0	Temperatura interior del armario demasiado alta
9	A3	0	2	0	Control de filtros
10	A4	0	2	0	Temperatura ambiente demasiado elevada o demasiado baja
11	A5	0	2	0	Riesgo de congelación
12	A6	0	2	1	Presostato PSA ^H
13	A7	0	2	2	Evaporador
14	A8	0	2	1	Aviso de agua de condensación
15	A9	0	2	1	Ventilador del condensador bloqueado o defectuoso
16	A10	0	2	1	Ventilador del evaporador bloqueado o defectuoso
17	A11	0	2	2	Compresor
18	A12	0	2	1	Condensador
19	A13	0	2	1	Sensor térmico temperatura ambiente
20	A14	0	2	1	Sensor térmico congelación
21	A15	0	2	1	Sensor térmico condensación
22	A16	0	2	1	Sonda térmica temperatura interior del armario
23	A17	0	2	1	Control de fases
24	A18	0	2	0	EPROM
25	A19	0	2	0	LAN/Maestro-esclavo

Tab. 4: Indicaciones de sistema valorables a través de relés

Puede valorar las indicaciones del sistema A1 – A19 adicionalmente a través de dos relés de indicación del sistema libres de potencial. Para ello puede adjudicar cada indicación del sistema a uno de los dos relés de indicación.

Relé de indicación con contacto de trabajo: ver esquemas de conexión en «4.6.3 Instalar fuente de alimentación, página 13:

- Borne 3: NO (normally open, relé 2)
- Borne 4: C (conexión de la tensión de alimentación relé de indicación de avería)
- Borne 5: NO (normally open, relé 1)

La definición NO hace referencia a un estado sin tensión. Cuando el refrigerador recibe tensión los dos relés de indicación de fallo (relé 1 y 2) se excitan. Este es el estado de servicio normal del refrigerador. Tan pronto como aparece una indicación del sistema o la alimentación de tensión se interrumpe el relé correspondiente se desexcita y abre el contacto.

Con la ayuda del software RiDiag II (disponible como accesorio. Ref. 3159.100) podrá invertir la conexión de los relés de indicación de fallo. Con funcionamiento normal se producirá la abertura de ambos relés. Si se produce una indicación del sistema, el relé correspondiente se excitará y cerrará el contacto.



Nota:

Este ajuste sólo es posible realizarlo con ayuda del software RiDiag II.

- Programar indicaciones del sistema con valor
- 0: La indicación de sistema no se envía al relé de indicación, sino que sólo se muestra en el display
 - 1: La indicación de sistema es valorada por el relé 1
 - 2: La indicación de sistema es valorada por el relé 2

6.1.8 Ajustar el indicativo maestro/esclavo

Para interconectar varios refrigeradores (máx. 10) debe denominar uno de los refrigeradores «maestro» y el resto «esclavo». Para ello deberá dar a cada refrigerador una denominación determinada (dirección), a partir de la cual es posible identificar el refrigerador en la red.

Al alcanzar la temperatura teórica en uno de los aparatos esclavo conectados o en la función de interruptor de puerta, el aparato esclavo informa al aparato maestro, el cual desconecta todos los otros refrigeradores.



Observaciones:

- Sólo un aparato debe definirse como maestro y el código de identificación debe concordar con el número de aparatos esclavos conectados.
- Los aparatos esclavos deben disponer de identificaciones diferentes.
- Los identificadores deben ser en orden ascendente y sin omitir posiciones.

En **el refrigerador maestro** (00 = ajuste de fábrica) ajuste los aparatos esclavo que se encuentran conectados a la red:

- 01: Maestro con 1 esclavo
- 02: Maestro con 2 esclavos
- 03: Maestro con 3 esclavos
- 04: Maestro con 4 esclavos
- 05: Maestro con 5 esclavos
- 06: Maestro con 6 esclavos
- 07: Maestro con 7 esclavos
- 08: Maestro con 8 esclavos
- 09: Maestro con 9 esclavos

En **el refrigerador esclavo** (00 = ajuste de fábrica) ajuste la dirección propia de éste:

- 11: Esclavo nº 1
- 12: Esclavo nº 2
- 13: Esclavo nº 3
- 14: Esclavo nº 4
- 15: Esclavo nº 5
- 16: Esclavo nº 6
- 17: Esclavo nº 7
- 18: Esclavo nº 8
- 19: Esclavo nº 9



Imagen 20: Cableado maestro/esclavo (ejemplo)

Otros ejemplos de conexión ver «4.6.1 Conexión Bus (sólo en combinación con varios aparatos entre sí con controlador e-Confort)», pág. 11.

Ajuste de la identificación ver «6.1.5 Parámetros ajustables», pág. 18 o «6.1.6 Índice programación», pág. 19, parámetro «Ad».

6.1.9 Valoración de las indicaciones del sistema

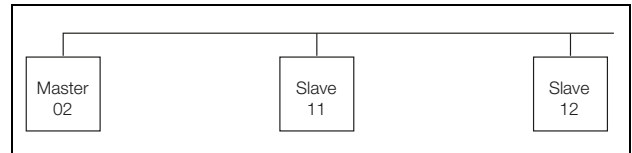
Las indicaciones de sistema se muestran en el controlador e-Confort mediante un número en el display. Tras la aparición de las indicaciones A03, A06 y A07 y tras eliminar la causa deberá reiniciar el controlador e-Confort (ver «6.1.10 Reajustar el controlador e-Confort (Reset)», página 23).

6 Manejo

ES

Indicación display	Indicación del sistema	Posible causa	Medidas para eliminar fallos
A01	Puerta del armario abierta	Puerta abierta o interruptor de puerta posicionado incorrectamente	Cerrar la puerta, posicionar el interruptor de puerta correctamente, comprobar conexión
A02	Temperatura interior del armario demasiado alta	Potencia de refrigeración escasa/Aparato demasiado pequeño. Fallos en sucesión de las indicaciones A03 a A17.	Comprobar la potencia de refrigeración
A03	Control de filtros	Estera filtrante sucia	Limpiar o sustituir; Reajustar el controlador e-Confort (Reset)
A04	Temperatura ambiente demasiado elevada o demasiado baja	Temperatura ambiente fuera del campo de servicio admisible (+10°C a +60°C)	Elevar o disminuir la temperatura ambiente (por ej. calentar o ventilar la sala)
A05	Riesgo de congelación	Indicación de fábrica en caso de riesgo de congelación. Ventilador evaporador mecánicamente bloqueado, defectuoso o salida de aire frío obstruida.	Aumentar el valor teórico de la temperatura interior del armario ajustado. Controlar el ventilador del evaporador, en caso necesario desbloquear o sustituir.
A06	Presostato PSA ^H	Temperatura ambiente elevada	Bajar la temperatura ambiente; Reajustar el controlador e-Confort (Reset)
		Condensador sucio	Limpiar el condensador; Reajustar el controlador e-Confort (Reset)
		Estera filtrante sucia	Limpiar o sustituir; Reajustar el controlador e-Confort (Reset)
		Ventilador del condensador defectuoso	Sustituir; Reajustar el controlador e-Confort (Reset)
		Válvula de expansión defectuosa	Reparar por personal técnico; Reajustar el controlador e-Confort (Reset)
		Presostato PSA ^H defectuoso	Sustitución por personal técnico; Reajustar el controlador e-Confort (Reset)
A07	Evaporador	Falta de medio refrigerante; sensor delante o detrás del condensador defectuoso.	Reparar por personal técnico; Reajustar el controlador e-Confort (Reset)
A08	Aviso de agua de condensación	Salida del agua de condensación con doblez u obstruida	Comprobar la eliminación del agua de condensación; eliminar posibles dobleces del tubo
		Sólo en aparatos con evaporación del agua de condensación opcional	Comprobar la unidad de evaporación, en caso necesario sustituir
A09	Ventilador del condensador	Bloqueado o defectuoso	Eliminar el bloqueo; si es necesario sustituir
A10	Ventilador del evaporador	Bloqueado o defectuoso	Eliminar el bloqueo; si es necesario sustituir
A11	Compresor	Compresor sobrecargado (protección interna del devanado)	No hay medidas; Aparato vuelve a encenderse por si solo
		Defectuoso (comprobar medición de la resistencia del devanado)	Sustitución por personal técnico
A12	Sensor térmico condensador	Rotura o cortocircuito	Sustituir
A13	Sensor térmico temperatura ambiente	Rotura o cortocircuito	Sustituir
A14	Sensor térmico congelación	Rotura o cortocircuito	Sustituir
A15	Sensor térmico condensación	Rotura o cortocircuito	Sustituir
A16	Sonda térmica temperatura interior del armario	Rotura o cortocircuito	Sustituir
A17	Control de fases	Sólo en aparatos trifásicos: Campo giratorio erróneo/Falta fase	Sustituir dos fases
A18	Fallo EPROM	Nueva pletina obstruida	Es necesario actualizar el software (sólo tran montaje de pletina con nuevo software); entrar en el nivel de programación con código 22; presionar la tecla 1 y confirmar con «Set», hasta visualizar «Acc». Ahora desconectar de la red y volver a conectar.
A19	LAN/Maestro-esclavo	Maestro y esclavo no relacionados	Comprobar ajuste y cable
A20	Caida de tensión	No se indica	Incidente se almacena en archivo log
E0	Indicación de display	Problema de conexión entre el display y la pletina del regulador	Reset: Desconectar la fuente de alimentación y volver a conectar al cabo de 2 segundos aprox.
		Cable defectuoso; conector suelto	Sustituir pletinas
OL	Overload	Parámetros ambientales o potencia de pérdida fuera del límite de servicio del aparato	
b07	Fuga en el circuito de refrigeración	Confusión en sensor B3 y B4	Cambiar posición de sensor
rSt	Reset	Realizar un reset manual del aparato, ver «6.1.10 Restablecer el controlador e-Confort (Reset)», página 23.	

Tab. 5: Solución de fallos en el controlador e-Confort

6.1.10 Restablecer el controlador e-Confort (Reset)

Tras la aparición de los fallos A03, A06 y A07 deberá reiniciar el controlador e-Confort (realizar reset).

- Presione las teclas 1 (▲) y 3 (▼) (imagen 17) simultáneamente durante 5 segundos.

Las indicaciones del sistema desaparecen y se vuelve a indicar la temperatura.

7 Inspección y mantenimiento



¡Peligro de descargas eléctricas!
El aparato se encuentra bajo tensión.
Desconecte antes de abrir la fuente de alimentación y protéjala contra una nueva puesta en marcha involuntaria.

El circuito de refrigeración no requiere mantenimiento y es un sistema herméticamente cerrado. Viene provisto de fábrica con la cantidad necesaria de fluido frigorífico, habiéndose comprobado su estanqueidad y efectuado una prueba de funcionamiento. Los ventiladores incorporados exentos de mantenimiento llevan cojinetes de bolas, están protegidos contra la humedad y el polvo, y provistos de un dispositivo de vigilancia de la temperatura. La vida útil es como mínimo de 30.000 horas de servicio. Por tanto, el refrigerador no requiere apenas mantenimiento. Únicamente los componentes del circuito de aire exterior pueden limpiarse de vez en cuando, según la suciedad acumulada, con un aspirador o aire comprimido. La limpieza de suciedad aceitosa puede realizarse con detergentes no inflamables, por ej. detergentes en frío.

Intervalo de mantenimiento: 2.000 horas de servicio. Según el grado de suciedad del aire ambiental se reducirá el intervalo de mantenimiento en función de la intensidad de carga del aire.



¡Atención!
¡Riesgo de quemaduras!
No utilice líquidos inflamables para realizar la limpieza.

Sucesión de los trabajos de mantenimiento:

- Determinación del grado de suciedad.
- ¿El filtro está sucio? En caso necesario sustituirlo.
- ¿Las láminas de refrigeración están sucias? En caso necesario limpiar.
- Activar modo de prueba; ¿La función de refrigeración es correcta?
- Comprobar el nivel de ruido del compresor y de los ventiladores.

7.1 Limpieza mediante aire comprimido



Imagen 21: Desconectar de la red



Imagen 22: Desmontar la rejilla

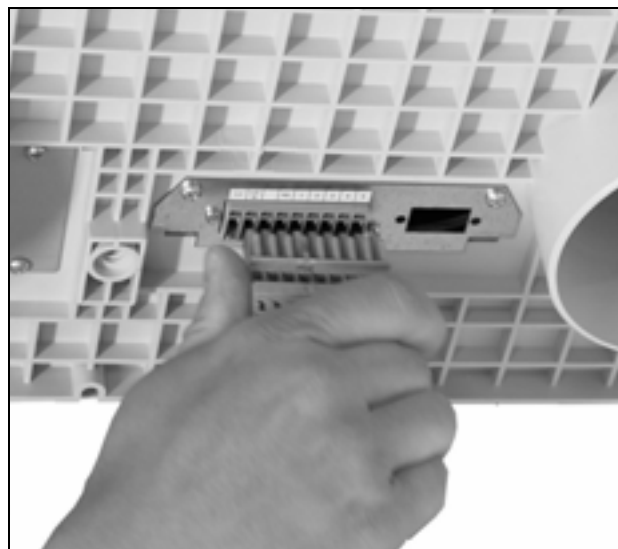

Imagen 23: Extraer la rejilla

7 Inspección y mantenimiento

ES



Imagen 24: Desconectar el display



Imagen 27: Retirar la cubierta



Imagen 25: Desconectar el cable de puesta a tierra



Imagen 28: Refrigerador sin cubierta (vista frontal)



Imagen 26: Extraer los tornillos de fijación de la cubierta (extraer cuatro tornillos)



Imagen 29: Refrigerador sin cubierta (vista posterior)



Imagen 30: Aplicar aire a presión en el registro del intercambiador de calor y el espacio del compresor



Imagen 31: Montar la rejilla

8 Almacenamiento y reciclaje

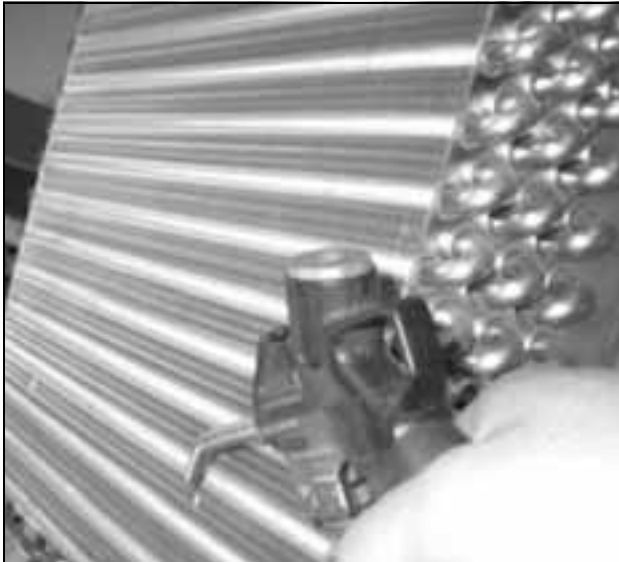

¡Atención! ¡Riesgo de daños!
El refrigerador no debe exponerse a temperaturas superiores a los +70°C durante su almacenaje.

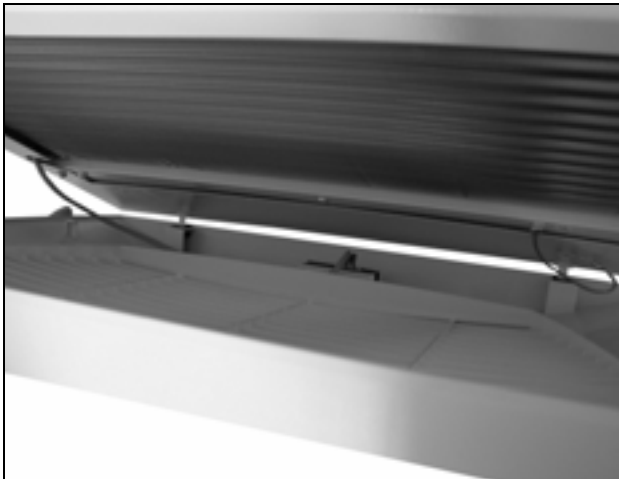
El refrigerador debe almacenarse de pie.
El circuito cerrado de refrigeración contiene fluido frigorífico y aceite que deben ser evacuados por personal especializado. La evacuación también puede ser efectuada en la fábrica de Rittal. Consúltenos.

9 Detalles técnicos

9 Detalles técnicos

9.1 Datos técnicos

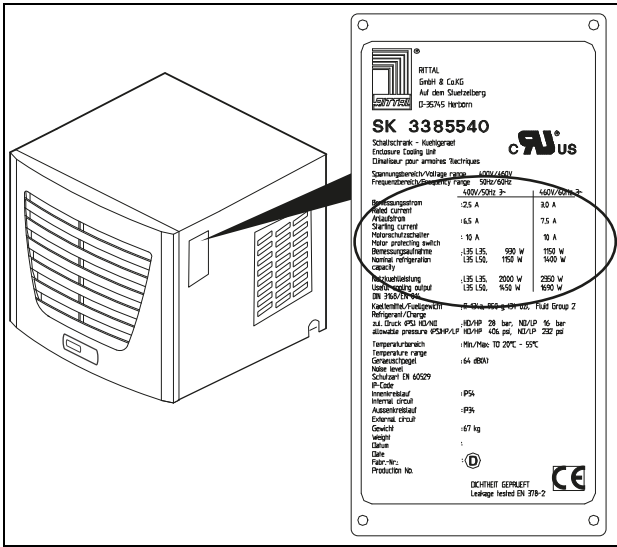

- La tensión y frecuencia de conexión deben coincidir con los valores de la placa de características.
- Mantenga el prefusible según datos de la placa de características.

Imagen 32: Placa de características (Datos técnicos)

según

	Unidad	Referencia								
Controlador e-Comfort, RAL 7035	-	3382.500	3382.510	3359.500	3359.510	3359.540	3383.500	3383.510	3383.540	
Controlador e-Comfort, Cubierta de acero inoxidable	-	3382.600	3382.610	3359.600	3359.610	3359.640	3383.600	3383.610	3383.640	
Tensión asignada	V Hz	230, 1~, 50/60	115, 1~, 50/60	230, 1~, 50/60	115, 1~, 50/60	400, 2~, 50/60	230, 1~, 50/60	115, 1~, 50/60	400, 2~, 50/60	
Intensidad	A	2,3/2,6	4,1/5,4	2,8/3,7	5,6/7,4	1,6/2,1	2,9/3,9	6,2/8,4	1,7/2,2	
Corriente de arranque	A	9,1/18,8	18,2/15,9	9,2/9,0	18,4/18,0	5,4/5,2	8,8/10,1	14,4/15,8	4,6/5,7	
Elemento previo de fusible T	A	10,0	-	10,0	-	-	10,0	-	-	
Guardamotor	-	-	-	-	-	-	-	-	-	
Interruptor de protección del transformador	-	-	6,3...1,0	-	11...16	6,3...1,0	-	11...16	6,3...10	
Automático o fusible gG (T)	-	■	-	■	-	-	■	-	-	
Potencia total de refrigeración P _c según DIN EN 14511	L 35 L 35 kW L 35 L 50 kW	0,55/0,62 0,42/0,48	0,55/0,62 0,42/0,58	0,77/0,79 0,52/0,47	0,77/0,79 0,52/0,47	0,77/0,79 0,52/0,47	1,00/1,09 0,71/0,81	1,00/1,09 0,71/0,81	1,00/1,09 0,71/0,81	
Potencia sensible de refrigeración P _s según DIN EN 14511	L 35 L 35 kW	0,37/0,42	0,37/0,42	0,76/0,78	0,76/0,78	0,76/0,78	1,00/1,09	1,00/1,09	1,00/1,09	
Potencia nominal P _{el} según DIN EN 14511	L 35 L 35 kW L 35 L 50 kW	0,27/0,31 0,31/0,37	0,27/0,31 0,31/0,37	0,33/0,42 0,49/0,42	0,33/0,43 0,49/0,42	0,33/0,43 0,49/0,42	0,38/0,47 0,45/0,57	0,38/0,45 0,43/0,54	0,38/0,45 0,42/0,54	
Energy efficiency ratio (EER) 50 Hz	L 35 L 35	2,04		2,28		2,58		2,58		
Agente refrigerante	-	R134a		R134a		R134a				
- Tipo	-	300		400		650				
- Llenado	g	300		400		650				
Presión admisible	bar	28								
Campo de temperatura de servicio	°C	+10...+55								
Campo de regulación	°C	+20...+55								
Nivel de ruido	dB (A)	59			60		62			
Grado de protección según IEC 60 529	-	-								
- Circuito interior	-	IP 54								
- Circuito exterior	-	IP 34								
Dimensiones (An. x Al. x Pr.)	mm	597 x 417 x 380					597 x 417 x 475			
Peso	kg	30	35	32	37	40	46			

9 Detalles técnicos

ES

	Unidad	Referencia								
Controlador e-Confort, RAL 7035	–	3273.500	3273.515	3384.500	3384.510	3384.540	3385.500	3385.510	3385.540	
Controlador e-Confort, Cubierta de acero inoxidable	–	–	–	3384.600	3384.610	3384.640	3385.600	3385.610	3385.640	
Tensión asignada	V Hz	230, 1~, 50/60	115, 1~, 50/60	230, 1~, 50/60	115, 1~, 50/60	400, 2~, 50/60	230, 1~, 50/60	115, 1~, 50/60	400, 2~, 50/60	
Intensidad	A	5,2/5,4	11,0/11,5	3,9/4,8	8,5/15,3	2,4/2,8	5,9/6,3	13,5/14,2	3,7/4,2	
Corriente de arranque	A	15,5/16,5	32,0/35,0	14,8/16,0	27,2/27,2	8,7/9,0	19,7/17,9	36,0/32,0	36,0/32,0	
Elemento previo de fusible T	A	10,0	–	10,0	–	–	10,0	–	–	
Guardamotor	–	–	–	–	–	–	–	–	–	
Interruptor de protección del transformador	–	–	11...16	–	14...20	6,3...10	–	14...20	6,3...10	
Automático o fusible gG (T)	–	■	–	■	–	–	■	–	–	
Potencia total de refrigeración P _c según DIN EN 14511	L 35 L 35 L 35 L 50	kW kW	1,10/1,20 0,85/0,87	1,10/1,20 0,85/0,87	1,50/1,65 1,15/1,30	1,50/1,65 1,15/1,30	1,50/1,65 1,15/1,30	2,00/2,14 1,41/1,51	2,00/2,14 1,41/1,51	2,00/2,14 1,41/1,51
Potencia sensible de refrigeración P _s según DIN EN 14511	L 35 L 35	kW	1,10/1,20	1,10/1,20	1,32/1,45	1,32/1,45	1,32/1,45	1,79/1,92	1,79/1,92	1,79/1,92
Potencia nominal P _{el} según DIN EN 14511	L 35 L 35 L 35 L 50	kW kW	0,51/0,53 0,59/0,73	0,51/0,53 0,59/0,74	0,67/0,77 0,79/0,91	0,67/0,76 0,79/0,93	0,67/0,76 0,79/0,93	0,95/1,14 1,07/1,23	0,95/1,17 1,07/1,24	0,95/1,17 1,07/1,24
Energy efficiency ratio (EER) 50 Hz	L 35 L 35		2,12		2,24	2,24		2,09	2,09	
Agente refrigerante – Tipo – Llenado	– g	R134a 700		R134a 500				R134a 900		
Presión admisible	bar	28								
Campo de temperatura de servicio	°C	+10...+55								
Campo de regulación	°C	+20...+55								
Nivel de ruido	dB (A)	51		61				70		
Grado de protección según IEC 60 529 – Circuito interior – Circuito exterior	– –	IP 54 IP 34								
Dimensiones (An. x Al. x Pr.)	mm	597 x 417 x 475								
Peso	kg	42	47	41	47		42	48		

9 Detalles técnicos

ES

	Unidad	Referencia	
Controlador e-Comfort, RAL 7035	-	3386.540	3387.540
Controlador e-Comfort, Cubierta de acero inoxidable	-	3386.640	3387.640
Tensión asignada	V, Hz	400, 3-, 50/ 460, 3-, 60	
Intensidad	A	3,4/3,4	3,9/3,9
Corriente de arranque	A	8,0/9,0	17,0/19,0
Elemento previo de fusible T	A	-	
Guardamotor	-	6,3...10	
Interruptor de protección del transformador	-	-	
Automático o fusible gG (T)	-	-	
Potencia total de refrigeración P _c según DIN EN 14511	L 35 L 35 L 35 L 50	kw kW	3,00/3,30 3,80/4,00 2,20/2,50 3,05/3,30
Potencia sensible de refrigeración P _s según DIN EN 14511	L 35 L 35	kw kW	2,70/3,18 3,47/3,70
Potencia nominal P _{el} según DIN EN 14511	L 35 L 35 L 35 L 50	kw kW	1,17/1,48 1,42/1,76 1,59/2,03 1,84/2,31
Energy efficiency ratio (EER) 50 Hz	L 35 L 35		2,56 2,38
Agente refrigerante - Tipo - Llenado	- g	R134a 1600	R134a 1800
Presión admisible	bar	28	
Campo de temperatura de servicio	°C	+10...+55	
Campo de regulación	°C	+20...+55	
Nivel de ruido	dB (A)	64	70
Grado de protección según IEC 60 529 - Circuito interior - Circuito exterior	- -	IP 54 IP 34	
Dimensiones (An. x Al. x Pr.)	mm	796 x 470 x 580	
Peso	kg	70	77

9 Detalles técnicos

ES

	Unit	Model No.							
		3382.500	3359.500	3383.500	3273.500	3384.500	3385.500	3386.540	3387.540
		3382.600	3359.600	3383.600	3273.515	3384.600	3385.600	3386.640	3387.640
		3382.510	3359.510	3383.510	-	3384.510	3385.510	-	-
		3382.610	3359.610	3383.610	-	3384.610	3385.610	-	-
		-	3359.540	3383.540	-	3384.540	3385.540	-	-
		-	3359.640	3383.640	-	3384.640	3385.640	-	-
		-	-	-	-	-	-	-	-
		-	-	-	-	-	-	-	-
		-	-	-	-	-	-	-	-
		-	-	-	-	-	-	-	-
		-	-	-	-	-	-	-	-
Refrigerant Type	-	R134a							
Filling	g	300	400	650	700	500	900	1600	1800
GWP	-	1430	1430	1430	1430	1430	1430	1430	1430
CO2e	t	0,43	0,57	0,93	1,00	0,72	1,29	2,29	2,57

9.2 Diagrama de potencia

9.2.1 Monofásico según clases de potencia



Imagen 33: 3382.xxx, 500 W, 50 Hz



Imagen 34: 3382xxx, 500 W, 60 Hz

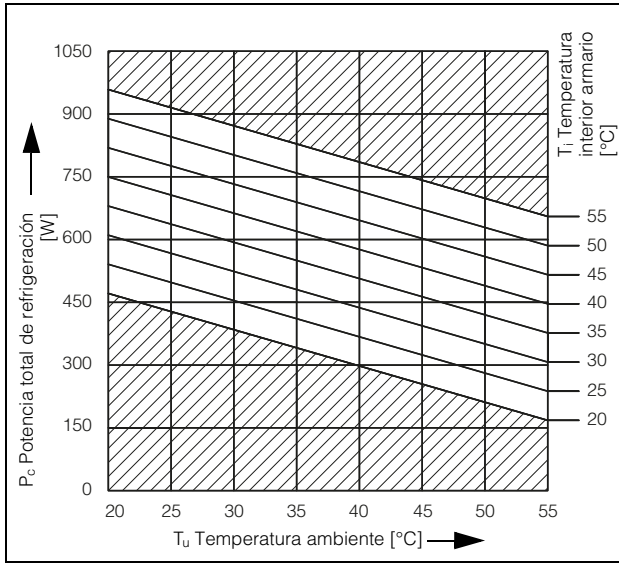

Imagen 35: 3359.xxx, 750 W, 50 Hz

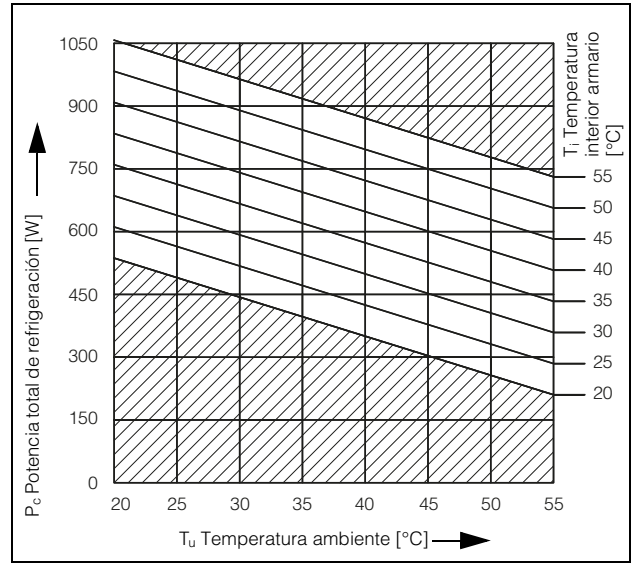

Imagen 36: 3359.xxx, 750 W, 60 Hz

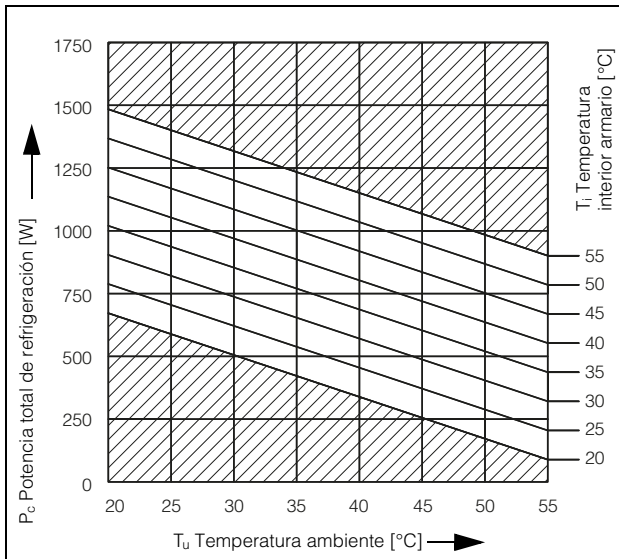

Imagen 37: 3383.xxx, 1000 W, 50 Hz

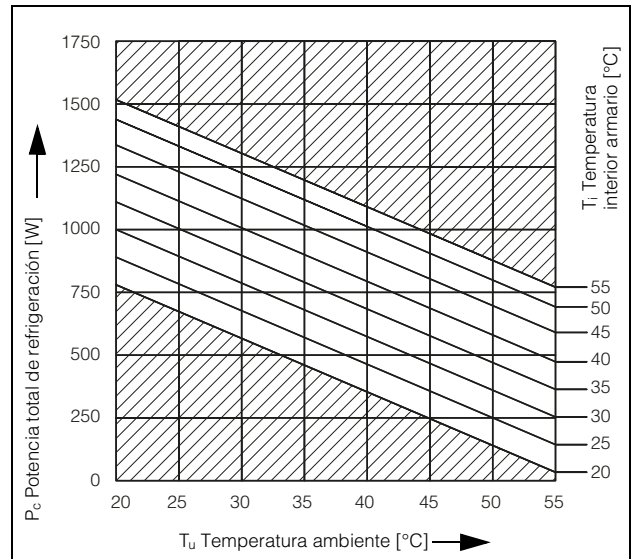

Imagen 38: 3383.xxx, 1000 W, 60 Hz

9 Detalles técnicos

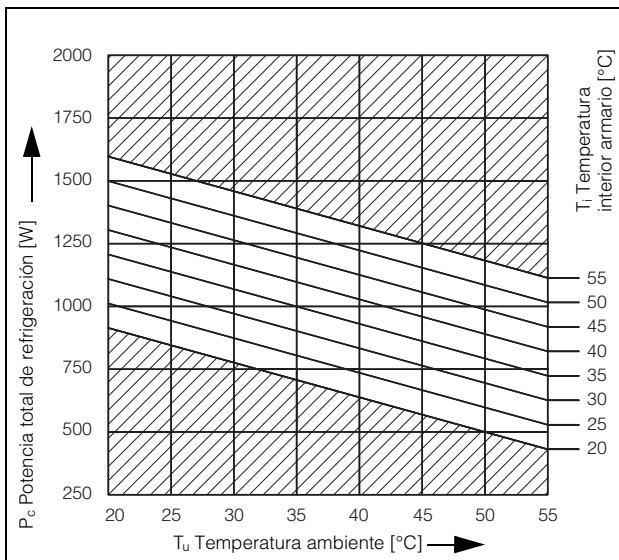
ES

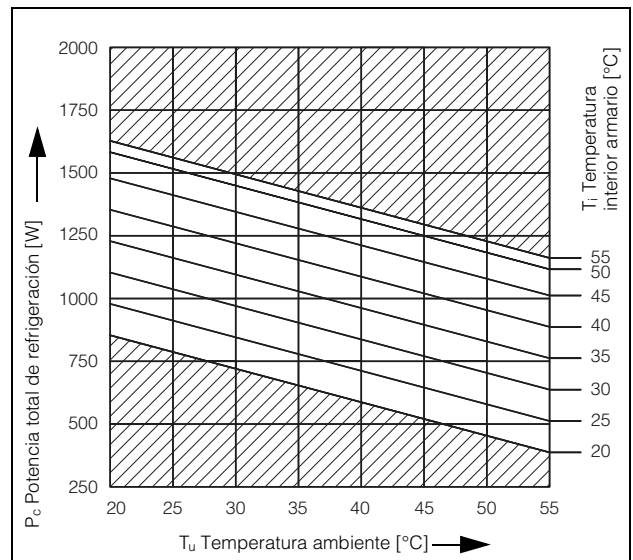

Imagen 39: 3273.xxx, 1100 W, 50 Hz



Imagen 40: 3273.xxx, 1100 W, 60 Hz

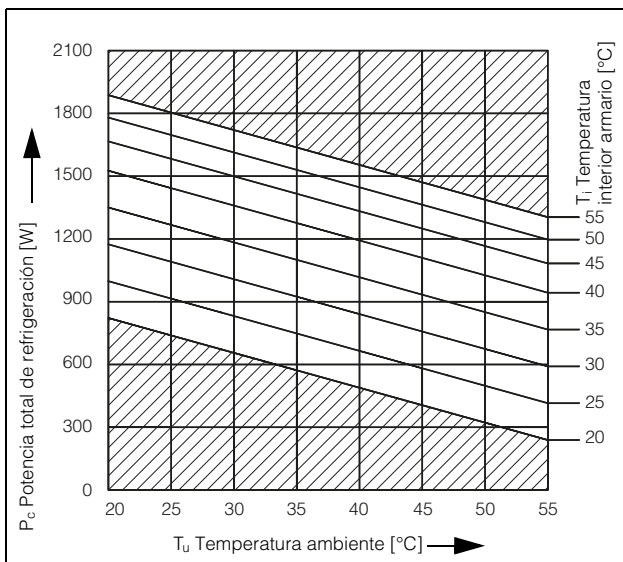

Imagen 41: 3384.xxx, 1500 W, 50 Hz

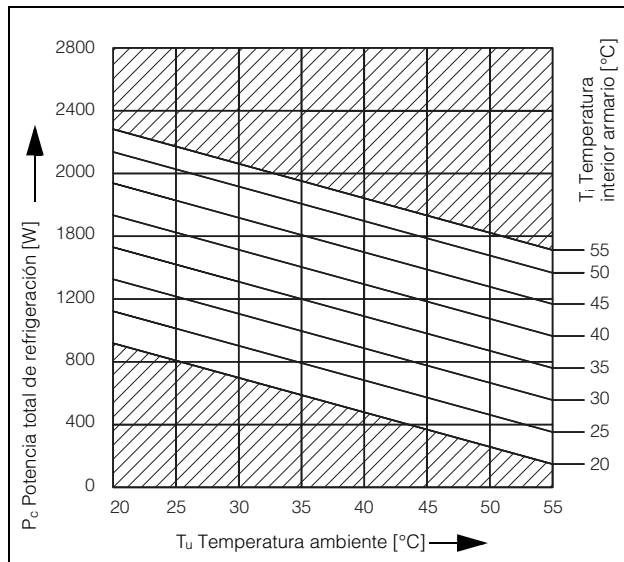

Imagen 42: 3384.xxx, 1500 W, 60 Hz

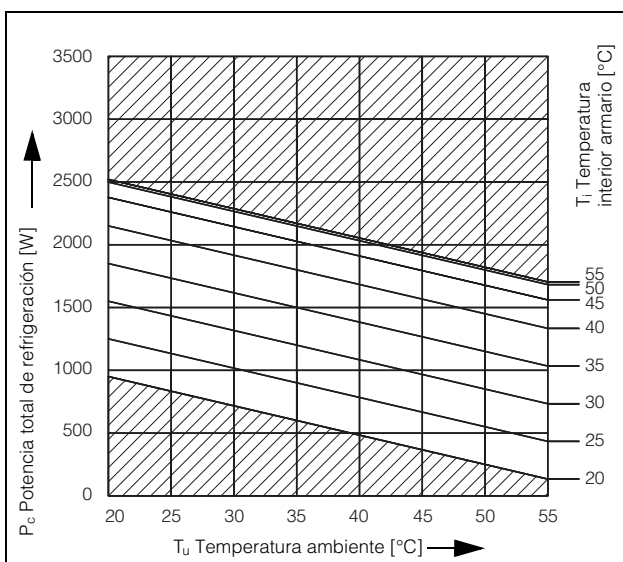

Imagen 43: 3385.xxx, 2000 W, 50 Hz

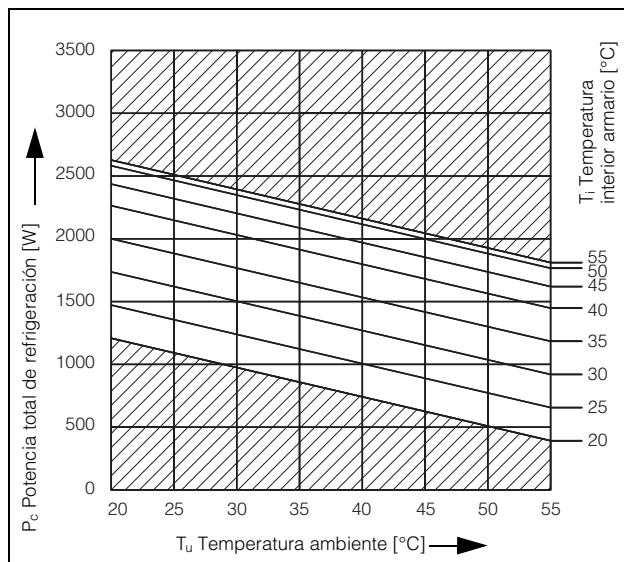

Imagen 44: 3385.xxx, 2000 W, 60 Hz

9.2.2 Trifásico según clases de potencia

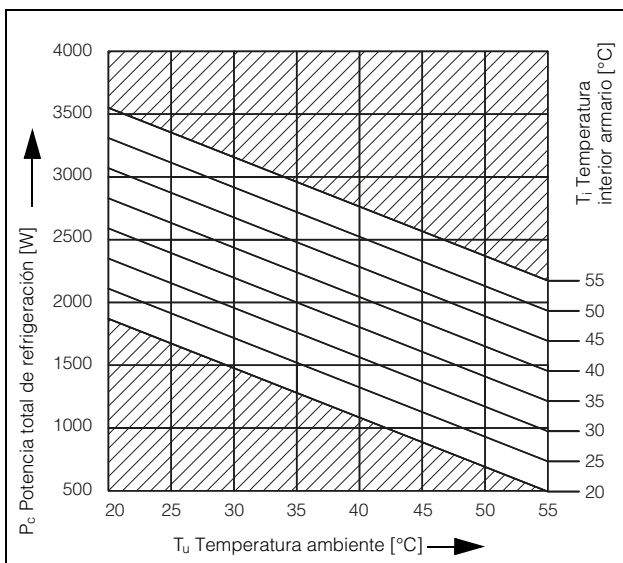

Imagen 45: 3386.xxx, 3000 W, 50 Hz

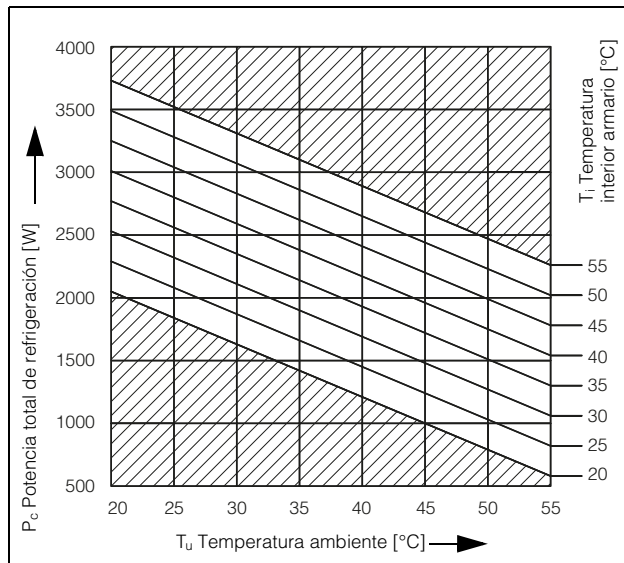

Imagen 46: 3386.xxx, 3000 W, 60 Hz

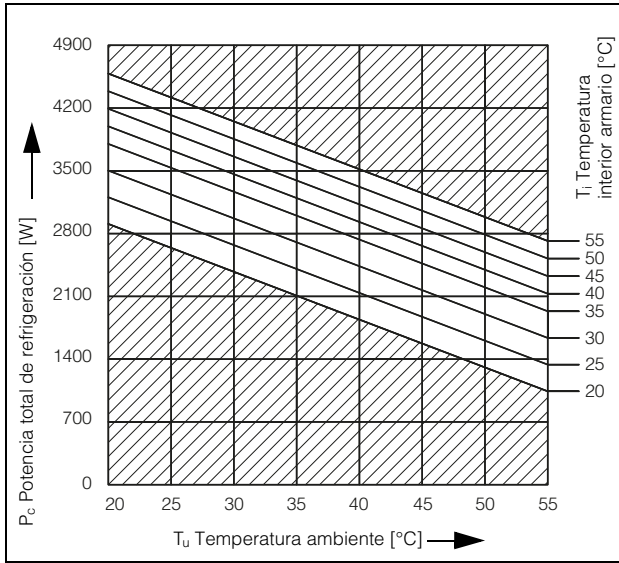

Imagen 47: 3387.xxx, 4000 W, 50 Hz

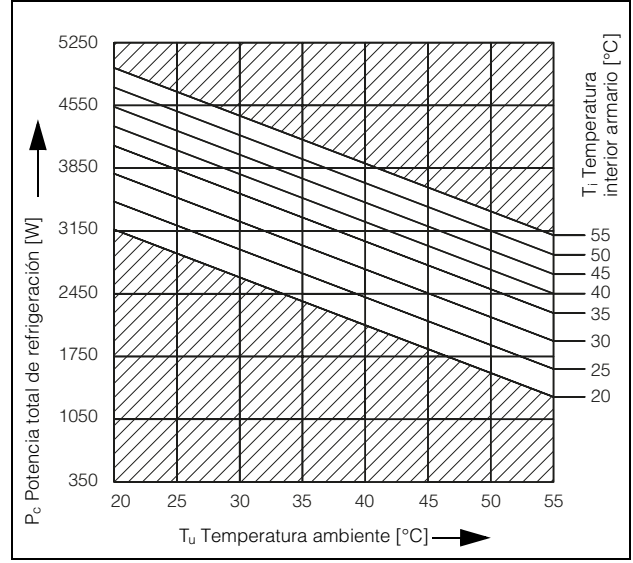

Imagen 48: 3387.xxx, 4000 W, 60 Hz

10 Índice de piezas de recambio

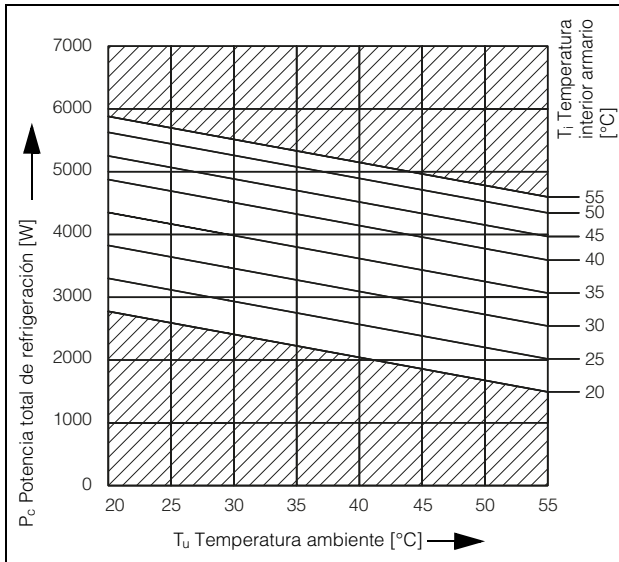
10 Índice de piezas de recambio

ES

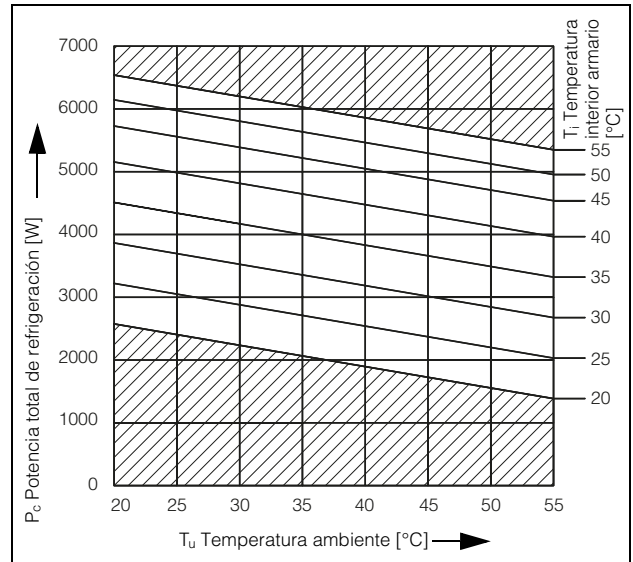
3359.xxx, 3382.xxx



Imagen 49: Piezas de recambio 3359.xxx, 3382.xxx

3273.xxx, 3383.xxx, 3384.xxx, 3385.xxx

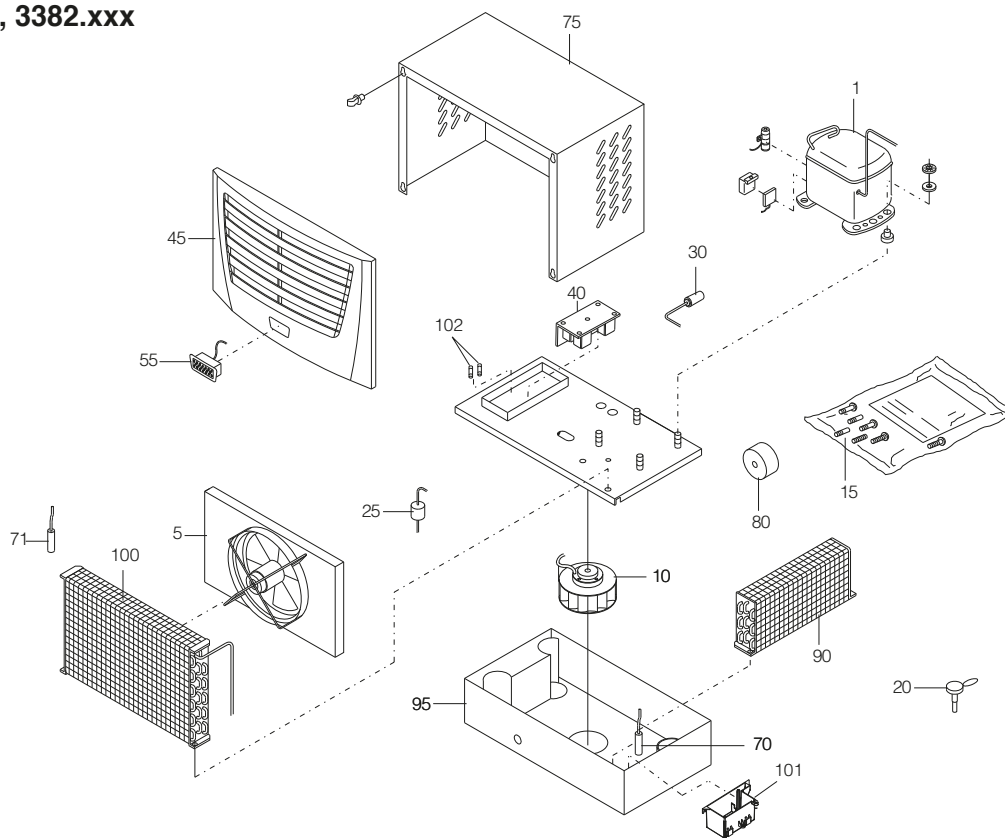

Imagen 50: Piezas de recambio 3273.xxx, 3383.xxx, 3384.xxx, 3385.xxx

3386.xxx, 3387.xxx

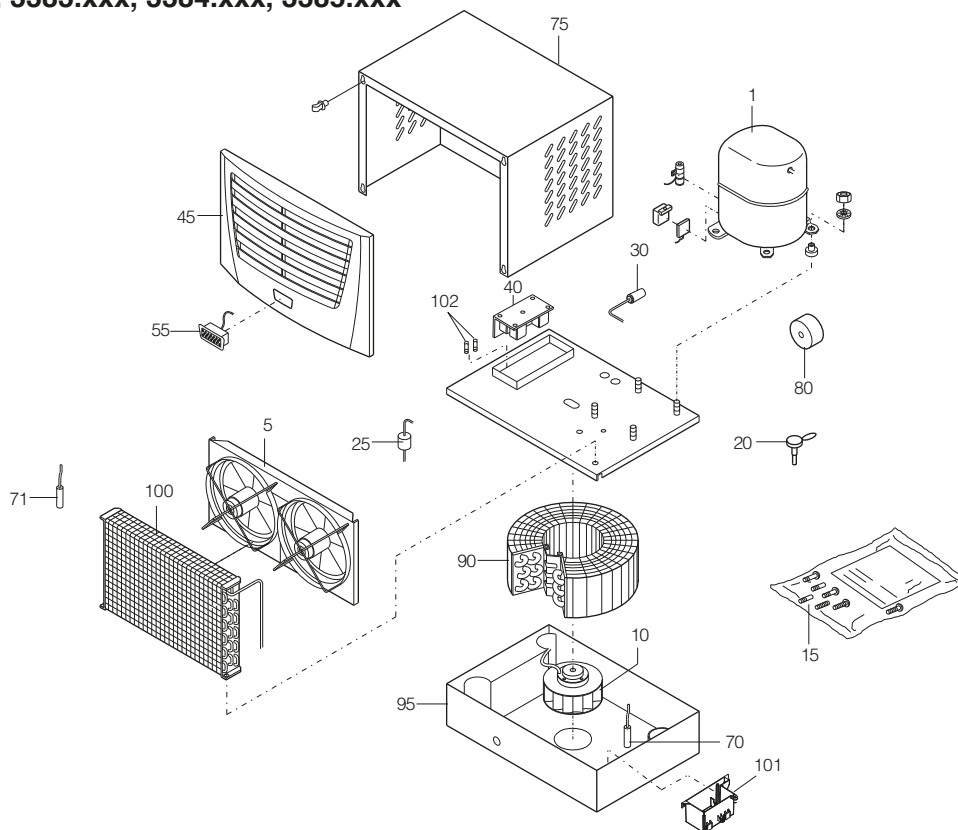

Imagen 51: Piezas de recambio 3386.xxx, 3387.xxx

Leyenda

- 1 Compresor
- 5 Ventilador del condensador
- 10 Ventilador del evaporador
- 15 Bolsa de accesorios
- 20 Válvula de expansión
- 25 Secador del filtro
- 30 Presostato PSA^H
- 40 Pletina
- 45 Rejilla
- 55 Display
- 71 Sensor térmico
- 75 Cubierta
- 80 Transformador
- 90 Evaporador
- 100 Condensador
- 101 Evaporador del agua de condensación
- 102 Fusible fino evaporador del agua de condensación (T4A; 6,3 x 32 mm)

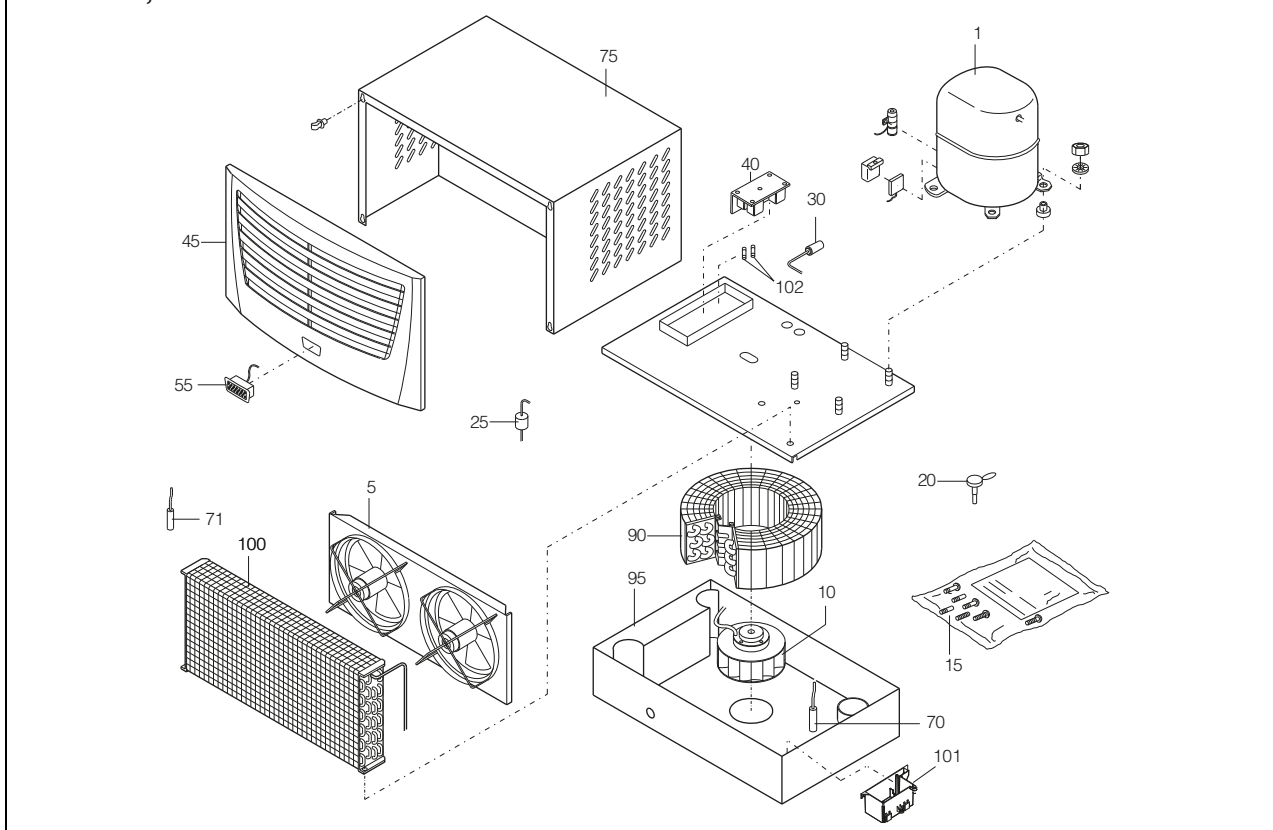

Nota:

En pedidos de piezas de recambio rogamos indique, además del número de la pieza de recambio, los siguientes datos:

- Modelo de aparato
- Número de fabricación
- Fecha de fabricación

Estos datos se encuentran en la placa de características.

11 Anexo: Medidas de las escotaduras y taladros

11 Anexo: Medidas de las escotaduras y taladros

11.1 Medidas para montaje exterior



Imagen 52: 3359.xxx, 3382.xxx montaje interior



Imagen 53: 3273.xxx, 3383.xxx, 3384.xxx, 3385.xxx montaje interior

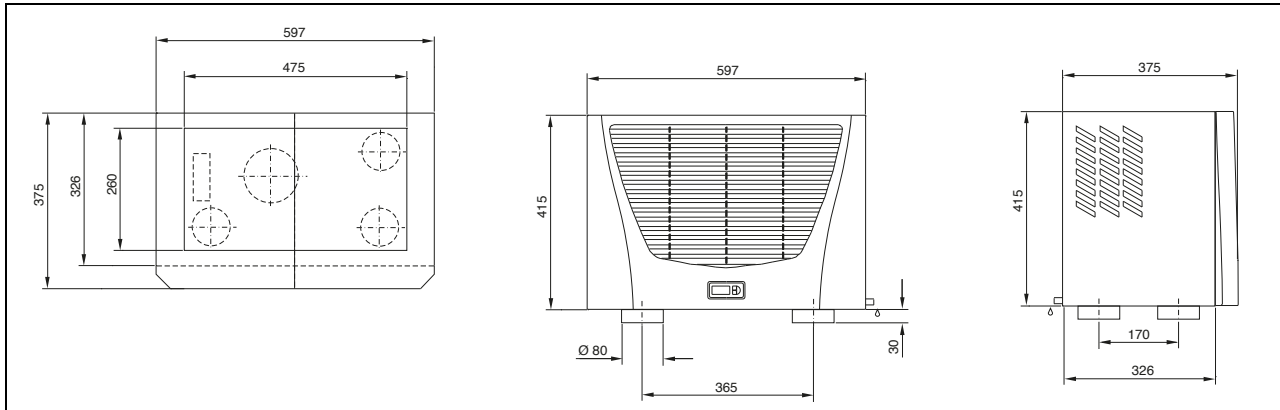

Imagen 54: 3386.xxx, 3387.xxx montaje interior

Rittal – The System.

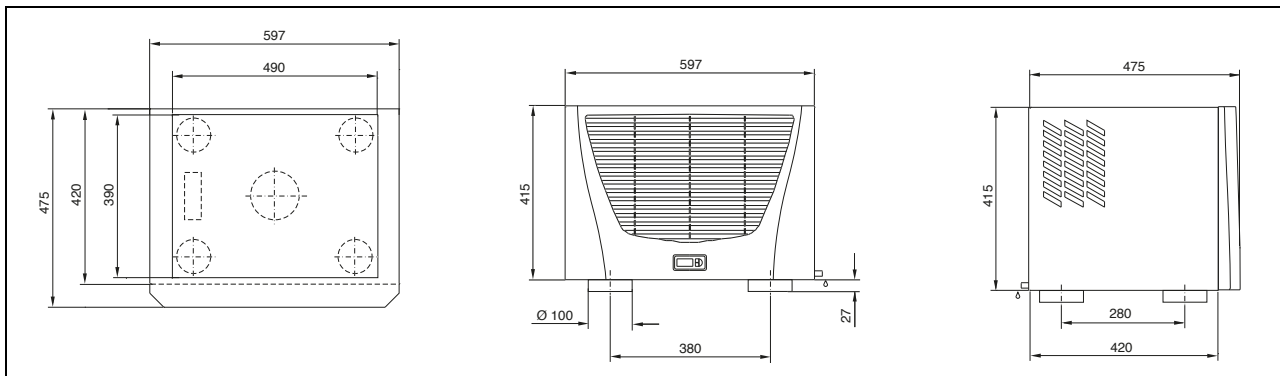
Faster – better – everywhere.

- Enclosures
- Power Distribution
- Climate Control
- IT Infrastructure
- Software & Services

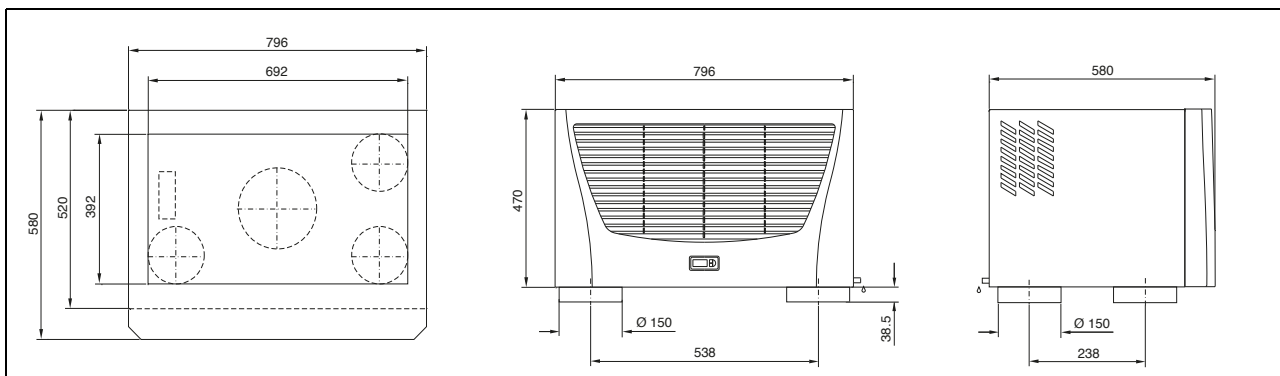
RITTAL GmbH & Co. KG
Postfach 1662 · D-35726 Herborn
Phone +49(0)2772 505-0 · Fax +49(0)2772 505-2319
E-mail: info@rittal.de · www.rittal.com

ENCLOSURES

POWER DISTRIBUTION

CLIMATE CONTROL

IT INFRASTRUCTURE

SOFTWARE & SERVICES



FRIEDHELM LOH GROUP