

SIRIUS

3SE5000-0AV..
3SE5000-0AW..

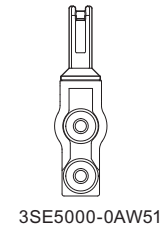

| | | | | | |
|----|--|----|---|----|--|
| DE | Betätiger Originalbetriebsanleitung | EL | Ενεργοποιητής Πρωτότυπες οδηγίες χρήσης | PL | Aktywator Oryginalna instrukcja obsługi |
| EN | Actuator Original Operating Instructions | ET | Täitur Originaal-kasutusjuhend | RO | Actuator Instrucțiuni originale de utilizare |
| FR | Dérompeur Instructions de service originales | FI | Hallintalaite Alkuperäinen käyttöohje | SK | Ovládač Originálny návod na obsluhu |
| ES | Actuador Instructivo original | HR | Aktuator Originalne upute za uporabu | SL | Sprožilo Originalno navodilo za obratovanje |
| IT | Azionatore Istruzioni operative originali | HU | Működtető Eredeti üzemeltetési útmutató | SV | Manöverklack Originalbruksanvisning |
| PT | Acionador Instruções de Serviço Originais | LT | Aktyvinimo įtaisas Originali eksploatacijos instrukcija | TR | Çalıştırma düğmesi Örijinal İşletme Kılavuzu |
| BG | Задвижващ механизъм Оригинално ръководство за експлоатация | LV | Aktuatori Oriģinālā lietošanas pamācība | PY | Исполнительный механизм Оригинальное руководство по эксплуатации |
| CS | Ovladač Originální návod k obsluze | NL | Actuator Originele handleiding | 中文 | 触发器 原始操作说明 |
| DA | Aktuator Original brugsanvisning | | | | |

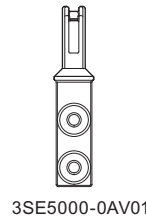
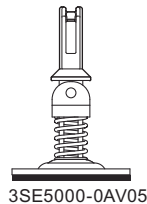
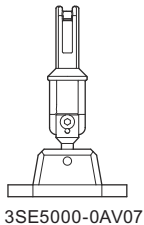
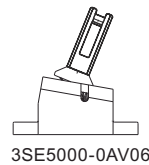
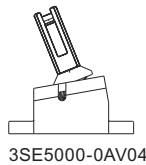
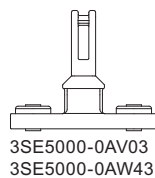
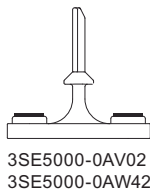

3SE5000-AV.. / 3SE5000-AW..

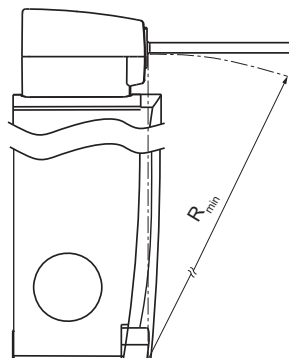
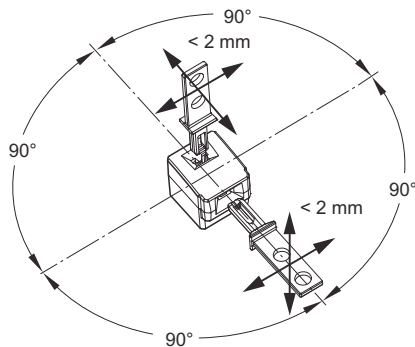













| | R_{min} |
|--------------------|------------------|
| 3SE5000-0AV01 | 400 |
| 3SE5000-0AV02 | 400 |
| 3SE5000-0AV03 | 400 |
| 3SE5000-0AW11 | 400 |
| 3SE5000-0AW42 | 400 |
| 3SE5000-0AW43 | 400 |
| 3SE5000-0AV04 | 150 |
| 3SE5000-0AV05 | 150 |
| 3SE5000-0AV06 | 150 |
| 3SE5000-0AV07 | 150 |
| 3SE5000-0AV07-1AK2 | 150 |

SIEMENS AG Telephone: +49 (911) 895-5900 (8° - 17° CET)
 Technical Assistance Fax: +49 (911) 895-5907
 Breslauer Str. 5 E-mail: technical-assistance@siemens.com
 D-90766 Fürth Internet: www.siemens.com/sirius/technical-assistance



<http://support.industry.siemens.com>
3ZX1012-0SE50-1AC1



| | | |
|----|---|---|
| DE |  | GEFAHR Vor Beginn der Arbeiten Anlage und Gerät spannungsfrei schalten. Die Installations- und Wartungsarbeiten an diesem Gerät dürfen nur von einer autorisierten Elektrofachkraft ausgeführt werden. |
| EN |  | DANGER Hazardous voltage. Will cause death or serious injury. Turn off and lock out all power supplying this device before working on this device. Installation and maintenance work on this device may only be carried out by an authorized electrician. |
| FR |  | DANGER Tension dangereuse. Danger de mort ou risque de blessures graves. Mettez hors tension avant d'intervenir sur l'appareil. Les travaux d'installation et d'entretien de cet appareil doivent uniquement être réalisés par une personne qualifiée en électricité. |
| ES |  | PELIGRO Tensión peligrosa. Puede causar la muerte o lesiones graves. Desconectar la alimentación eléctrica antes de trabajar en el equipo. Las tareas de instalación y mantenimiento de este equipo solo puede llevarlas a cabo un electricista autorizado. |
| IT |  | PERICOLO Tensione pericolosa. Può provocare la morte o lesioni gravi. Scollegare l'alimentazione elettrica prima di eseguire interventi sull'apparecchiatura. L'installazione e la manutenzione di questo apparecchio devono essere effettuati solo da specialisti dell'elettronica autorizzati. |
| PT |  | PERIGO Tensão perigosa. Perigo de morte ou ferimentos graves. Desligue a alimentação eléctrica antes de iniciar os trabalhos no equipamento. Os trabalhos de instalação e manutenção neste equipamento somente podem ser realizados por electricistas autorizados. |
| BG |  | ОПАСНОСТ Опасно напрежение. Опасност за живота или опасност от тежки телесни повреди. Преди започване на работа изключете захранването на инсталацията или устройството. Монтажът и техническото обслужване на това устройство се извършват единствено от оторизиран електротехник. |
| CS |  | NEBEZPEČÍ Nebezpečné napětí. Nebezpečí smrtelného nebo těžkého úrazu. Před zahájením prací odpojte zařízení a modul od napětí. Instalační a údržbové práce smí na tomto přístroji provádět pouze kvalifikovaný elektrikář. |
| DA |  | FARE Farlig spænding. Livsfare eller fare for alvorlige kvæstelser. Inden arbejdet påbegyndes skal anlægget og enheden gøres spændingsfri. Installationer og vedligeholdelser på dette apparat må kun gennemføres af en autoriseret elektriker. |
| EL |  | ΚΙΝΔΥΝΟΣ Επικίνδυνη τάση. Κίνδυνος θάνατος ή κίνδυνος σοβαρού τραυματισμού. Πριν από την έναρξη των εργασιών απομονώνετε την εγκατάσταση και τη συσκευή από την παροχή τάσης. Οι εργασίες εγκατάστασης και συντήρησης αυτής της συσκευής πρέπει να πραγματοποιούνται μόνο από εξουσιοδοτημένο ηλεκτρολόγο. |
| ET |  | OHT Ohtlik pinge. Eluohut või tõsiste vigastuste oht. Enne tööde algust tuleb süsteemi ja seadme pinge välja lülitada. Seadme paigaldus- ja hooldustööd võib teha ainult atesteeritud elektrik. |
| FI |  | VAARA Vaarallinen jännite. Vakava loukkaantumisvaara tai hengenvaara. Laite ja laitteisto on kytkettävä jännitteettömiksi ennen töiden aloittamista. Tämän laitteen asennus- ja huoltotöitä saa suorittaa ainoastaan valtuutettu sähköteknikko. |
| HR |  | OPASNOST Opasni napon. Opasnost po život ili opasnost od teških ozljeda. Prije početka radova postrojenje i uređaj spojiti bez napona. Radove instalacije i održavanja na uređaju smije izvoditi samo ovlašteno stručno elektrotehničko osoblje. |
| HU |  | VESZÉLY Veszélyes feszültség. Életveszély vagy súlyos sérülésveszély. A munkák megkezdése előtt végezze el a berendezés vagy készülék feszültség-mentesítését. Ezen az eszközön a telepítéssel és a karbantartással kapcsolatos feladatokat kizárólag megfelelő felhatalmazással rendelkező villamossági szakember végezheti. |
| LT |  | PAVOJUS Pavojinga įtampa. Pavojus gyvybei arba sunkaus sužalojimo pavojus. Prieš darbų pradžia atjunkite sistemą ir prietaisą įtampa. Šio įrenginio įrengimo ir techninės priežiūros darbus leidžiama atlikti tik įgaliotam elektrikui. |
| LV |  | BĪSTAMI Bīstams spriegums. Letālu seku vai smagu traumu risks. Pirms uzsākt darbu, atslēdziet iekārtu un ierīci no barošanas. Šīs ierīces uzstādīšanu un tehniskās apkopes darbus drīkst veikt vienīgi pilnvarots elektrikāis. |
| NL |  | GEVAAR Gevaarlijke spanning. Levensgevaar of gevaar voor ernstig letsel. Schakel vóór aanvang van de werkzaamheden installatie en apparaat spanningsvrij. De installatie- en onderhoudswerken aan dit toestel mogen enkel door een geautoriseerde electricien uitgevoerd worden. |
| PL |  | NIEBEZPIECZENSTWO Niebezpieczne napięcie. Zagrożenie życia lub niebezpieczeństwo ciężkich obrażeń. Przed rozpoczęciem wszelkich prac należy urządzenie i przyrząd odłączyć od sieci elektrycznej. Prace instalacyjne i konserwacyjne na tym urządzeniu może przeprowadzać wyłącznie posiadający odpowiednie kwalifikacje elektryk. |
| RO |  | PERICOL Tensiune periculoasă. Pericol de moarte sau de accidentări grave. Înainte de începerea lucrărilor, deconectați instalația și aparatul de la tensiune. Lucrările de instalare și întreținere pentru acest dispozitiv pot fi efectuate doar de către un electrician autorizat. |
| SK |  | NEBEZPEČENSTVO Nebezpečné napätie. Nebezpečenstvo ohrozenia života alebo vzniku ťažkých zranení. Pred začatím prác zariadenie a prístroj odpojte od napätia. Inštaláčn é a údržbové práce na tomto prístroji môže vykonávať výlučne autorizovaný elektrikár. |
| SL |  | NEVARNOST Nevarna napetost. Nevarnost za življenje ali nevarnost hudih poškodb. Pred začetkom dela je treba pri napravi in aparatu odklopiti napajanje. Inštalacijska in vzdrževalna dela na tej napravi sme izvesti samo pooblaščen električar. |
| SV |  | FARA Farlig spänning. Livsfara eller risk för allvarliga personskador. Koppla anläggningen och apparaten spanningsfri innan du påbörjar arbetena. Installation och underhåll av denna apparat får endast utföras av en behörig elektriker. |
| TR |  | TEHLİKE Tehlikeli gerilim. Ölüm tehlikesi veya ağır yaralanma tehlikesi. Çalışmalara başlamadan önce, sistemin ve cihazın gerilim beslemesini kapatınız. Bu cihazın montajı ve bakımı yalnız yetkili bir elektrik teknisyeni tarafından yapılmalıdır. |
| PY |  | ОПАСНОСТЬ Опасное напряжение. Опасность для жизни или возможность тяжелых травм. Перед началом работ отключить подачу питания к установке и к устройству. Работы по монтажу и техническому обслуживанию данного устройства должны производиться уполномоченным специалистом по электротехнике. |
| 中文 |  | 危險 危險电压。將导致死亡或严重的人身伤害。 操作本设备前必须切断并锁定所有供电电源。该设备的安装和维护工作仅能由具备专业资格的电工完成。 |

3SE5000-0AV01

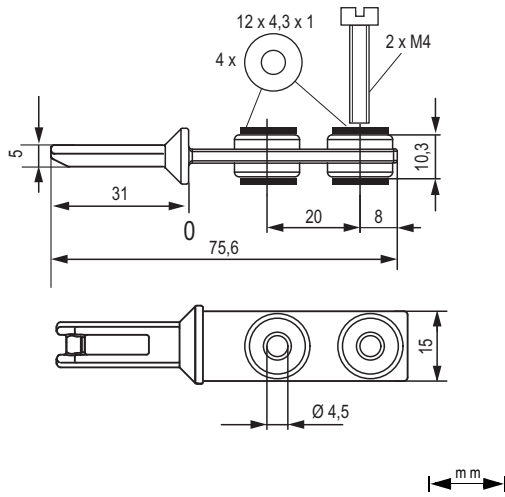

3SE5000-0AW51

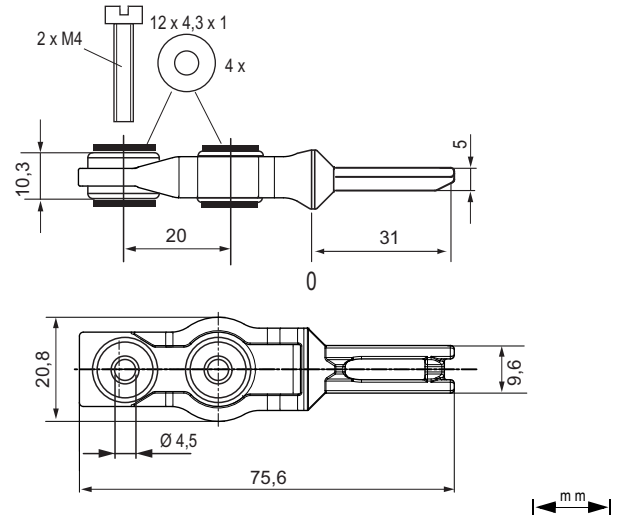

3SE5000-0AV03 / 3SE5000-0AW43

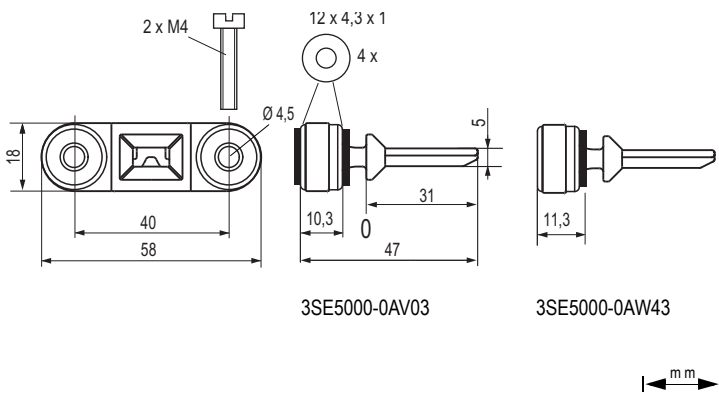

3SE5000-0AV05

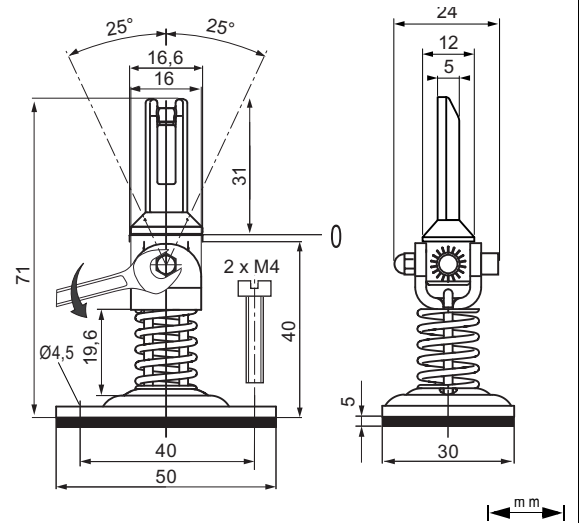

3SE5000-0AV02 / 3SE5000-0AW42

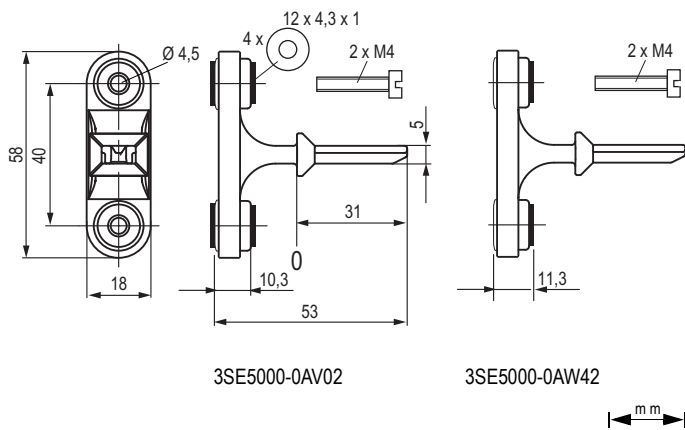

3SE5000-0AV06

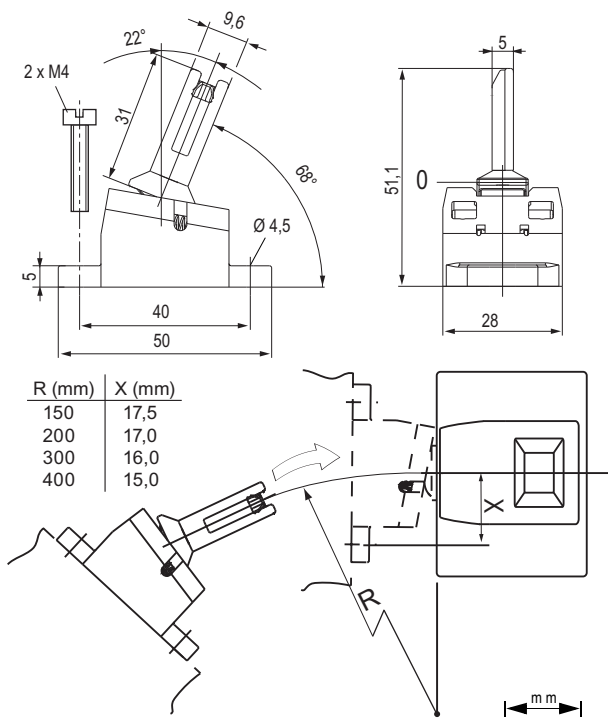

3SE5000-0AV04

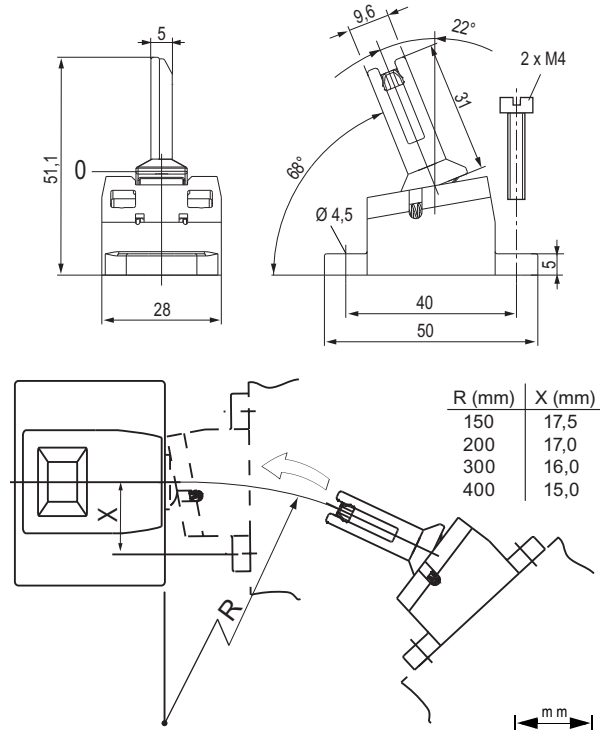

3SE5000-0AV07

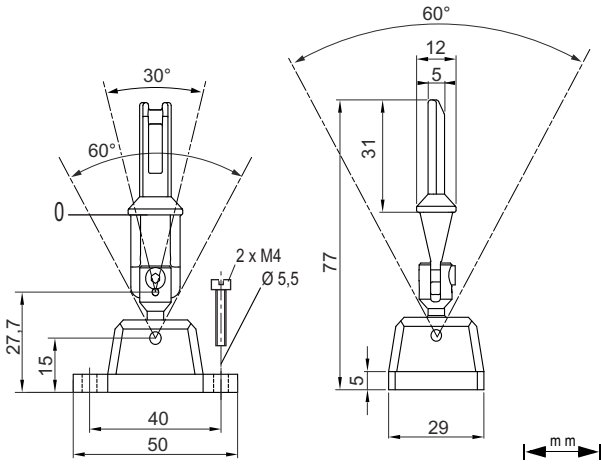

3SE5000-0AV07-1AK2

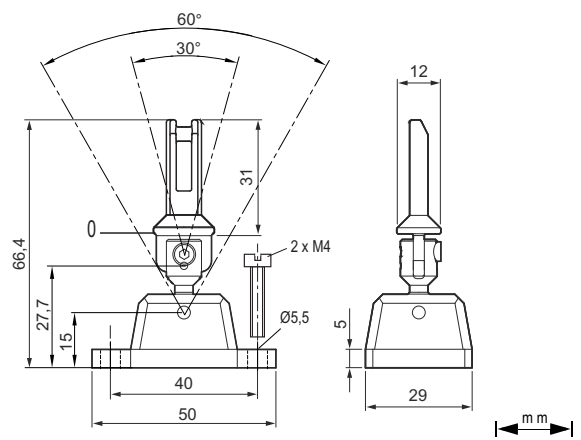

3SE5000-0AW11

